

S30118

ENVOYÉ PAR

Operateur 2 Servisco
operateur2@servisco.be

CRÉÉ LE

8 avril 2026

Surface totale 348.26 m ²	Étages 5	Pièces 35	Salles de bain 2
--	--------------------	---------------------	----------------------------

▼ Rez-de-chaussée

SURFACE TOTALE : 126.93 m² • SURFACE HABITABLE : 85.22 m² • PIÈCES : 12

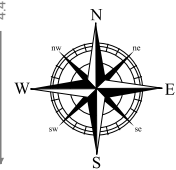
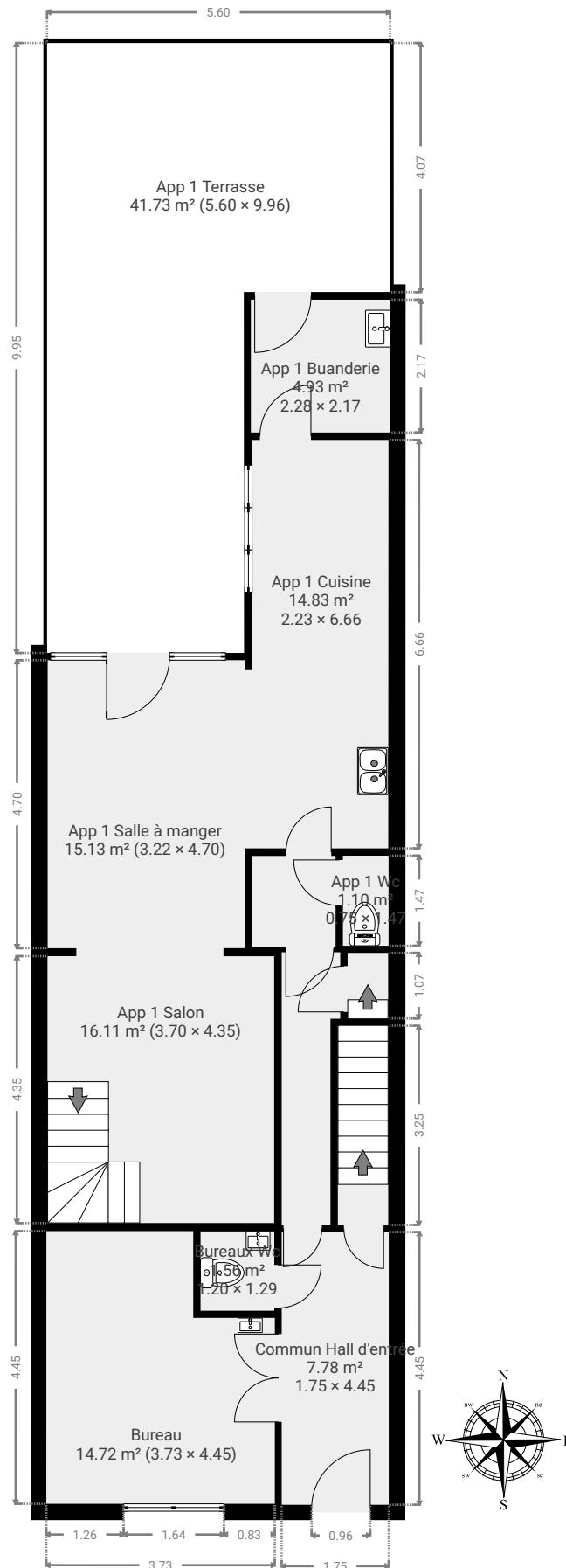

▼ **App 1 Buanderie**
Rez-de-chaussée

LARGEUR : 2.28 m • LONGUEUR : 2.17 m
SURFACE : 4.93 m² • PÉRIMÈTRE : 8.89 m

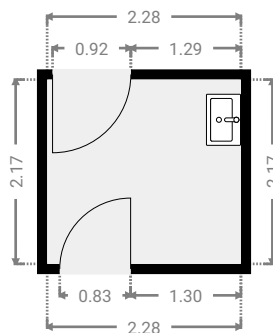
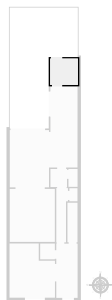

▼ **App 1 Cuisine**
Rez-de-chaussée

LARGEUR : 2.23 m • LONGUEUR : 6.66 m
SURFACE : 14.83 m² • PÉRIMÈTRE : 17.78 m

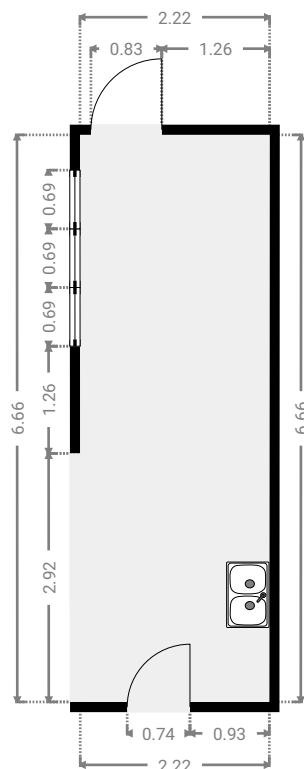
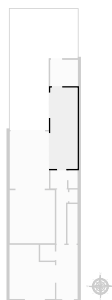

▼ App 1 Hall d'entrée
Rez-de-chaussée

LARGEUR : 0.96 m • LONGUEUR : 4.45 m
SURFACE : 3.72 m² • PÉRIMÈTRE : 10.82 m

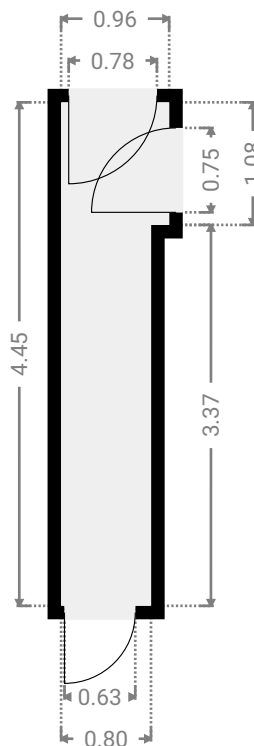
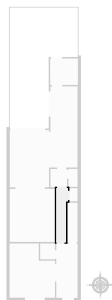

▼ App 1 Salle à manger
Rez-de-chaussée

LARGEUR : 3.22 m • LONGUEUR : 4.70 m
SURFACE : 15.13 m² • PÉRIMÈTRE : 15.84 m

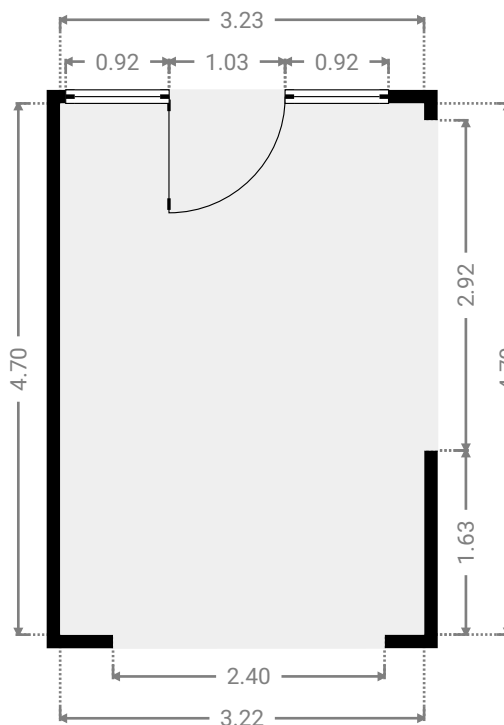
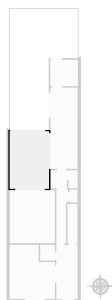

▼ App 1 Salon
Rez-de-chaussée

LARGEUR : 3.70 m • LONGUEUR : 4.35 m
SURFACE : 16.11 m² • PÉRIMÈTRE : 16.11 m

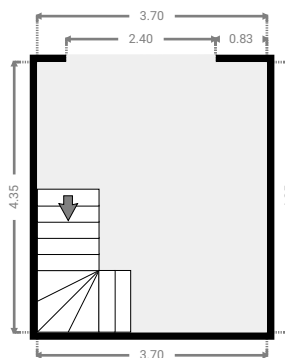
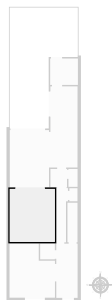

▼ App 1 Terrasse
Rez-de-chaussée

LARGEUR : 5.60 m • LONGUEUR : 9.96 m
SURFACE : 41.73 m² • PÉRIMÈTRE : 31.11 m

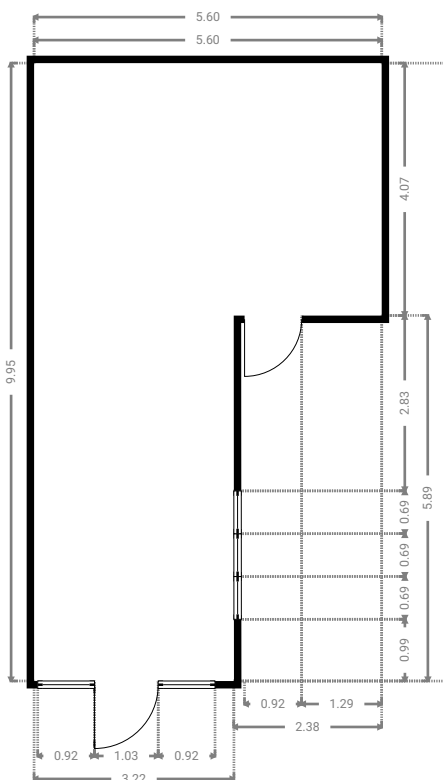

▼ **App 1 Vestiaire**
Rez-de-chaussée

LARGEUR : 1.36 m • LONGUEUR : 1.48 m
SURFACE : 2.02 m² • PÉRIMÈTRE : 5.69 m

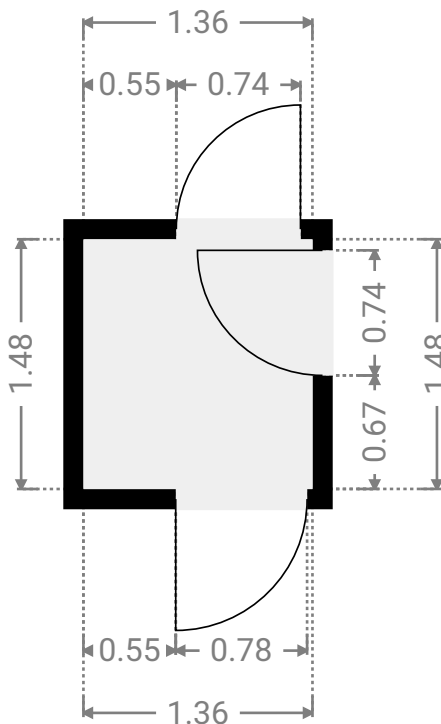
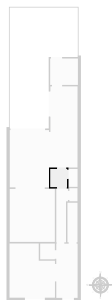

▼ **App 1 Wc**
Rez-de-chaussée

LARGEUR : 0.75 m • LONGUEUR : 1.47 m
SURFACE : 1.10 m² • PÉRIMÈTRE : 4.43 m

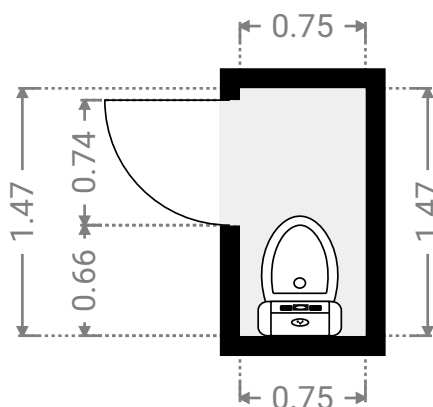
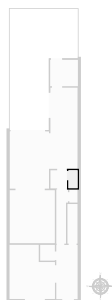

▼ **App 2 Escalier**
Rez-de-chaussée

LARGEUR : 0.82 m • LONGUEUR : 3.25 m
SURFACE : 2.67 m² • PÉRIMÈTRE : 8.15 m

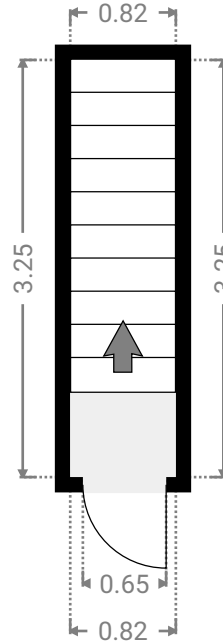
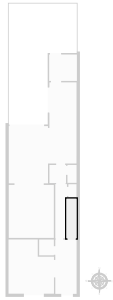

▼ **Bureau**
Rez-de-chaussée

LARGEUR : 3.73 m • LONGUEUR : 4.45 m
SURFACE : 14.72 m² • PÉRIMÈTRE : 16.36 m

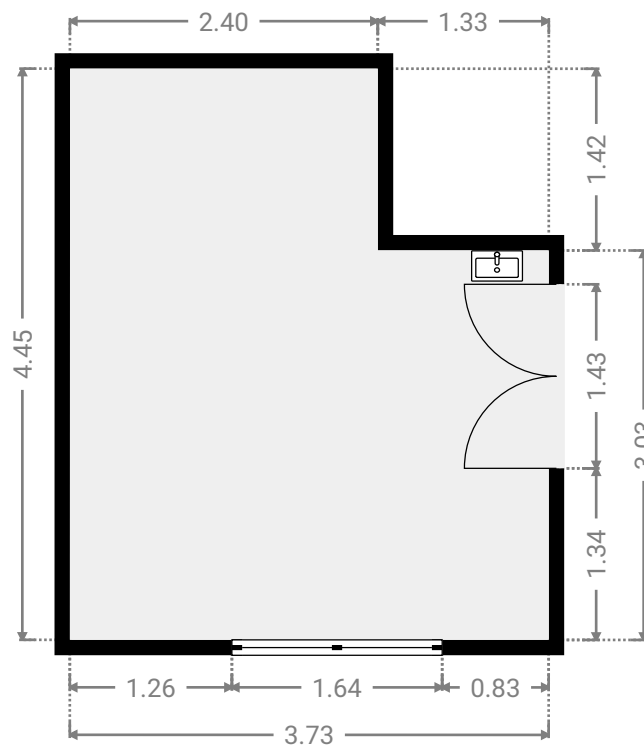

▼ **Bureaux Wc**
Rez-de-chaussée

LARGEUR : 1.20 m • LONGUEUR : 1.29 m
SURFACE : 1.56 m² • PÉRIMÈTRE : 5.00 m

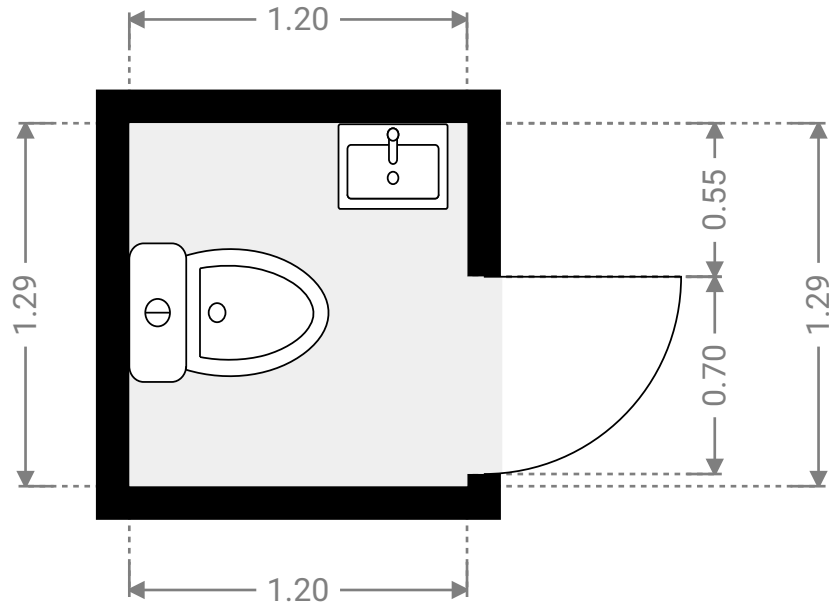

▼ **Commun Escalier**
Rez-de-chaussée

LARGEUR : 0.66 m • LONGUEUR : 1.07 m
SURFACE : 0.71 m² • PÉRIMÈTRE : 3.47 m

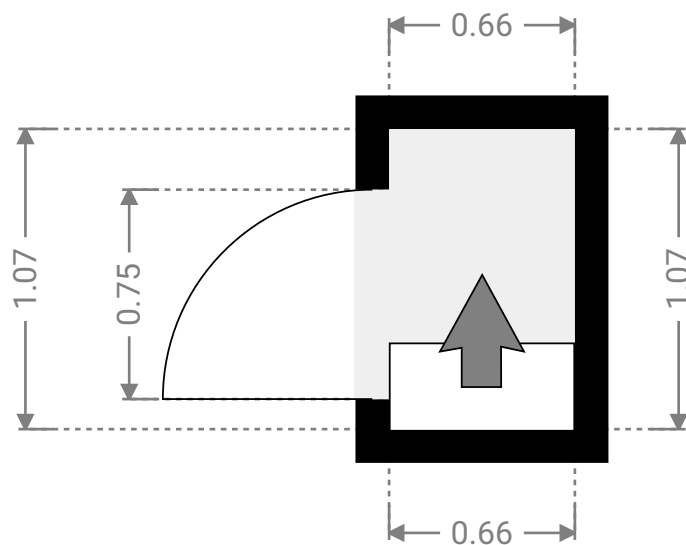
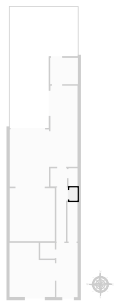

▼ **Commun Hall d'entrée**
Rez-de-chaussée

LARGEUR : 1.75 m • LONGUEUR : 4.45 m
SURFACE : 7.78 m² • PÉRIMÈTRE : 12.40 m

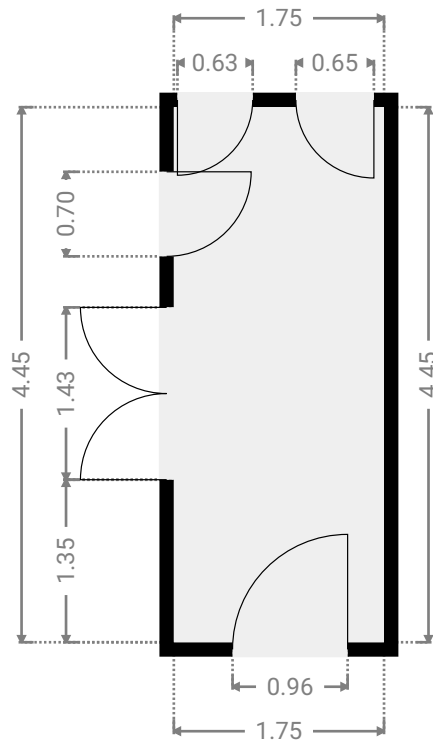
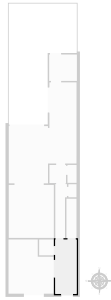

▼ 1er étage

SURFACE TOTALE : 71.41 m² • SURFACE HABITABLE : 59.35 m² • PIÈCES : 8

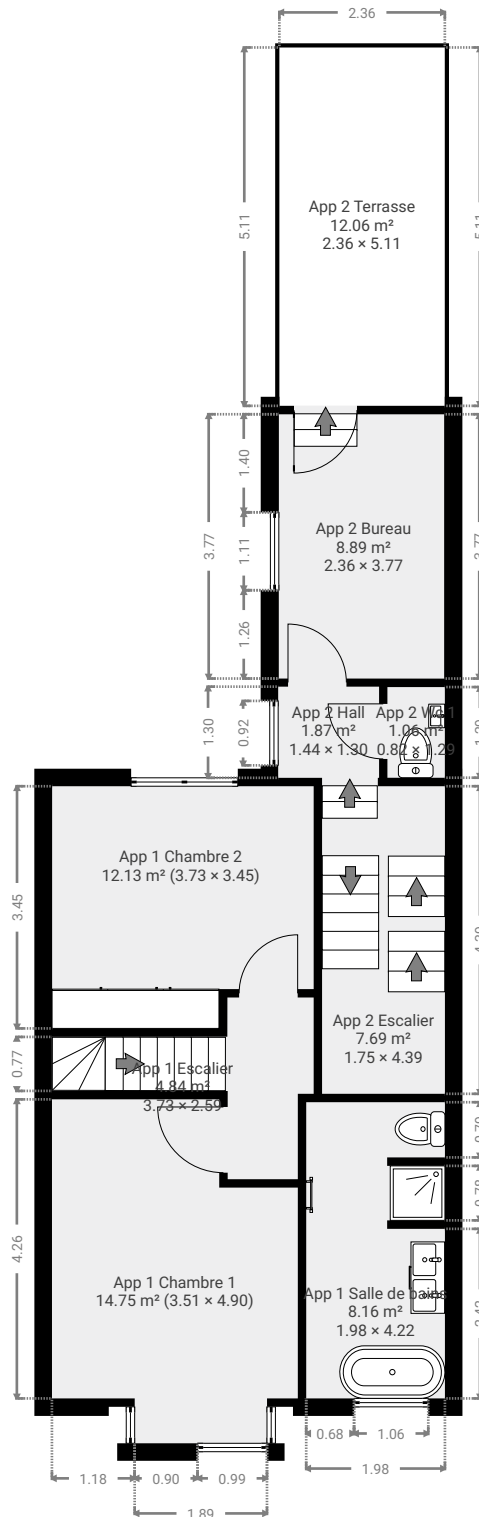

▼ App 1 Chambre 1
1er étage

LARGEUR : 3.51 m • LONGUEUR : 4.90 m
SURFACE : 14.75 m² • PÉRIMÈTRE : 16.82 m

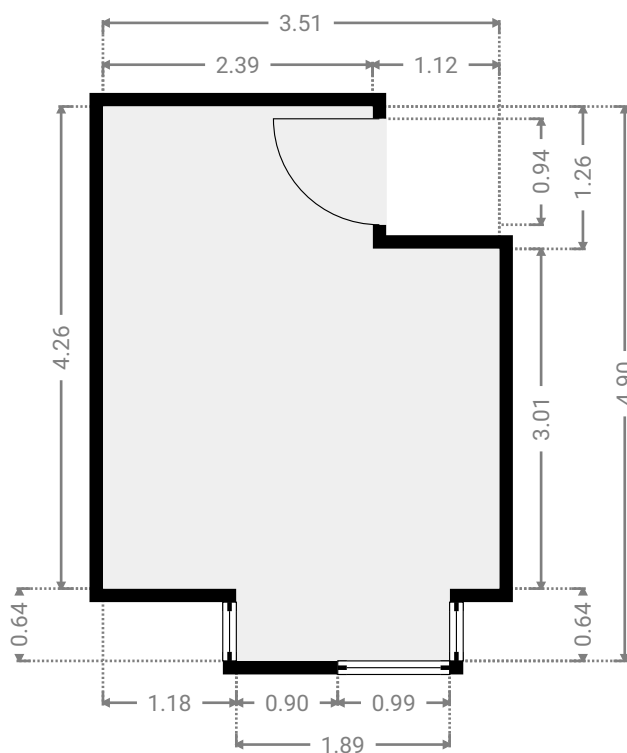

▼ App 1 Chambre 2
1er étage

LARGEUR : 3.73 m • LONGUEUR : 3.45 m
SURFACE : 12.13 m² • PÉRIMÈTRE : 14.37 m

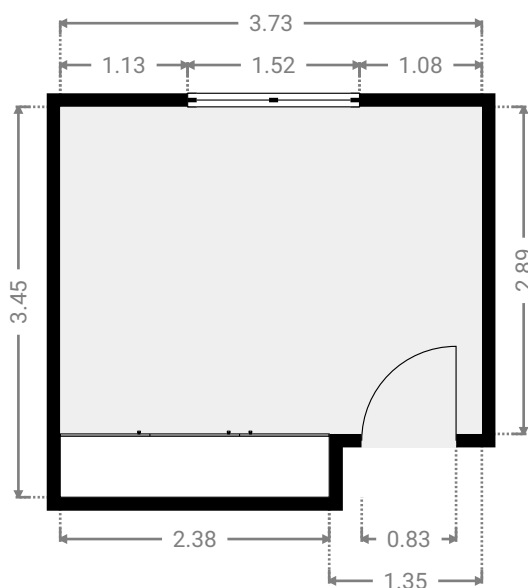
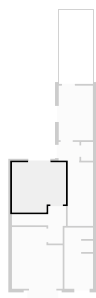

▼ App 1 Escalier
1er étage

LARGEUR : 3.73 m • LONGUEUR : 2.59 m
SURFACE : 4.84 m² • PÉRIMÈTRE : 12.65 m

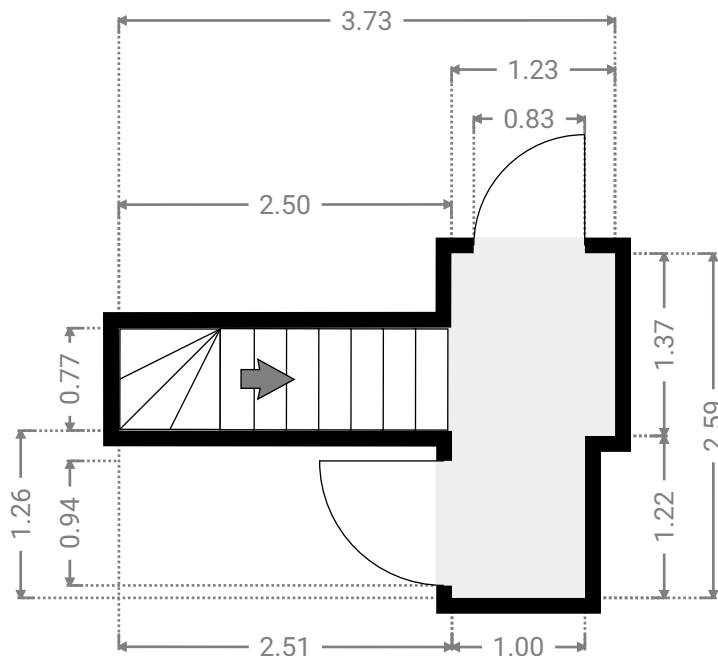

▼ App 1 Salle de bains
1er étage

LARGEUR : 1.98 m • LONGUEUR : 4.22 m
SURFACE : 8.16 m² • PÉRIMÈTRE : 15.70 m

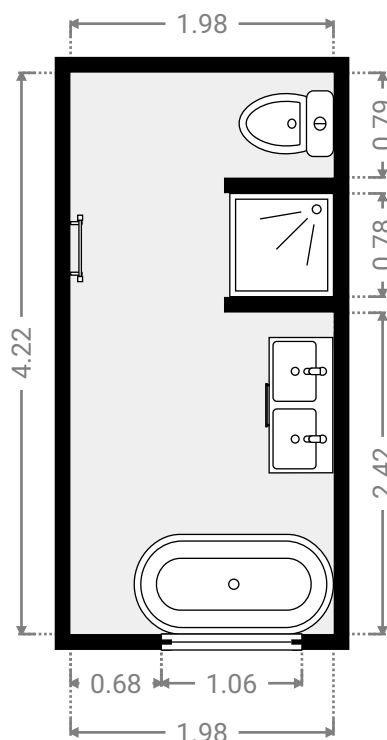

▼ **App 2 Bureau**
1er étage

LARGEUR : 2.36 m • LONGUEUR : 3.77 m
SURFACE : 8.89 m² • PÉRIMÈTRE : 12.25 m

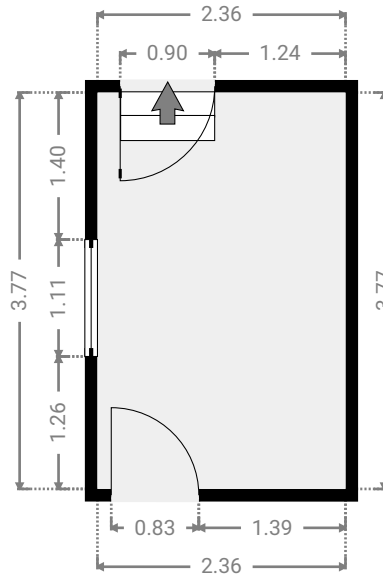
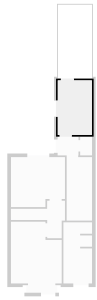

▼ **App 2 Terrasse**
1er étage

LARGEUR : 2.36 m • LONGUEUR : 5.11 m
SURFACE : 12.06 m² • PÉRIMÈTRE : 14.94 m

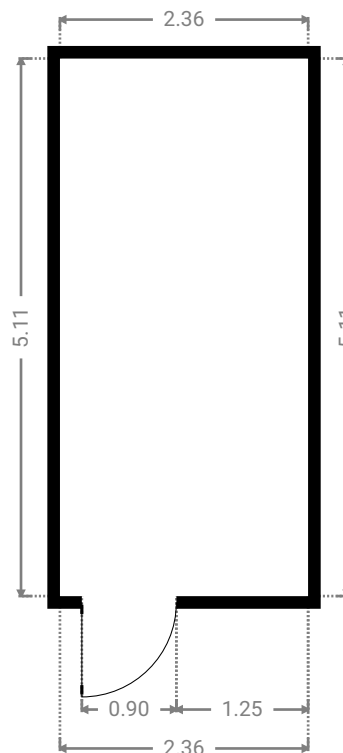

▼ **App 2 Escalier**
1er étage

LARGEUR : 1.75 m • LONGUEUR : 4.39 m
SURFACE : 7.69 m² • PÉRIMÈTRE : 12.28 m

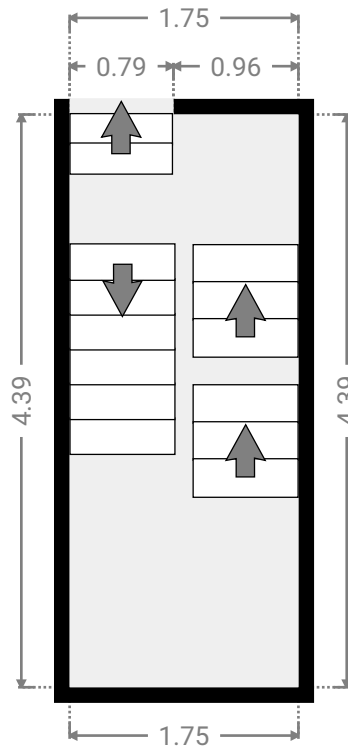
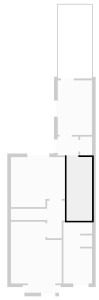

▼ **App 2 Hall**
1er étage

LARGEUR : 1.44 m • LONGUEUR : 1.30 m
SURFACE : 1.87 m² • PÉRIMÈTRE : 5.48 m

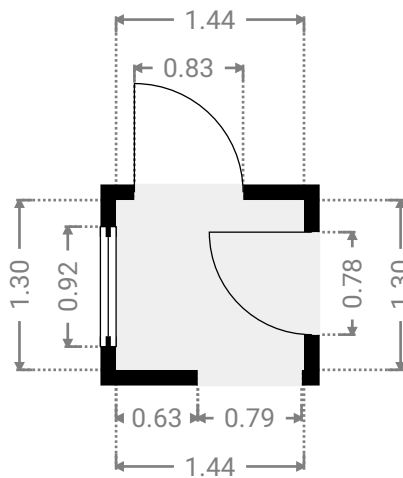
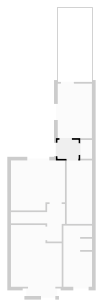

▼ App 2 Wc 1
1er étage

LARGEUR : 0.82 m • LONGUEUR : 1.29 m
SURFACE : 1.06 m² • PÉRIMÈTRE : 4.22 m

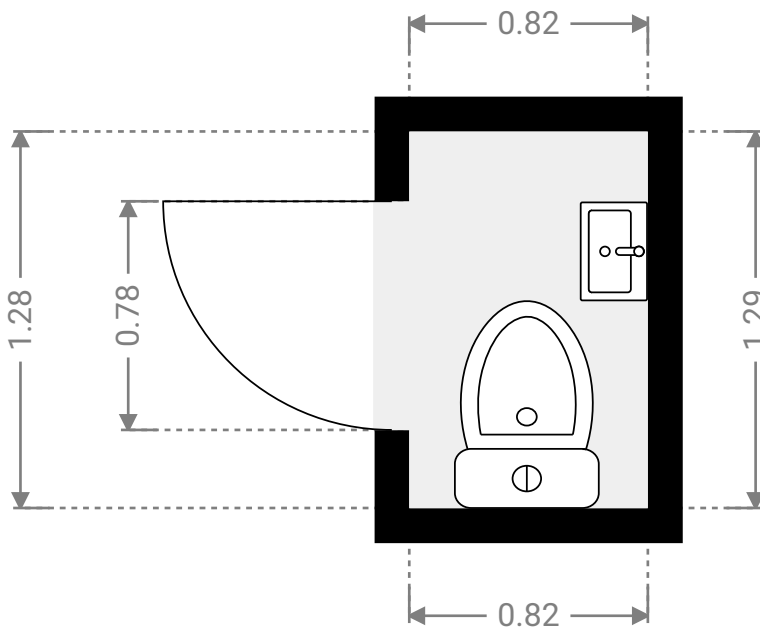
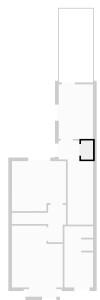

▼ 2e étage

SURFACE TOTALE : 60.69 m² • SURFACE HABITABLE : 59.28 m² • PIÈCES : 6

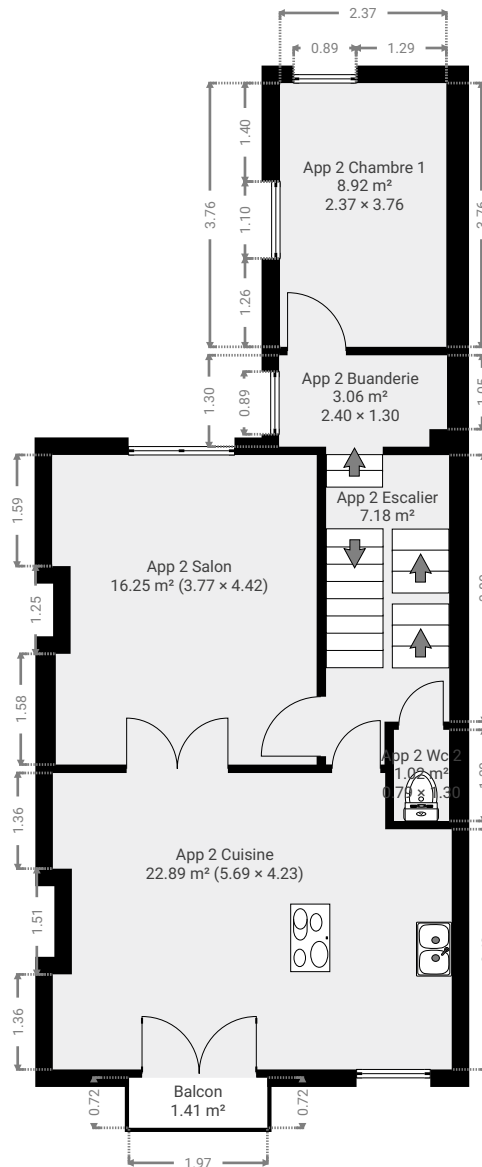

▼ **App 2 Buanderie**
2e étage

LARGEUR : 2.40 m • LONGUEUR : 1.30 m
SURFACE : 3.06 m² • PÉRIMÈTRE : 7.40 m

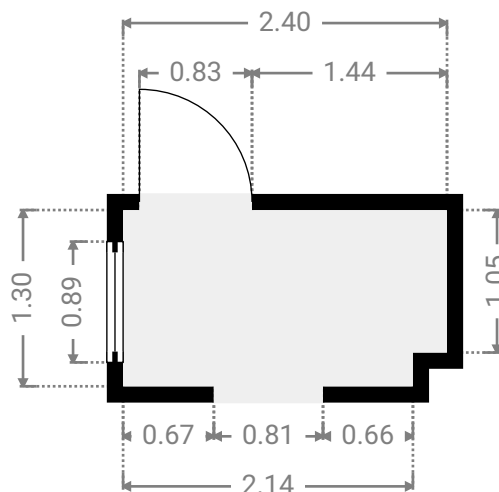
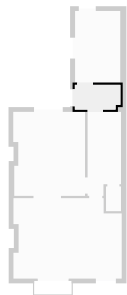

▼ **App 2 Chambre 1**
2e étage

LARGEUR : 2.37 m • LONGUEUR : 3.76 m
SURFACE : 8.92 m² • PÉRIMÈTRE : 12.27 m

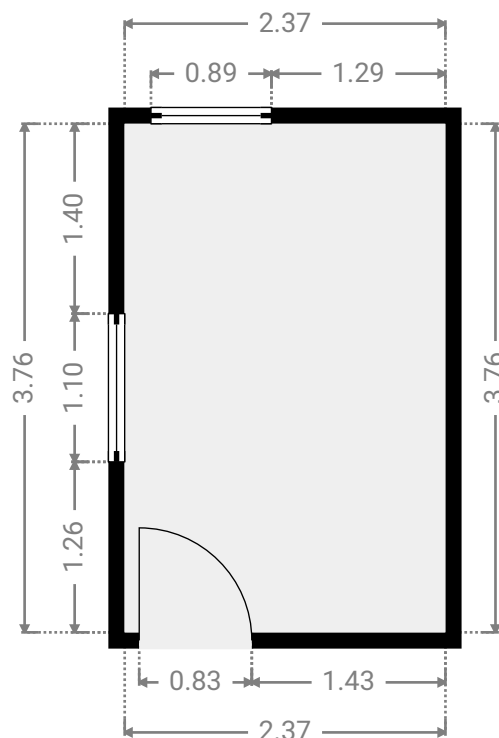
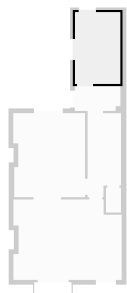

▼ **App 2 Cuisine**
2e étage

LARGEUR : 5.69 m • LONGUEUR : 4.23 m
SURFACE : 22.89 m² • PÉRIMÈTRE : 20.38 m

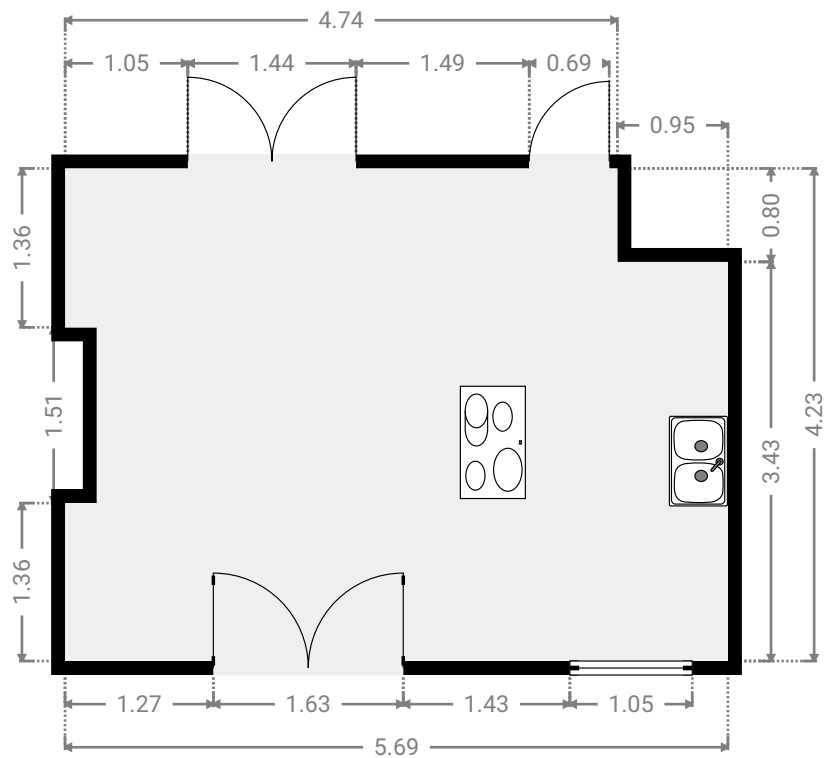
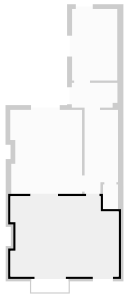

▼ **Balcon**
2e étage

LARGEUR : 1.97 m • LONGUEUR : 0.72 m
SURFACE : 1.41 m² • PÉRIMÈTRE : 5.38 m

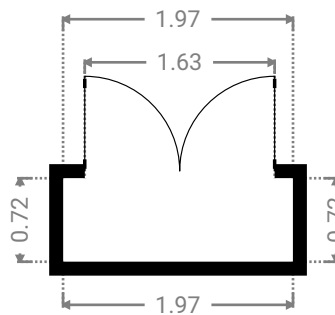
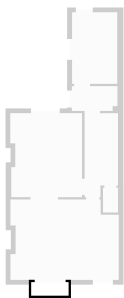

▼ App 2 Escalier
2e étage

LARGEUR : 1.76 m • LONGUEUR : 4.41 m
SURFACE : 7.18 m² • PÉRIMÈTRE : 12.33 m

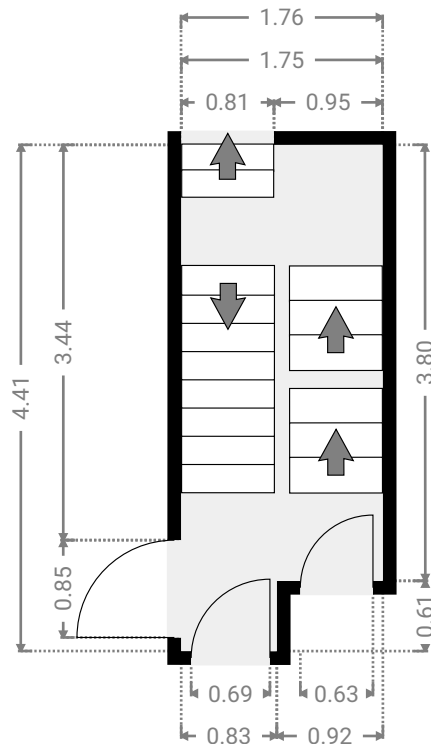
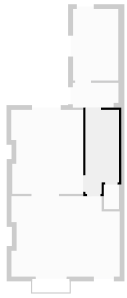

▼ App 2 Salon
2e étage

LARGEUR : 3.77 m • LONGUEUR : 4.42 m
SURFACE : 16.25 m² • PÉRIMÈTRE : 16.80 m

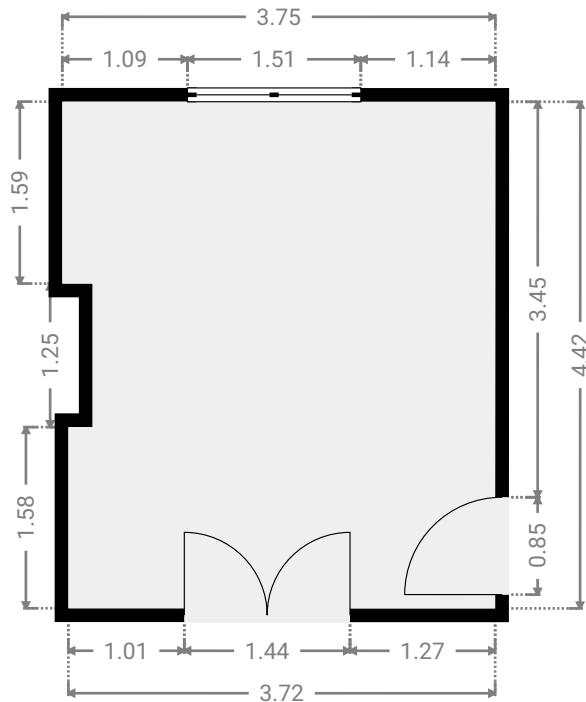
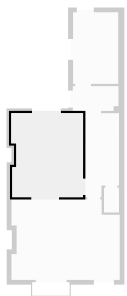

▼ App 2 Wc 2
2e étage

LARGEUR : 0.79 m • LONGUEUR : 1.30 m
SURFACE : 1.02 m² • PÉRIMÈTRE : 4.17 m

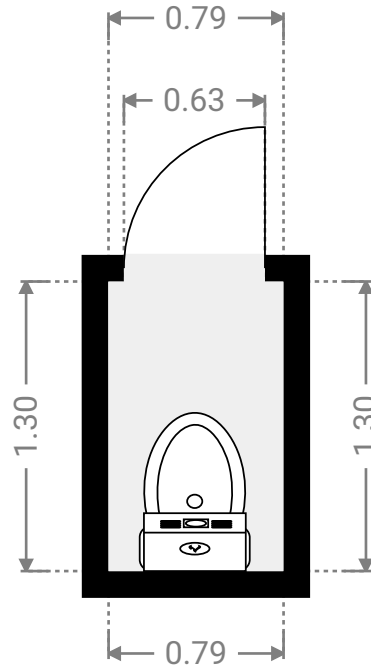
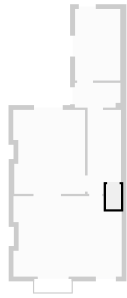

▼ 3e étage

SURFACE TOTALE : 47.13 m² • SURFACE HABITABLE : 47.13 m² • PIÈCES : 5

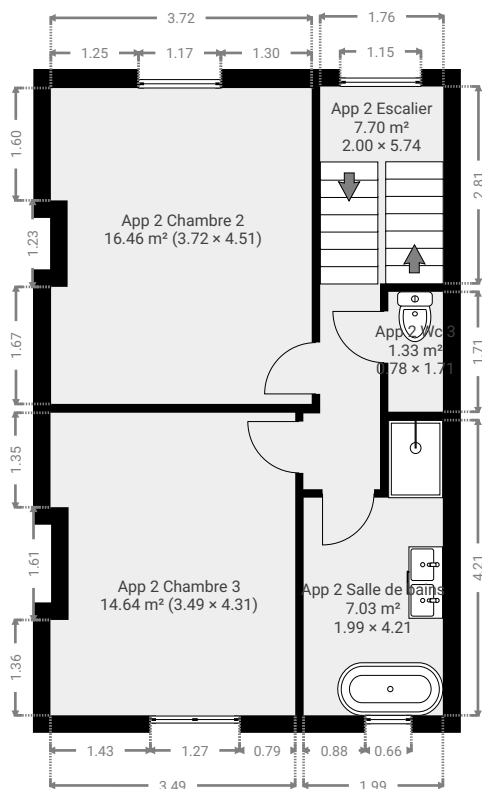

▼ App 2 Chambre 2
3e étage

LARGEUR : 3.72 m • LONGUEUR : 4.51 m
SURFACE : 16.46 m² • PÉRIMÈTRE : 16.92 m

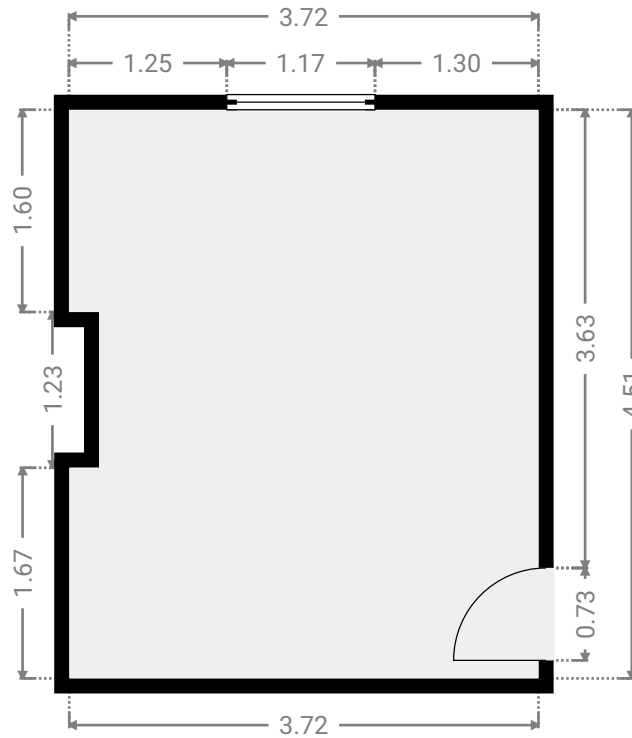
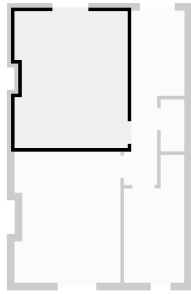

▼ App 2 Chambre 3
3e étage

LARGEUR : 3.49 m • LONGUEUR : 4.31 m
SURFACE : 14.64 m² • PÉRIMÈTRE : 16.13 m

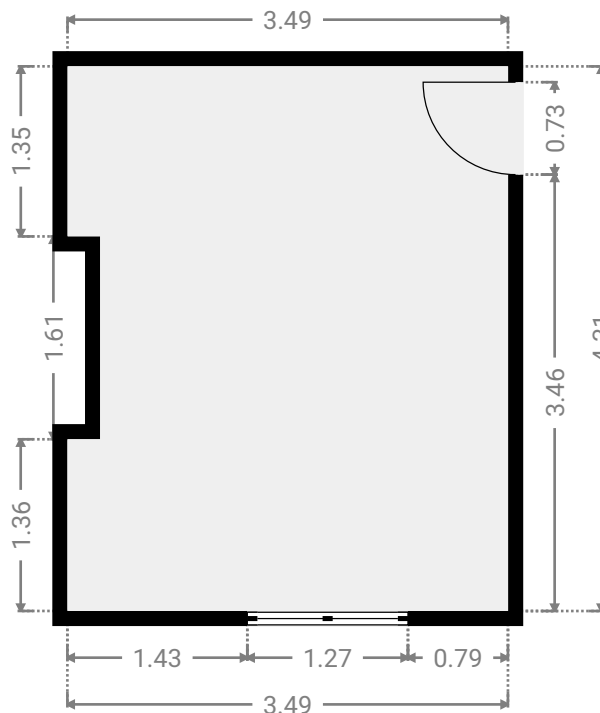
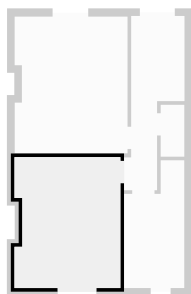

▼ App 2 Escalier
3e étage

LARGEUR : 2.00 m • LONGUEUR : 5.74 m
SURFACE : 7.70 m² • PÉRIMÈTRE : 15.48 m

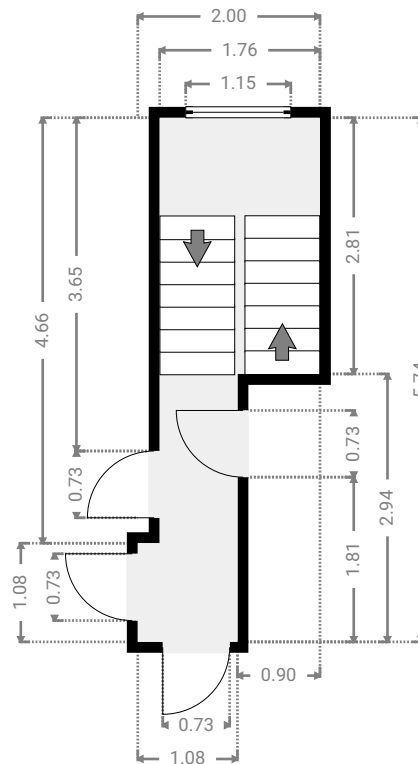
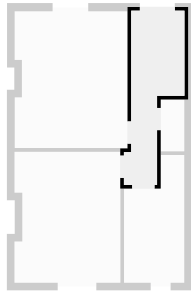

▼ App 2 Salle de bains
3e étage

LARGEUR : 1.99 m • LONGUEUR : 4.21 m
SURFACE : 7.03 m² • PÉRIMÈTRE : 12.39 m

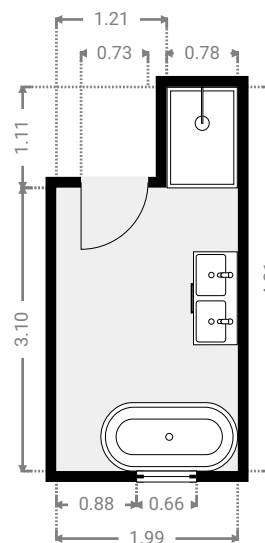
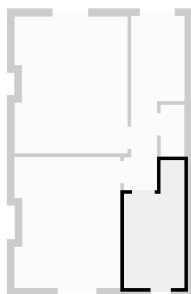

▼ App 2 Wc 3
3e étage

LARGEUR : 0.78 m • LONGUEUR : 1.71 m
SURFACE : 1.33 m² • PÉRIMÈTRE : 4.97 m

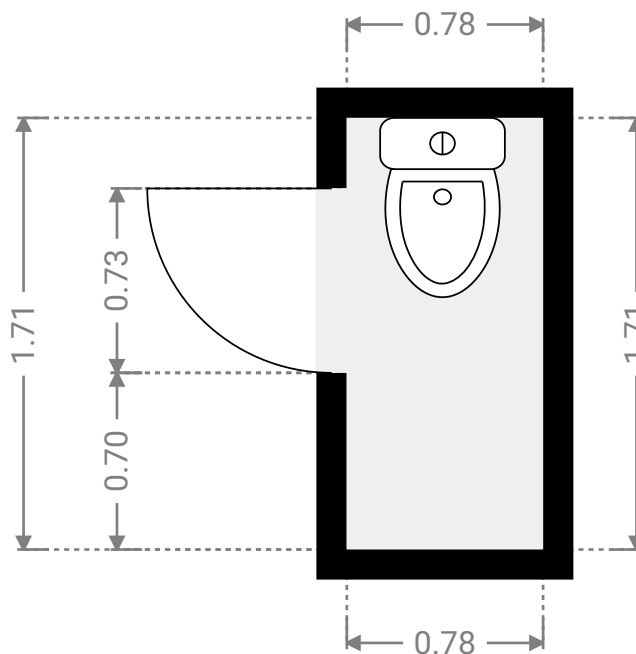
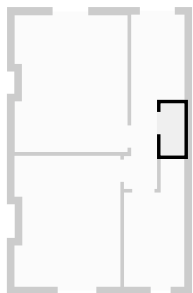

▼ Sous-sol

SURFACE TOTALE : 42.10 m² • SURFACE HABITABLE : 42.10 m² • PIÈCES : 4

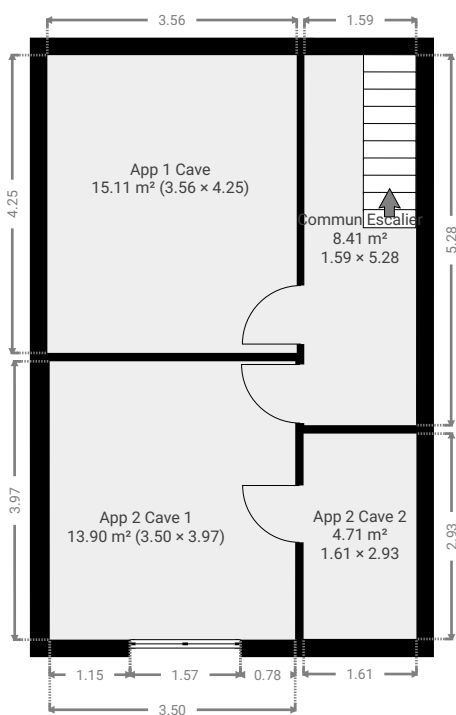

▼ App 1 Cave
Sous-sol

LARGEUR : 3.56 m • LONGUEUR : 4.25 m
SURFACE : 15.11 m² • PÉRIMÈTRE : 15.61 m

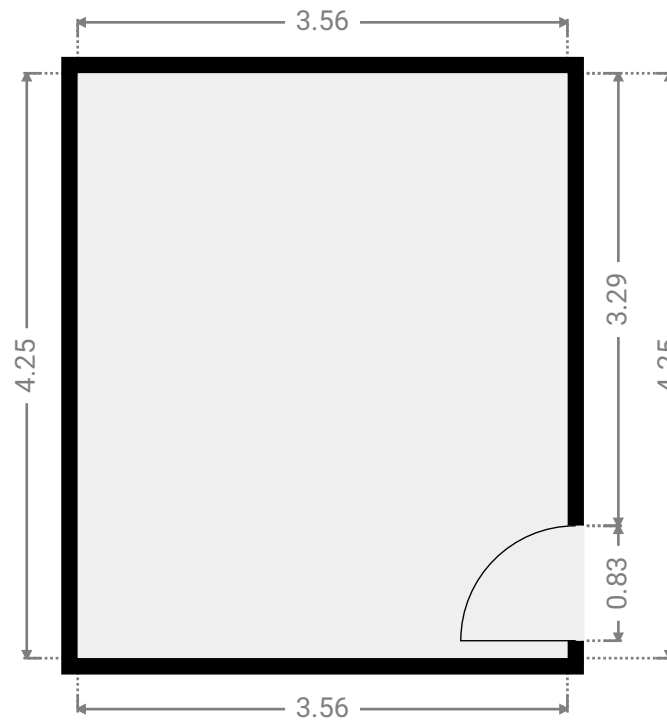
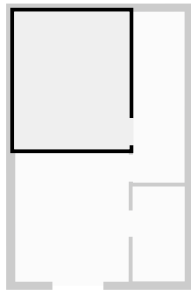

▼ App 2 Cave 1
Sous-sol

LARGEUR : 3.50 m • LONGUEUR : 3.97 m
SURFACE : 13.90 m² • PÉRIMÈTRE : 14.94 m

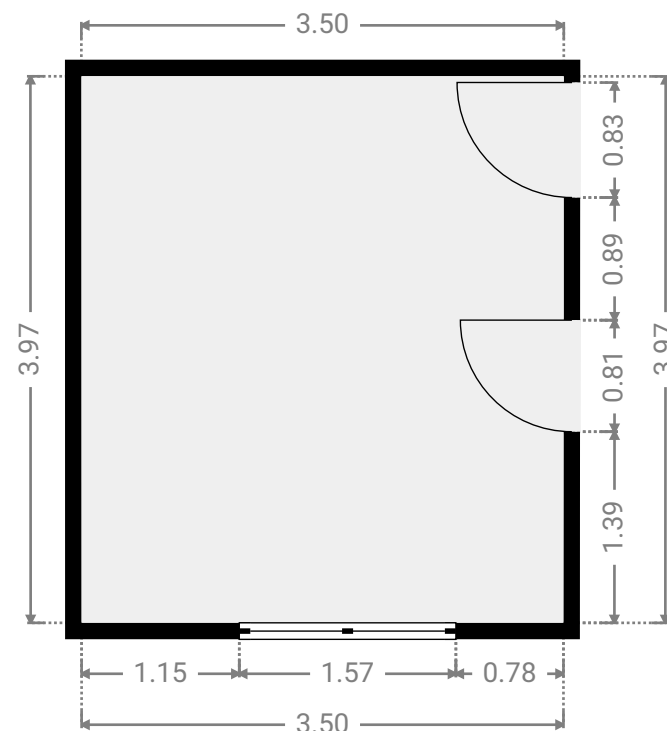
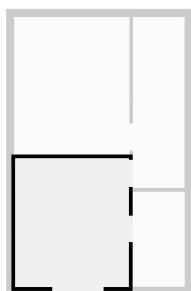

▼ **App 2 Cave 2**
Sous-sol

LARGEUR : 1.61 m • LONGUEUR : 2.93 m
SURFACE : 4.71 m² • PÉRIMÈTRE : 9.08 m

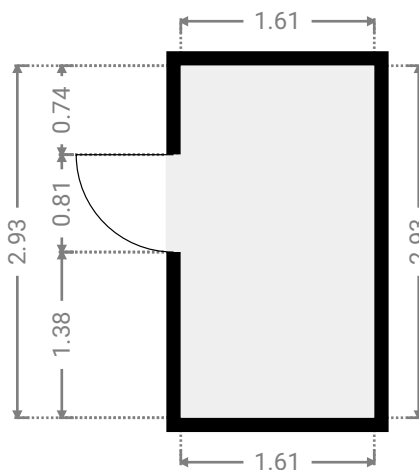
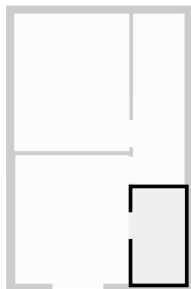

▼ **Commun Escalier**
Sous-sol

LARGEUR : 1.59 m • LONGUEUR : 5.28 m
SURFACE : 8.41 m² • PÉRIMÈTRE : 13.74 m

