

# Pittoresque 3

CRÉÉ LE  
2025-12-17

<b>Surface totale</b> 138.10 m <sup>2</sup>	<b>Étages</b> 1	<b>Pièces</b> 11	<b>Salles de bain</b> 2.1
--	--------------------	---------------------	------------------------------

# Pittoresque 3

SURFACE TOTALE : 138.10 m<sup>2</sup> • SURFACE HABITABLE : 106.76 m<sup>2</sup> • ÉTAGES : 1 • PIÈCES : 11



## ▼ 2e étage

SURFACE TOTALE : 138.10 m<sup>2</sup> • SURFACE HABITABLE : 106.76 m<sup>2</sup> • PIÈCES : 11

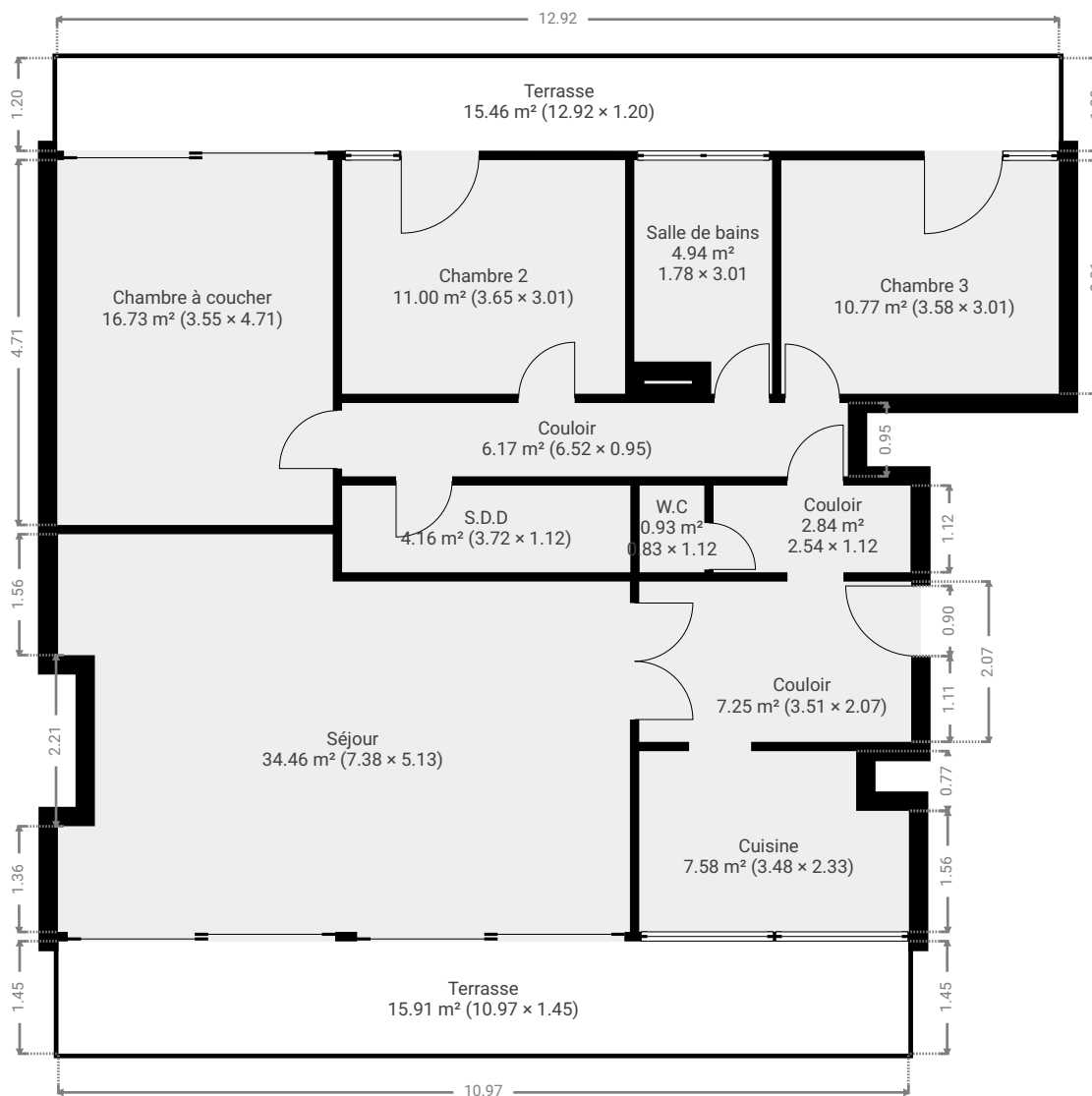
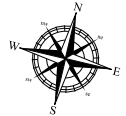

# Pittoresque 3

SURFACE TOTALE : 138.10 m<sup>2</sup> • SURFACE HABITABLE : 106.76 m<sup>2</sup> • ÉTAGES : 1 • PIÈCES : 11



## ▼ Chambre 2 2e étage

LARGEUR : 3.65 m • LONGUEUR : 3.01 m  
SURFACE : 11.00 m<sup>2</sup> • PÉRIMÈTRE : 13.33 m

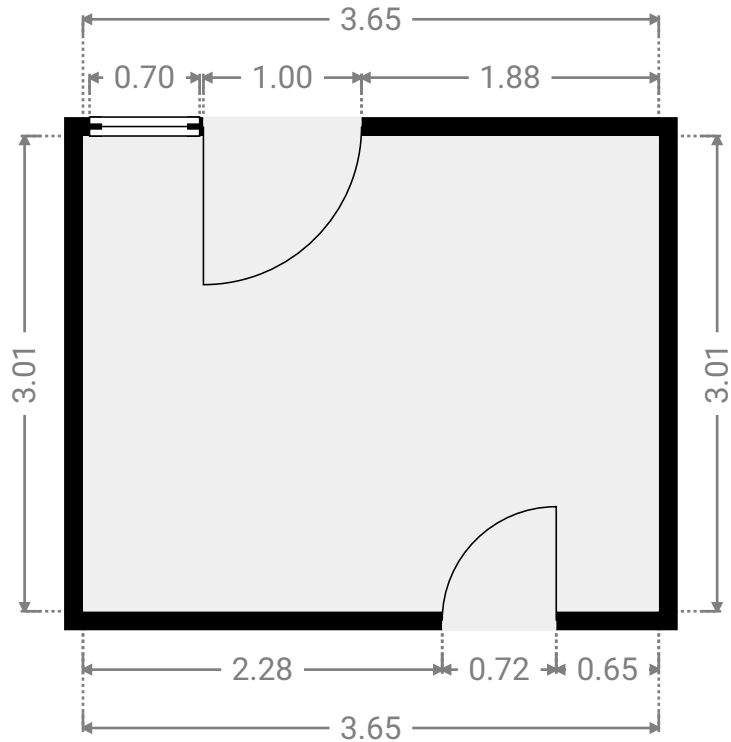
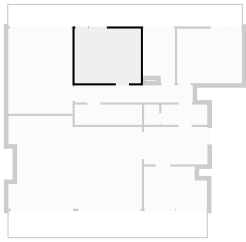

## ▼ Chambre 3 2e étage

LARGEUR : 3.58 m • LONGUEUR : 3.01 m  
SURFACE : 10.77 m<sup>2</sup> • PÉRIMÈTRE : 13.17 m

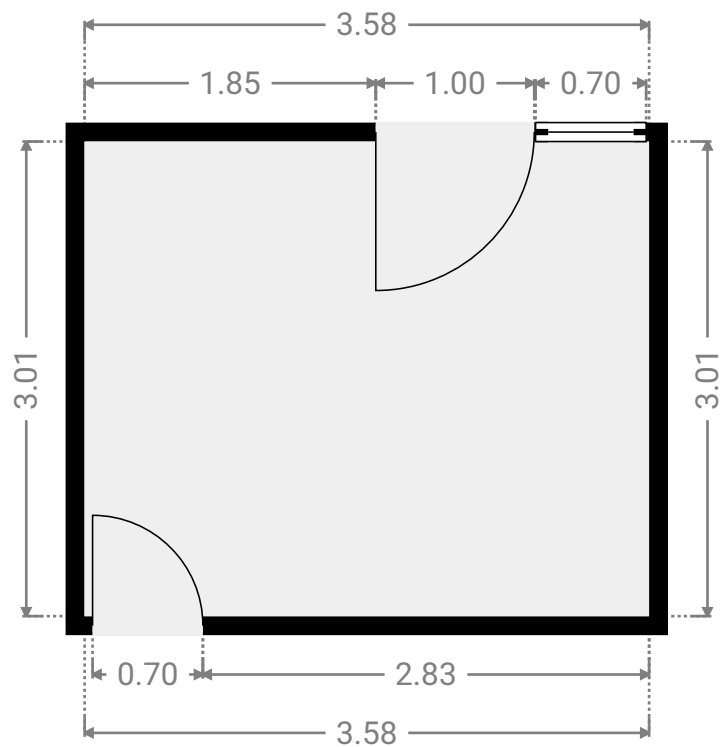

# Pittoresque 3

SURFACE TOTALE : 138.10 m<sup>2</sup> • SURFACE HABITABLE : 106.76 m<sup>2</sup> • ÉTAGES : 1 • PIÈCES : 11



## ▼ Chambre à coucher 2e étage

LARGEUR : 3.55 m • LONGUEUR : 4.71 m  
SURFACE : 16.73 m<sup>2</sup> • PÉRIMÈTRE : 16.52 m

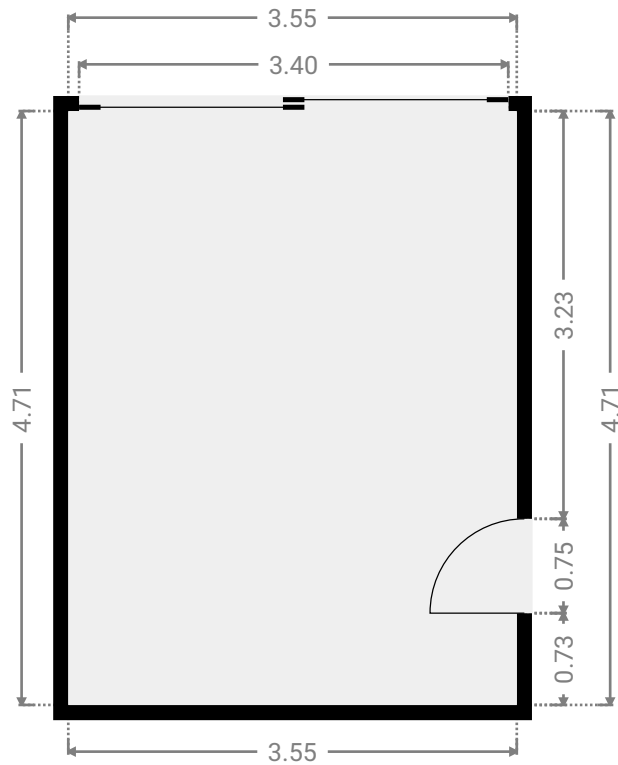
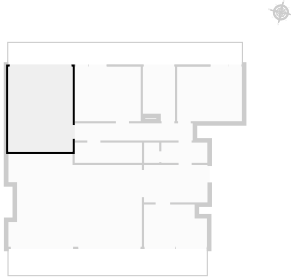

## ▼ Couloir 2e étage

LARGEUR : 3.51 m • LONGUEUR : 2.07 m  
SURFACE : 7.25 m<sup>2</sup> • PÉRIMÈTRE : 11.15 m

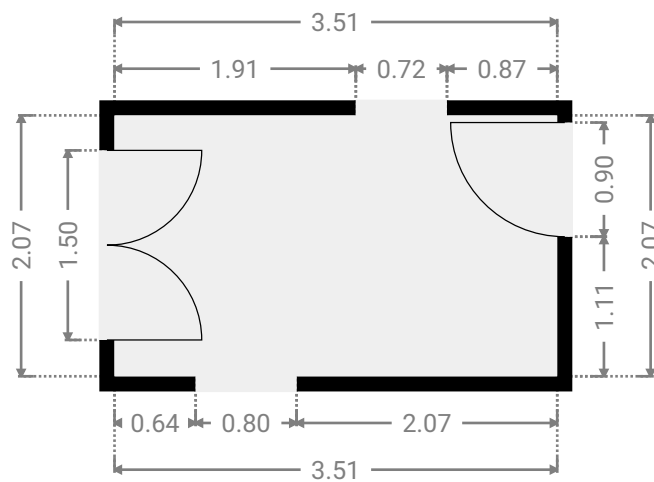
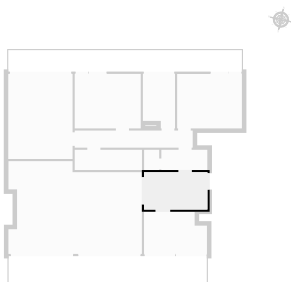

# Pittoresque 3

SURFACE TOTALE : 138.10 m<sup>2</sup> • SURFACE HABITABLE : 106.76 m<sup>2</sup> • ÉTAGES : 1 • PIÈCES : 11

## ▼ Couloir 2e étage

LARGEUR : 2.54 m • LONGUEUR : 1.12 m  
SURFACE : 2.84 m<sup>2</sup> • PÉRIMÈTRE : 7.32 m

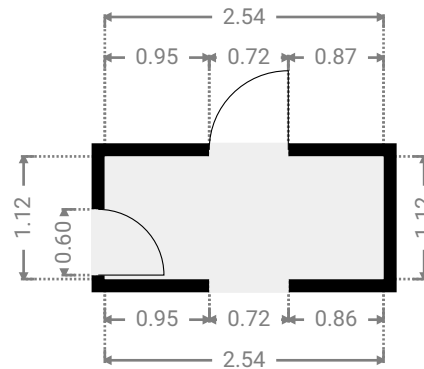
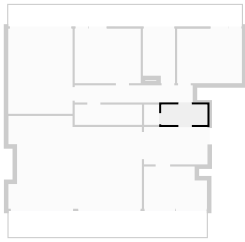

## ▼ Couloir 2e étage

LARGEUR : 6.52 m • LONGUEUR : 0.95 m  
SURFACE : 6.17 m<sup>2</sup> • PÉRIMÈTRE : 14.94 m

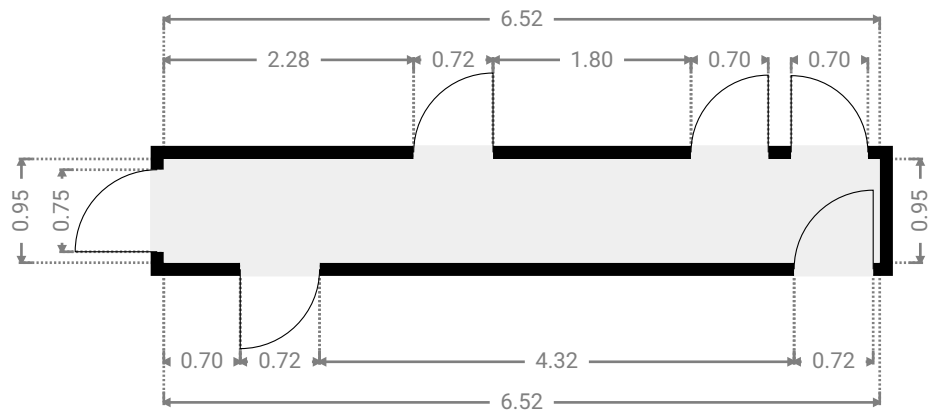

# Pittoresque 3

SURFACE TOTALE : 138.10 m<sup>2</sup> • SURFACE HABITABLE : 106.76 m<sup>2</sup> • ÉTAGES : 1 • PIÈCES : 11



## ▼ Cuisine 2e étage

LARGEUR : 3.48 m • LONGUEUR : 2.33 m  
SURFACE : 7.58 m<sup>2</sup> • PÉRIMÈTRE : 11.62 m

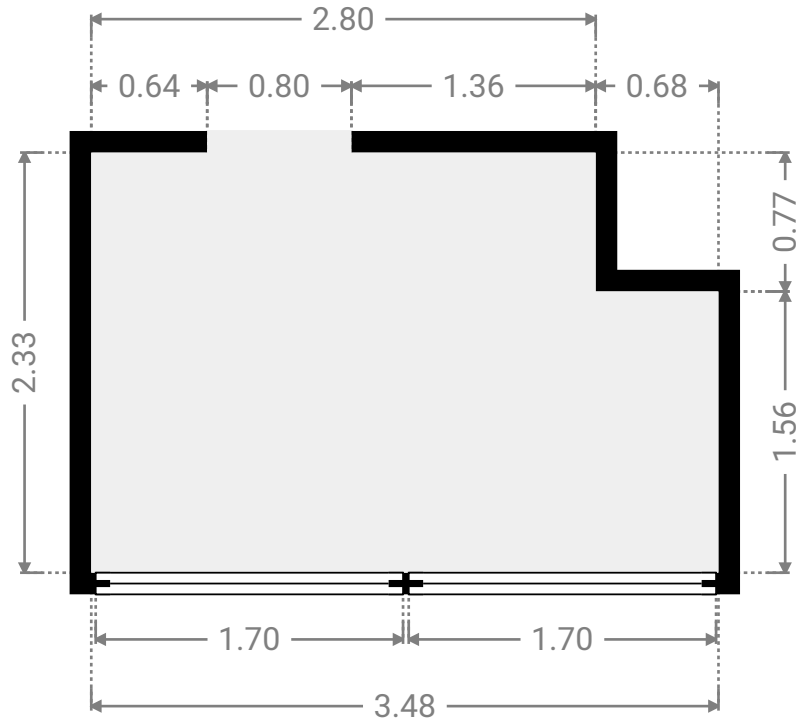

## ▼ S.D.D 2e étage

LARGEUR : 3.72 m • LONGUEUR : 1.12 m  
SURFACE : 4.16 m<sup>2</sup> • PÉRIMÈTRE : 9.67 m

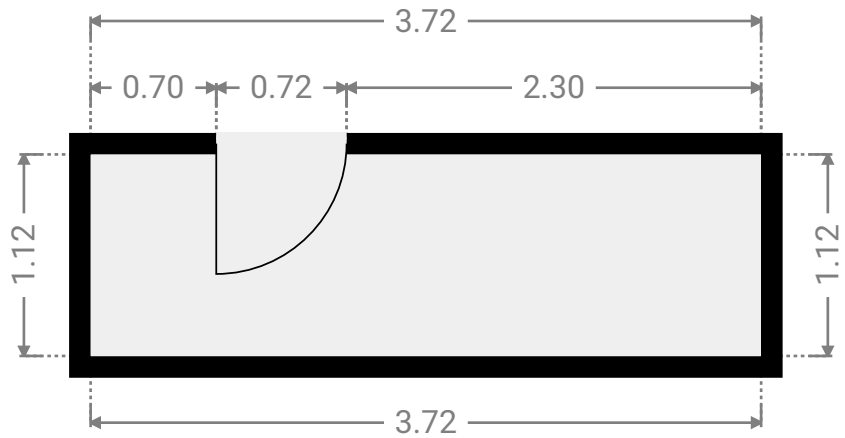
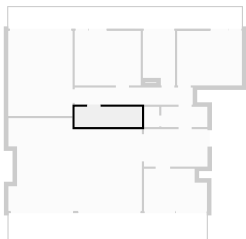

# Pittoresque 3

SURFACE TOTALE : 138.10 m<sup>2</sup> • SURFACE HABITABLE : 106.76 m<sup>2</sup> • ÉTAGES : 1 • PIÈCES : 11

## ▼ Salle de bains 2e étage

LARGEUR : 1.78 m • LONGUEUR : 3.01 m  
SURFACE : 4.94 m<sup>2</sup> • PÉRIMÈTRE : 9.58 m

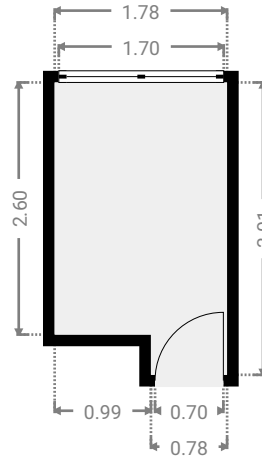

## ▼ Séjour 2e étage

LARGEUR : 7.38 m • LONGUEUR : 5.13 m  
SURFACE : 34.46 m<sup>2</sup> • PÉRIMÈTRE : 25.97 m

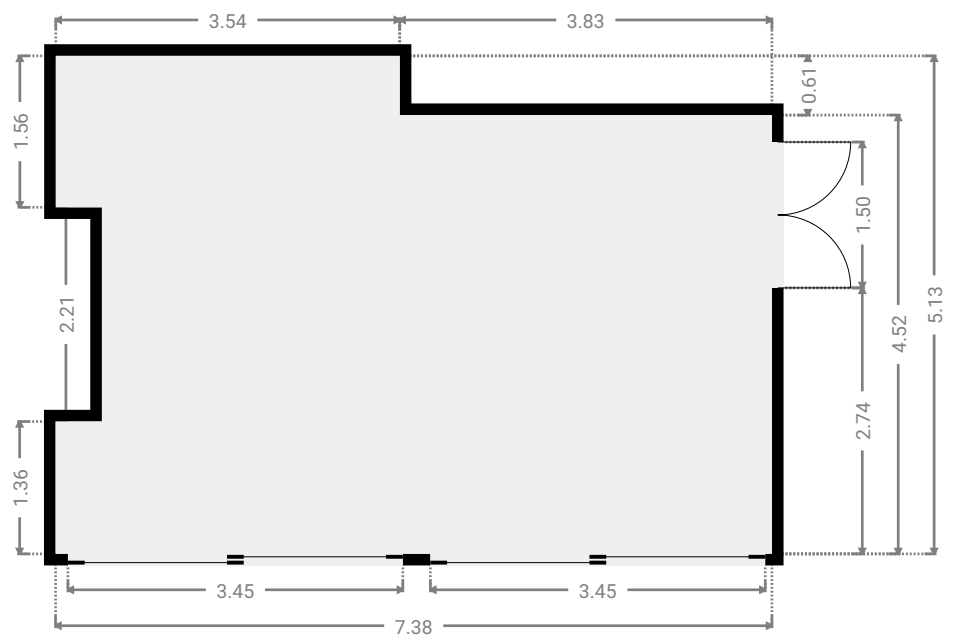

# Pittoresque 3

SURFACE TOTALE : 138.10 m<sup>2</sup> • SURFACE HABITABLE : 106.76 m<sup>2</sup> • ÉTAGES : 1 • PIÈCES : 11



## ▼ Terrasse 2e étage

LARGEUR : 12.92 m • LONGUEUR : 1.20 m  
SURFACE : 15.46 m<sup>2</sup> • PÉRIMÈTRE : 28.24 m

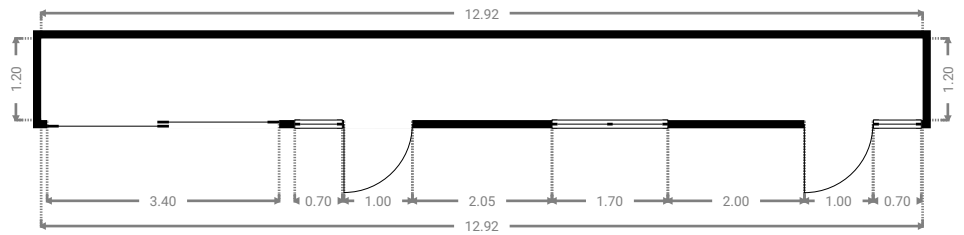
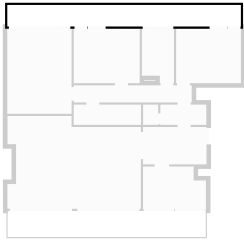

## ▼ Terrasse 2e étage

LARGEUR : 10.97 m • LONGUEUR : 1.45 m  
SURFACE : 15.91 m<sup>2</sup> • PÉRIMÈTRE : 24.83 m

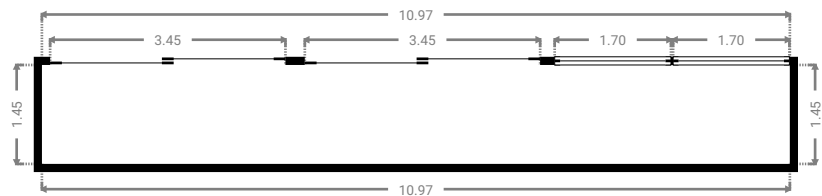
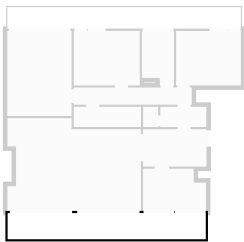

# Pittoresque 3

SURFACE TOTALE : 138.10 m<sup>2</sup> • SURFACE HABITABLE : 106.76 m<sup>2</sup> • ÉTAGES : 1 • PIÈCES : 11



## ▼ W.C 2e étage

LARGEUR : 0.83 m • LONGUEUR : 1.12 m  
SURFACE : 0.93 m<sup>2</sup> • PÉRIMÈTRE : 3.90 m

