

Klantverantw.:
Opdrachtn.:
Klantnr.:
Cont.pers.: MIEK PAENEN
Tel.: -
Fax: -
GSM: 0486/11.29.41
e-mail: paenenmiek@gmail.com



OCB vzw
Member of OCB Group

ProKo.: LS13
Verslagnr.: 5548659
Voorl. verslagnr.:
Datum: 11/03/2021

Klant / Opdrachtgever:

Miek Paenen
Wouter Volcaertstraat 15
2640 Mortsel

Afdeling: ELE

VERSLAG VAN CONTROLE VAN EEN ELEKTRISCHE INSTALLATIE OP LS OF ZLS
(Boek 1 van KB 08/09/2019) - Algemene Directie Energie
(uitgevoerd onder BELAC accreditatie INSP-205 volgens procedure QPRO/ELE/001, §7.3)

IDENTIFICATIE

Erkend organisme: OCB vzw, Kon. Astridlaan 60, Kontich 2550, BE0404.312.034 **Agent-bezoeker:** 430 AKCAOGLU ATILLA
Eigenaar/beheerder/uitbater: Naam: Miek Paenen **Adres:** Gabriëllastraat 14 2020 ANTWERPEN
Installateur/verantw. werk: Naam: Miek Paenen **Adres:** Gabriëllastraat 14 2020 ANTWERPEN **B.T.W.:**
Adres installatie: GABRIELLA STRAAT 14 ANTWERPEN 2 2020 **Private HS-cabine:** NEE
Type installatie: wooneenheid **Toestel/Install. ID:**
EAN nr.: 54144950000785882 **Leverancier:** **Teller nr.:** 61535945 **Nacht teller nr.:** 19287347

CONTROLE

Basis: KB van 8/09/2019 tot vaststelling van Boek 1 betreffende de elektrische installaties op laagspanning en op zeer lage spanning.
Type: controlebezoek (hfst. 6.5) **Afwijking deel 8 Boek 1*:** toegepast
controlebezoek (hfst. 6.5)

(*) Bij controle hfst.6.4, referentie van document "aanvang installatie vóór 01/06/2020": -

Datum: 11/03/2021 **Volgende controle binnen** 300 **maand of uiterlijk vóór** 31/03/2046 **Installatiedatum:** tussen 01/10/1981 en 01/06/2020

Inhoud: Tenzij anders vermeld, maken de toestellen en apparaten aangesloten op de vaste installatie geen deel uit van de controle.
Het onderzoek beperkt zich tot de gemakkelijk toegankelijke, bereikbare en zichtbare delen van de installatie en sluit verborgen delen, zoals achter nissen, valse plafonds, e.d. uit.

INSTALLATIE

Spanning: aanwezig **Aansluiting:** bovengronds **Wachtbuis:** niet geplaatst **Isolatieplaat:** nvt
Nom. spanning: 1 x 240V **Max. beveiliging:** 63A **Hoofdbeveiliging:** aut. 2p 63A **Alg. scheidingsschak.:** aut.maatschappij
Meter-bordverbinding: kabeltype: VFVB **aantal geleiders:** 4 **doorsnede:** 10 mm²
Voedingsbekabeling: kabeltype: - **aantal geleiders:** - **doorsnede:** - mm²
Aardelektrode: type: pen **sectie:** 16 mm²
Diff. schakelaar: algemene: 2p 63A/300mA **bijkomende:** 2p 40A/30mA
Eéndraadschema en situatieplan: zie bijlage referentie:
Installatie uitgevoerd overeenkomstig schema en plan: in orde **Staat vast of - opgesteld materieel:** in orde
Nog niet geplaatst: keuken badkamer C.V. verlichting -
 gasmeter watermeter hoofd - bijkomende - equipotentiaal verbinding
Aantal borden: 4 **Aantal eindstroombanen, incl reserve:** 9+4+5 en 4 kringen op nachtteller

Zie schema's in bijlage

RESULTATEN

Algemene isolatieweerstand: 4,5 MOhm **Spreidingsweerstand:** 21,10 Ohm
Testknop diff.schak.: in orde **Controle foutlus:** in orde **Continuïteit PE- en equipotentiaal verbinding:** in orde
Bescherming tegen elektrische schokken: rechtstreekse aanraking: in orde **onrechtstreekse aanraking:** in orde
Bescherming tegen overstroom: in orde **Bescherming vast of - opgesteld materieel klasse I:** in orde

1/2

VASTSTELLINGEN - Nota (N) - Opmerking (O) - Inbreuk (I) - de nummers verwijzen naar de standaard inbreuken

N | geen

I | geen

BESLUIT

- De elektrische installatie **voldoet** aan de voorschriften van Boek 1 van het koninklijk besluit van 8 september 2019.
De volgende controle moet worden uitgevoerd **uiterlijk op hoger vermelde datum volgende controle**.
De ééndraadschema's en situatieplannen van de installatie werden gedateerd en ondertekend. De ingangsklemmen van de differentieelstroominrichting(en) geplaatst aan het begin van de installatie zijn verzegeld.

Voor de Technisch Directeur,



Ir. G. Croes

RAADGEVINGEN / REGLEMENTAIRE VOORSCHRIFTENLees de reglementaire voorschriften via deze link: https://www.ocb.be/documenten/2020/informatienota_reglementaire_voorschriften.pdf

Verdeelbord 1

~ 230v

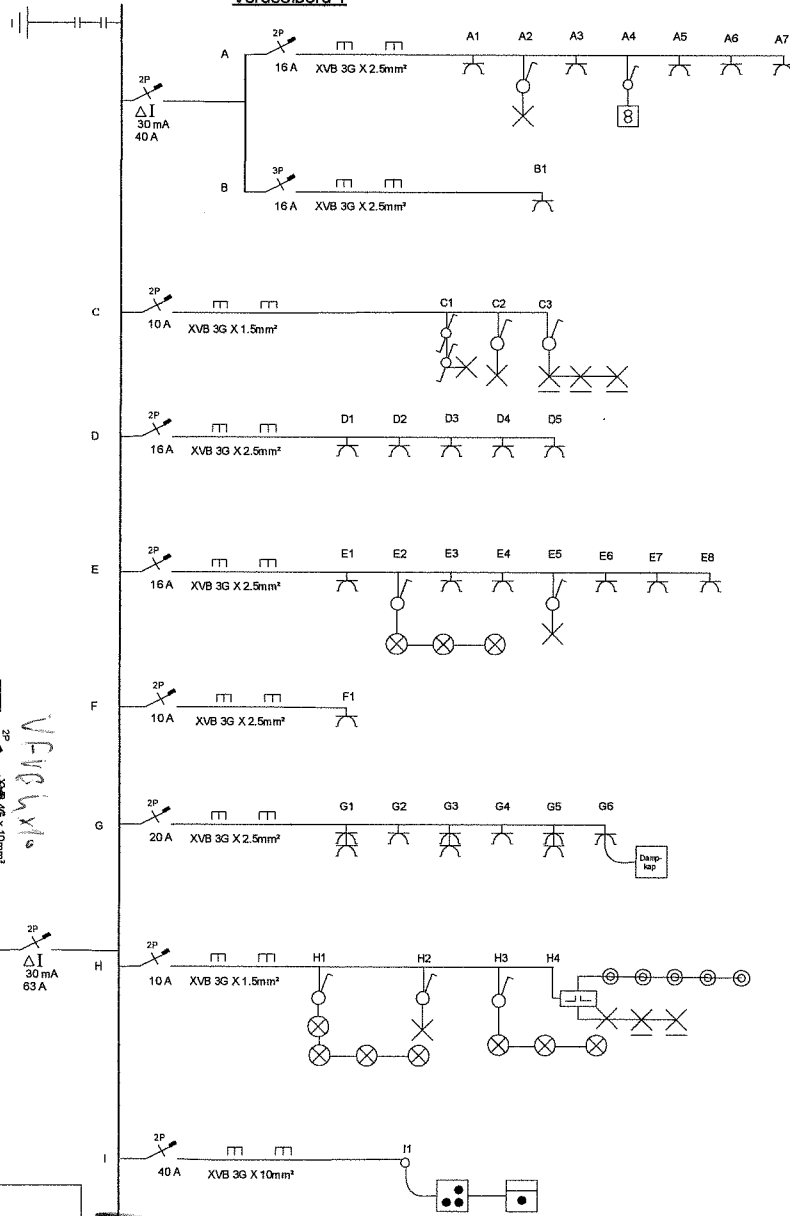

Stopcontacten + verlichting badkamer en stopcontacten slpk. 1ste verdieping

Boiler keuken

Verlichting living

Stopcontacten living

Stopcontacten en verlichting 2e verdieping

Stopcontact trapstop GLV

Stopcontacten keuken

Verlichting keuken, WC, slaapkamer 1ste verdieping + trapstop

Kookplaat + oven

Verdeelbord 2

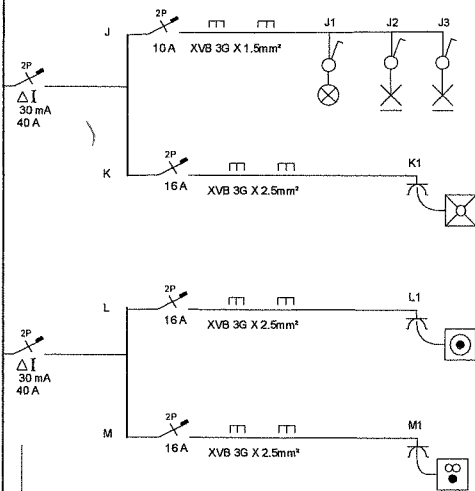

Verlichting kelder, trapstop GLV en terras

Vaatwasser

Wasmachine

Droogkast

AKCAOGLU
GSM: 0498 246 132
atilla.akcaoglu@oob.be
11-03-2021
577659

Adres installatie Gabriëlstraat 14, 2020 Antwerpen Type installatie: residentieel	Installateur Vanille 10 bvba Van Marseveldstraat 10 2600 Berchem GSM: +32 488 222 521 e-mail: lukens@igmail.com BTW BE 0337 662 892 EAN: 514465000766802	Opdrachtgever Kiek Pannen Wouter Volcaertstraat 15 2640 Montel	Keuringeninstansie
Datum: Handtekening:	3 x 230V - 50Hz		

~ 230v

Verdeelbord 3

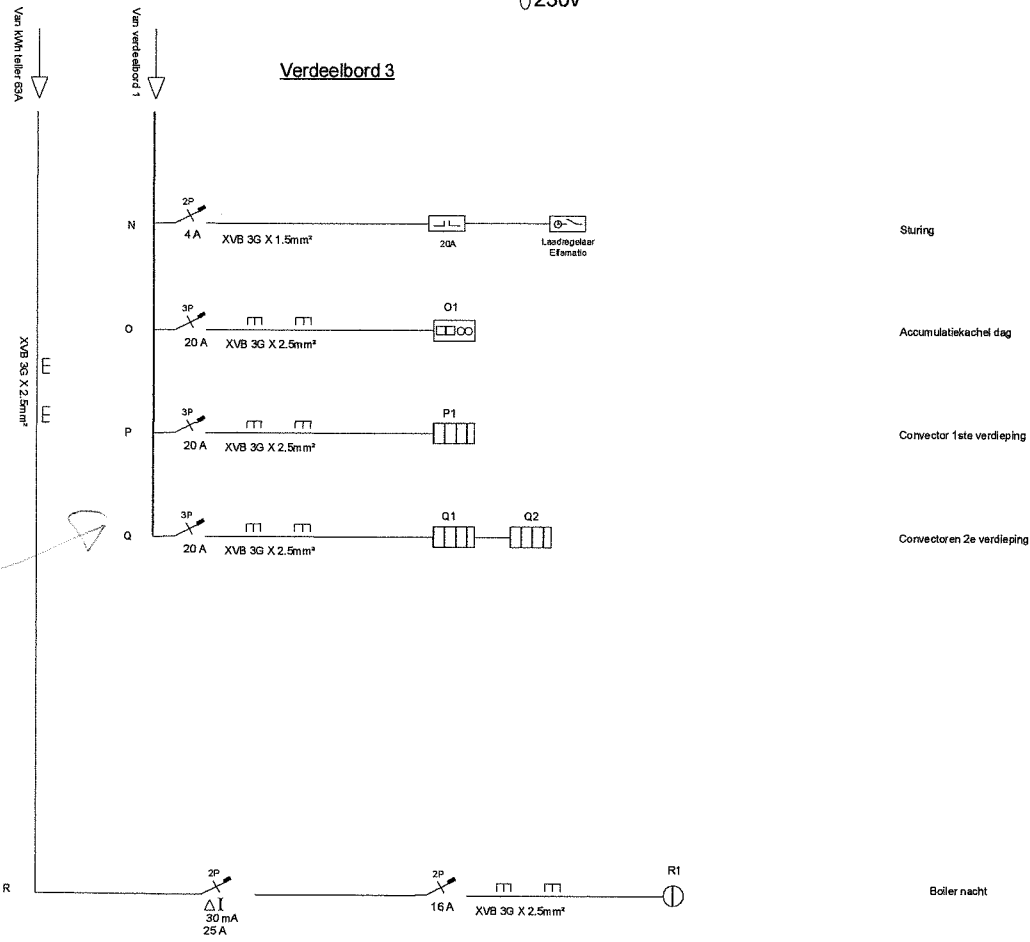

Adres installatie	Installateur	Opdrachtgever	Keuringaansluiting
Gabrijllistraat 14, 2020 Antwerpen Type installatie: residentieel	Vandella 10 bvba Van Marissenstraat 10 2650 Berchem GSM: +32 486 222 521 e-mail: lekens@sigmail.com BTW BE 0837 662 882	Miek Paeren Wouter Voicaentstraat 15 2640 Mortsel	
Datum: Handtekening:	EAN: 54148950000766882	3 x 230V - 50Hz	

AKCAO
 GSM: 04985246132
 atilia.alkcab@iluoocb.be
 11-03-2021
 S.S.P.

Verdeelbord 4

230v

Verdeelbord

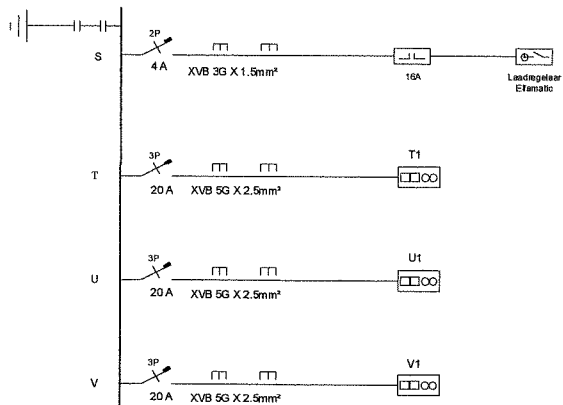

Sturing

Accumulatiekachel excl. nacht
vooraan

Accumulatiekachel excl. nacht
achteraan

Accumulatiekachel excl. nacht
achteraan

EAN 54144950000765882

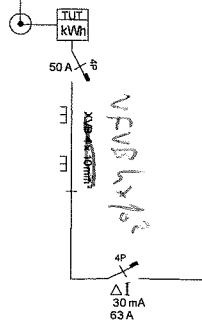

Adres installatie	Installateur	Opdrachtgever	Keuringsinstantie
Gabijlstraat 14, 2020 Antwerpen Type installatie: residentieel	vanille 10 bvba Van Merseleststraat 10 2800 Beershem GSM: +32 486 222 521 e-mail: lekens@gnmail.com BTW BE 0537662882 EAN: 54144950000765882	Miek Pieters Wouter Viscientstraat 15 2840 Mortel	
Datum:	Handtekening:	3 x 230V - 50Hz	

AKCAOGLU AHILIA
 GSM: 049 246 132
 atilla.akcaoglulud@000b.be
 11-03-2021
 577 2653

Kelder

AKCAOGLU
 GSM: 0493 246 732
 atilla.akcaoglu@akcaoglu.com
 11-03-2027

Adres Installatie	Installateur	Opdrachtgever	Keuringsinstansie
Gebouwno: 14, 2020 Achterweg Type installatie: residentieel	usalka 10 bvba Van Meer Willemstraat 10 2800 Breda GSM: +32 488 222 571 e-mail: linkenk@usalka.com BTW BE 0517 662 882	Miek Paepen Weuler Veldstraat 15 2840 Mortsel	
Datum:	EAN: 5414485000076582	3 x 230V - 50Hz	
	Handtekening:		

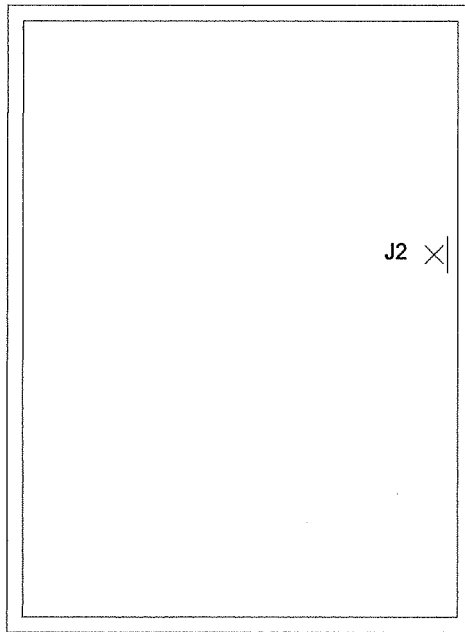

Gelijkvloers

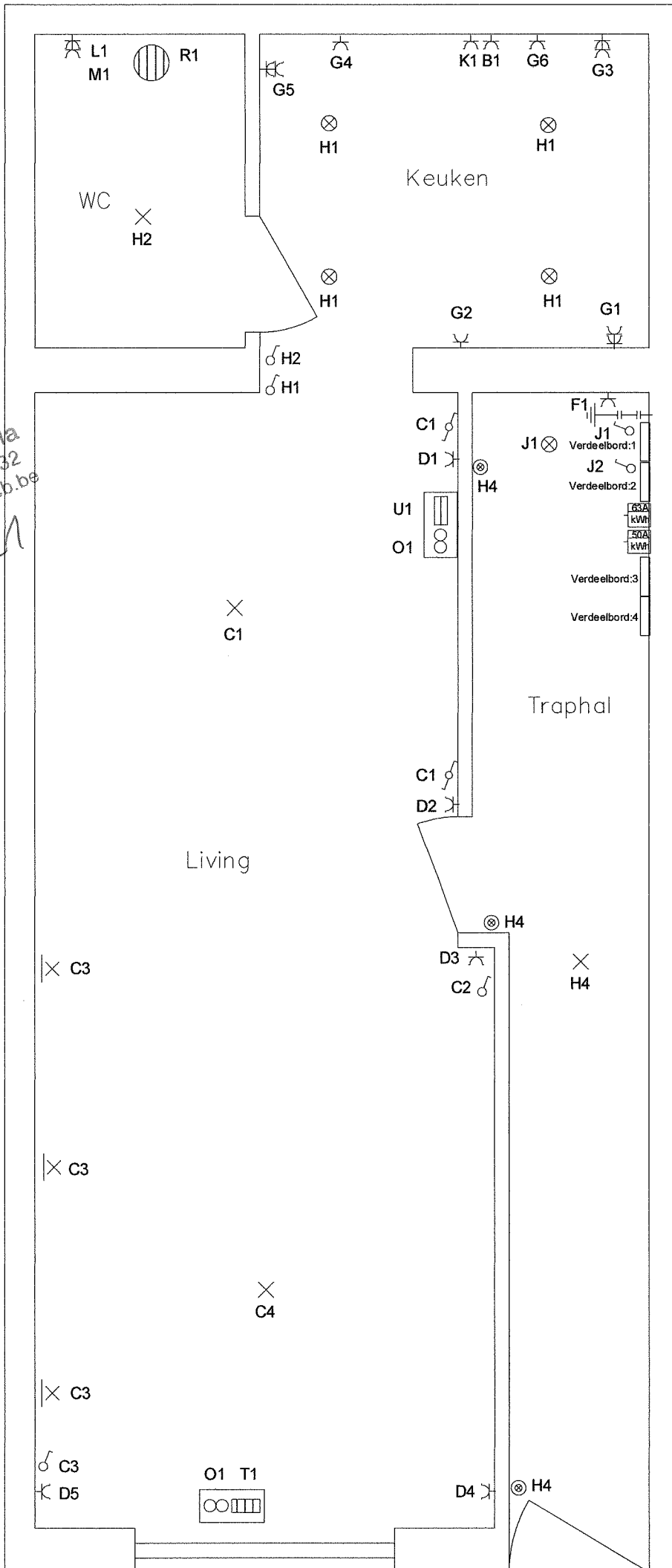

AKCAOGLU Atilla
 GSM: 0493/246.132
 atilla.akcaoglu@oocb.be
 11-03-2021

Adres installatie	Installateur	Opdrachtgever	Keuringaansluiting
Gabrijelstraat 14, 2020 Antwerpen Type installatie: residentieel	vanille 10 bvba Van Marcellinstraat 10 2600 Beersel GSM: +32 485 222 521 e-mail: lekens@oocb.be BTW BE 0837.662.892	Mieke Pieren Woluis, Volcaendstraat 15 2640 Merelbeke	
Datum:	Handtekening:	3 x 230V - 50Hz	

1ste
Verdieping

AKCAOG O Atilla
 GSM: 0498/246.132
 atilla.akcaoglu@ocb.be

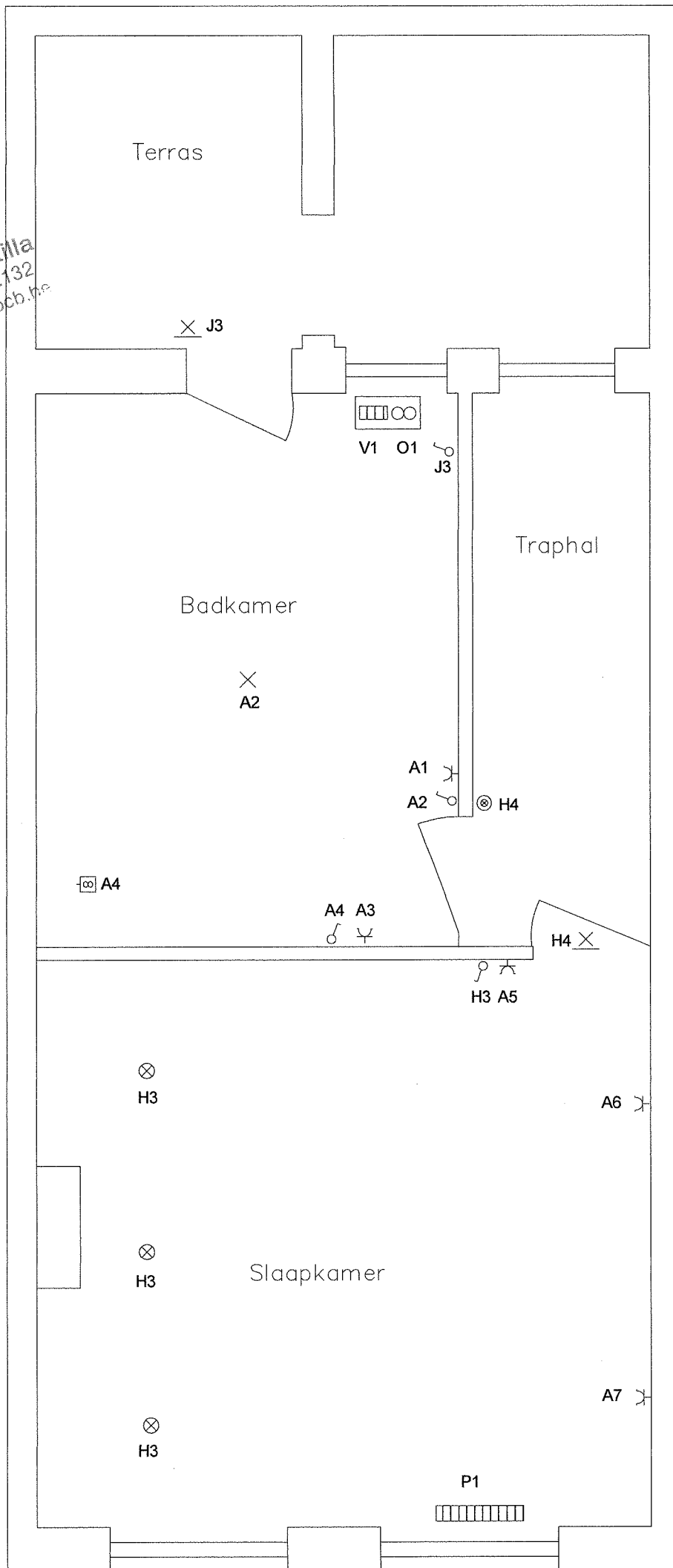

Adres installatie	Installateur	Opdrachtgever	Keuringsinstansie
Gabriëlsdriest 14, 2020 Antwerpen	Ventile 10 bvba Van Mersseledestraat 10 2000 Berchem GSM: +32 48 222 524 email: info@ventile.com BTW BE 0517.002.882	Miek Plamen Vander Vocierestraat 15 2040 Molenbeek	
Type installatie: residentiële		3 x 230V - 50Hz	
Datum: Handtekening:	EAN: 51448300078882		

2e
Verdieping

AKCAOGLU Atilla
 GSM: 0498/276.132
 atilla.akcaoglu@ocb.be
 11-03-2021

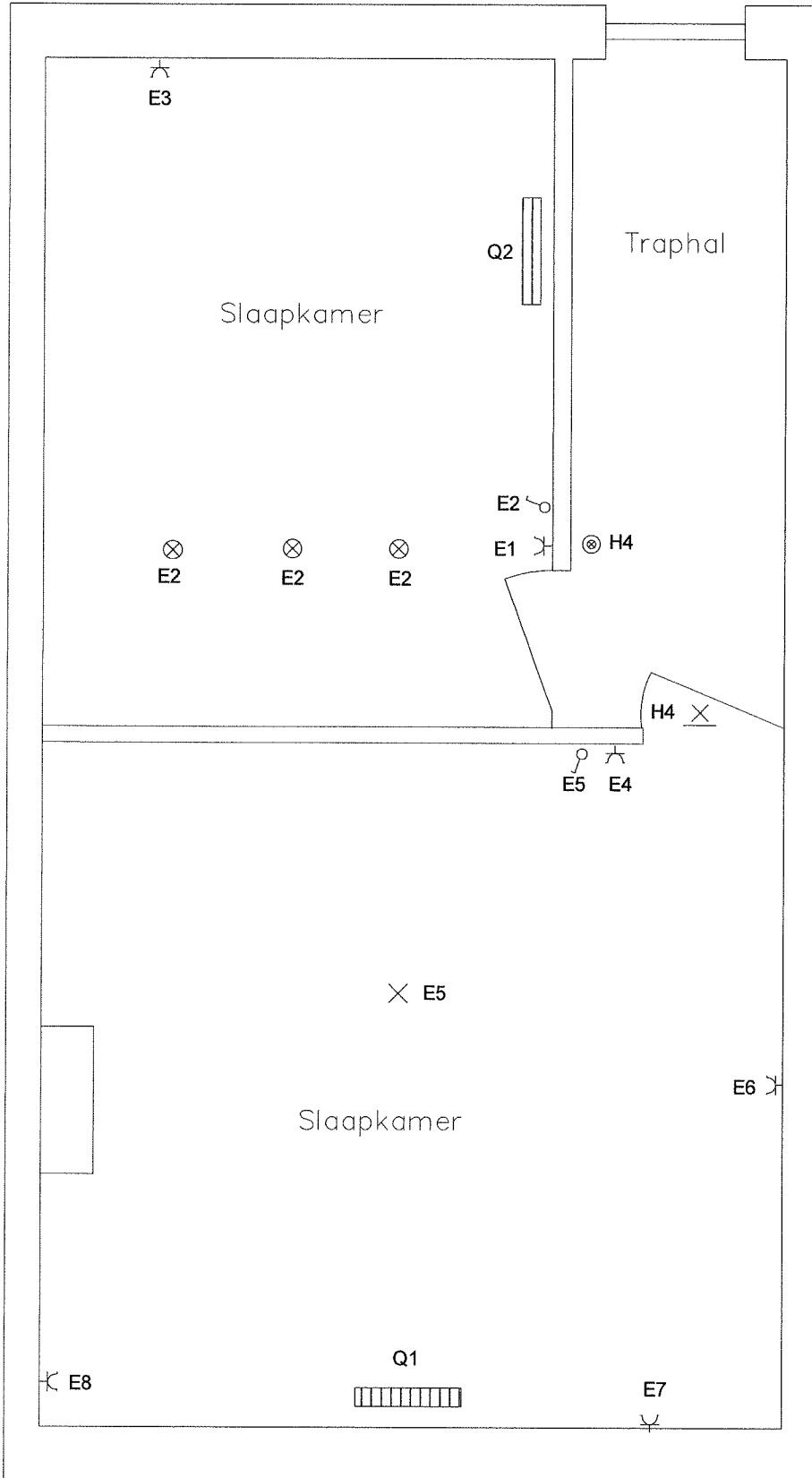

Adres installatie	Installateur	Opdrachtgever	Keuringsinstemming
Gabriëlstraat 14, 2020 Antwerpen Type installatie: residentieel	vanille 10 bvba Van Mersestraat 10 2600 Berchem GSM: +32 486 222 521 e-mail: lekemid@gmail.com BTW BE 0837 662 882	Miek Peeren Weuler Volsentstraat 15 2840 Mortsel	
Datum:	Handtekening: EAN:5414465000786882	3 x 230V - 50Hz	