

Wiener 15

CRÉÉ LE
21 avril 2026

Surface totale 247.85 m ²	Étages 5	Pièces 24	Salles de bain 2.3
--	--------------------	---------------------	------------------------------

Wiener 15

SURFACE TOTALE : 247.85 m² • SURFACE HABITABLE : 206.79 m² • ÉTAGES : 5 • PIÈCES : 24



▼ Rez-de-chaussée

SURFACE TOTALE : 76.46 m² • SURFACE HABITABLE : 76.46 m² • PIÈCES : 4

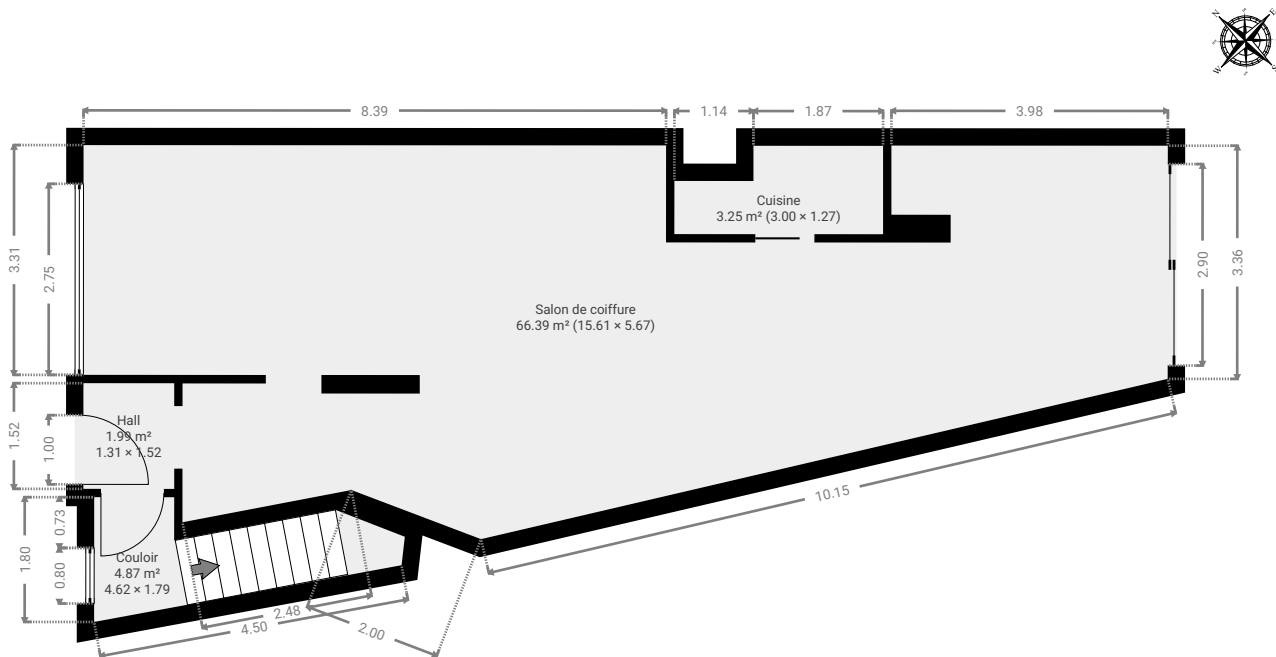

Wiener 15

SURFACE TOTALE : 247.85 m² • SURFACE HABITABLE : 206.79 m² • ÉTAGES : 5 • PIÈCES : 24



▼ Couloir Rez-de-chaussée

LARGEUR : 4.62 m • LONGUEUR : 1.79 m
SURFACE : 4.87 m² • PÉRIMÈTRE : 11.91 m

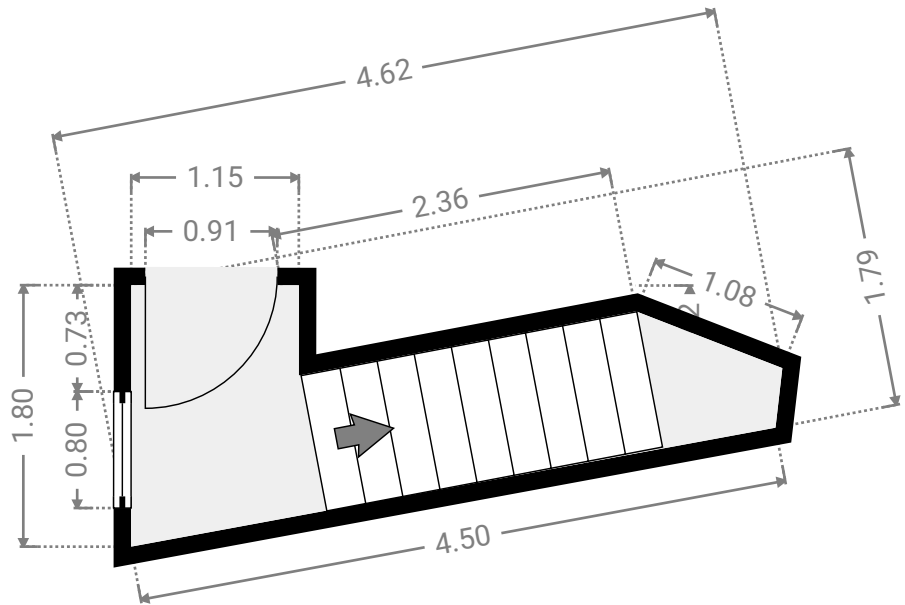
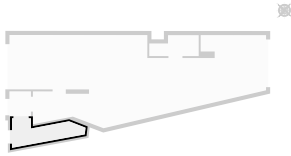

▼ Cuisine Rez-de-chaussée

LARGEUR : 3.00 m • LONGUEUR : 1.27 m
SURFACE : 3.25 m² • PÉRIMÈTRE : 8.55 m

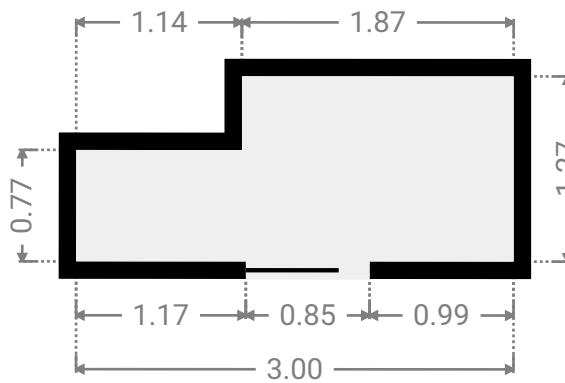
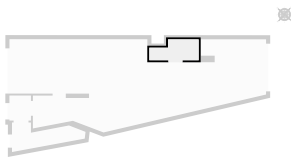

Wiener 15

SURFACE TOTALE : 247.85 m² • SURFACE HABITABLE : 206.79 m² • ÉTAGES : 5 • PIÈCES : 24



▼ Hall Rez-de-chaussée

LARGEUR : 1.31 m • LONGUEUR : 1.52 m
SURFACE : 1.99 m² • PÉRIMÈTRE : 5.66 m

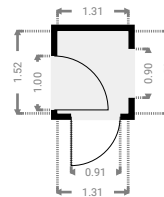
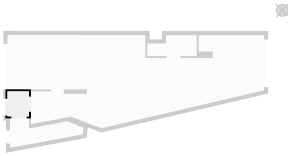

▼ Salon de coiffure Rez-de-chaussée

LARGEUR : 15.61 m • LONGUEUR : 5.67 m
SURFACE : 66.39 m² • PÉRIMÈTRE : 52.06 m

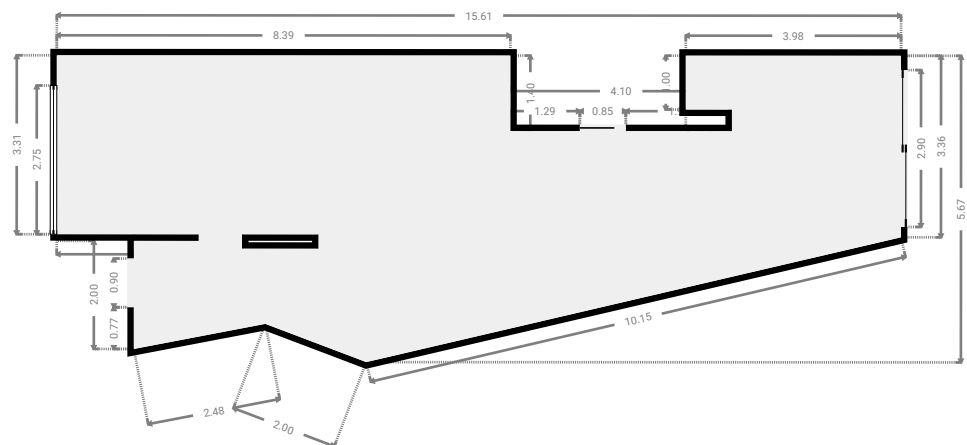
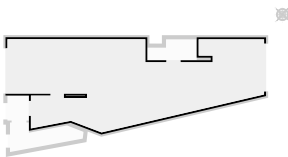

Wiener 15

SURFACE TOTALE : 247.85 m² • SURFACE HABITABLE : 206.79 m² • ÉTAGES : 5 • PIÈCES : 24



▼ 1er étage

SURFACE TOTALE : 46.56 m² • SURFACE HABITABLE : 46.56 m² • PIÈCES : 3

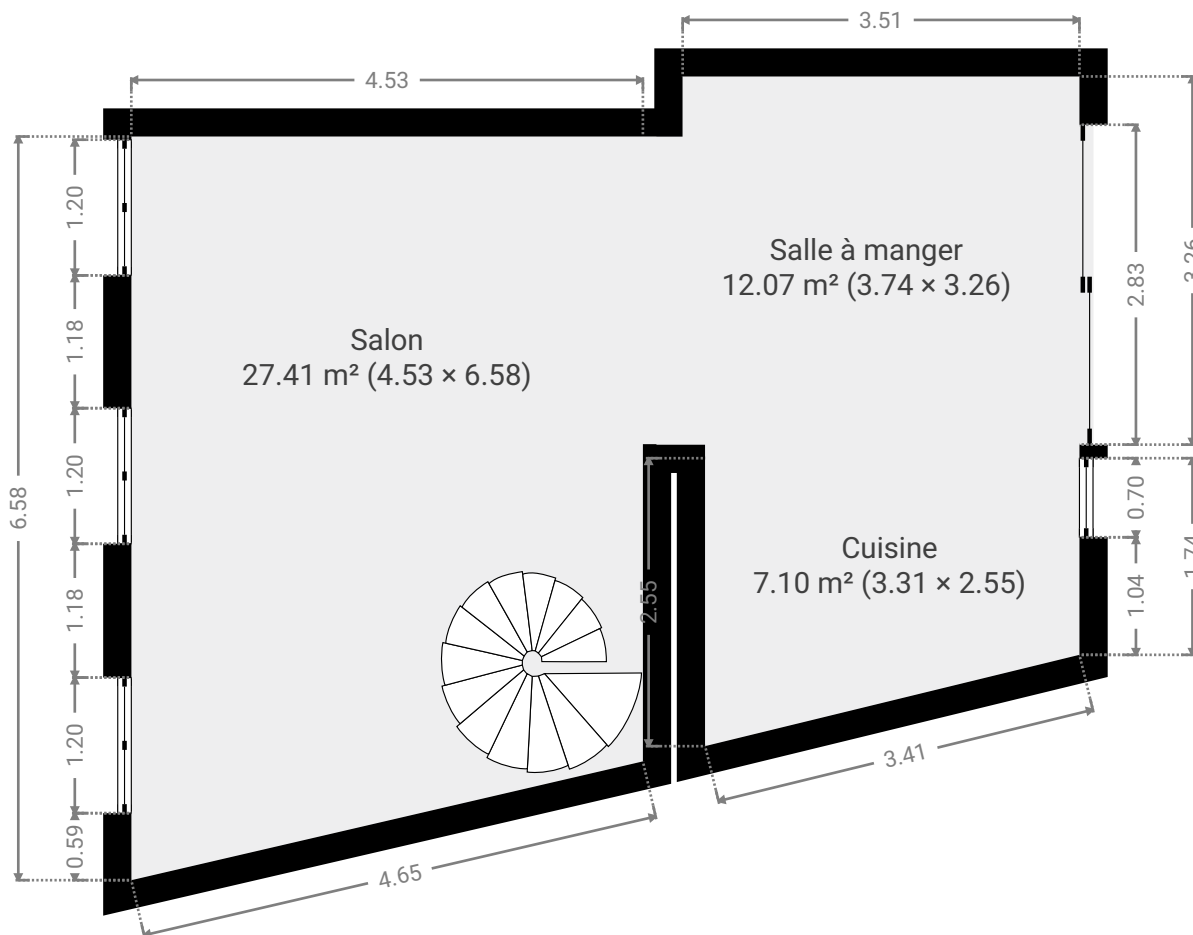

Wiener 15

SURFACE TOTALE : 247.85 m² • SURFACE HABITABLE : 206.79 m² • ÉTAGES : 5 • PIÈCES : 24



▼ Cuisine 1er étage

LARGEUR : 3.31 m • LONGUEUR : 2.55 m
SURFACE : 7.10 m² • PÉRIMÈTRE : 11.01 m

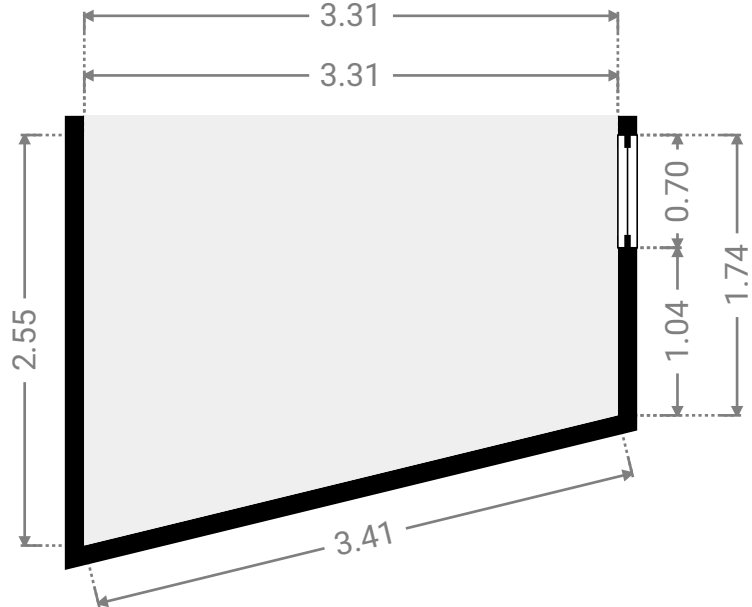
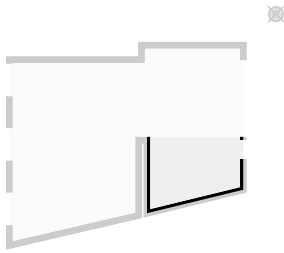

▼ Salle à manger 1er étage

LARGEUR : 3.74 m • LONGUEUR : 3.26 m
SURFACE : 12.07 m² • PÉRIMÈTRE : 14.00 m

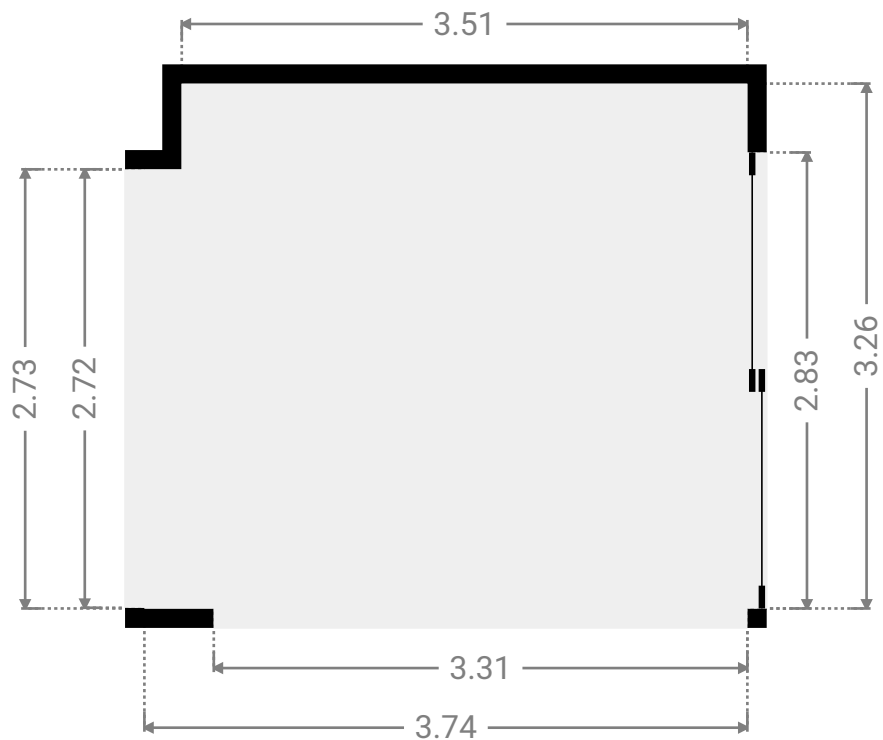
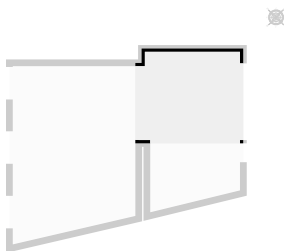

Wiener 15

SURFACE TOTALE : 247.85 m² • SURFACE HABITABLE : 206.79 m² • ÉTAGES : 5 • PIÈCES : 24



▼ Salon 1er étage

LARGEUR : 4.53 m • LONGUEUR : 6.58 m
SURFACE : 27.41 m² • PÉRIMÈTRE : 21.28 m

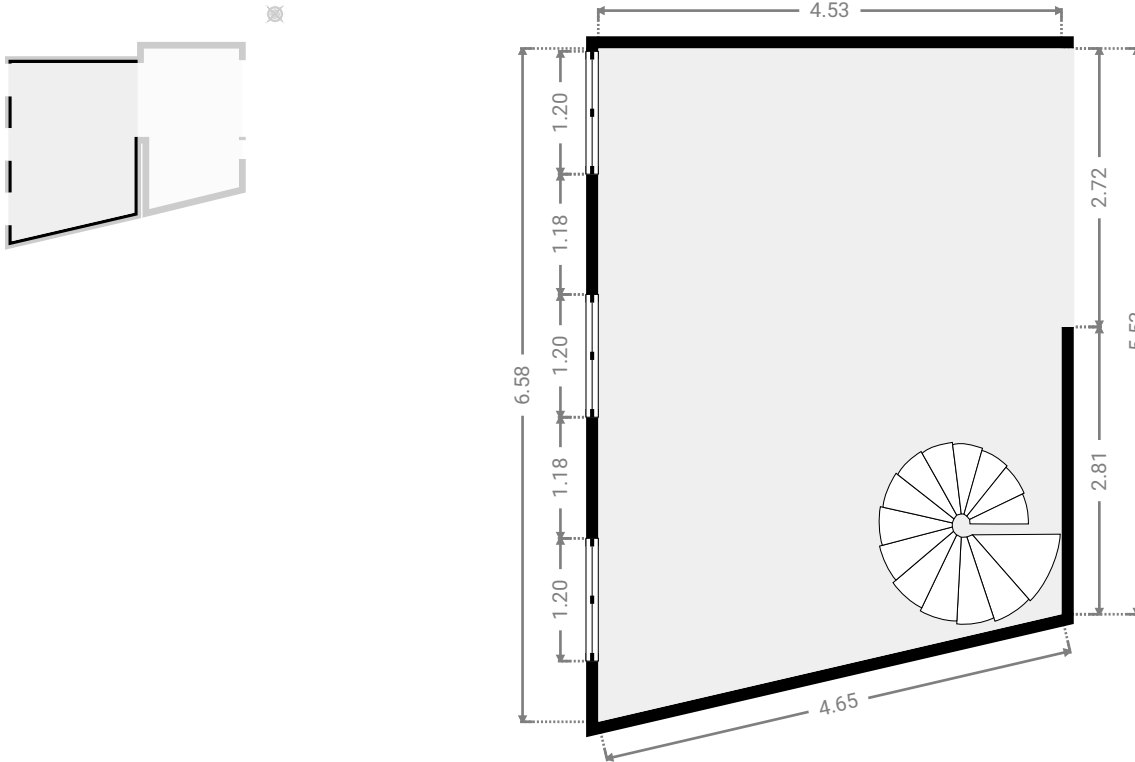

Wiener 15

SURFACE TOTALE : 247.85 m² • SURFACE HABITABLE : 206.79 m² • ÉTAGES : 5 • PIÈCES : 24



▼ 2e étage

SURFACE TOTALE : 46.31 m² • SURFACE HABITABLE : 46.31 m² • PIÈCES : 7

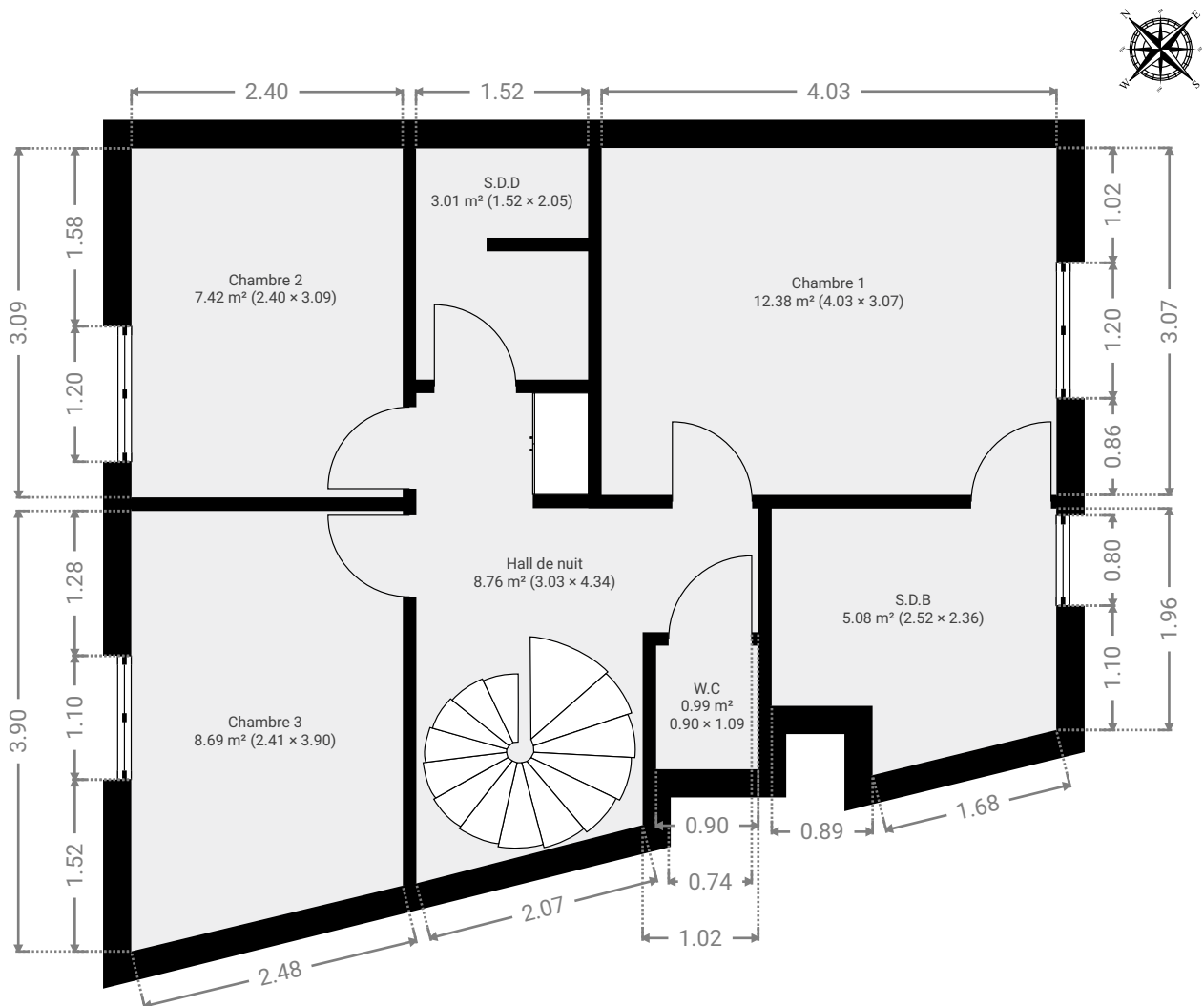

Wiener 15

SURFACE TOTALE : 247.85 m² • SURFACE HABITABLE : 206.79 m² • ÉTAGES : 5 • PIÈCES : 24



▼ Chambre 1 2e étage

LARGEUR : 4.03 m • LONGUEUR : 3.07 m
SURFACE : 12.38 m² • PÉRIMÈTRE : 14.21 m

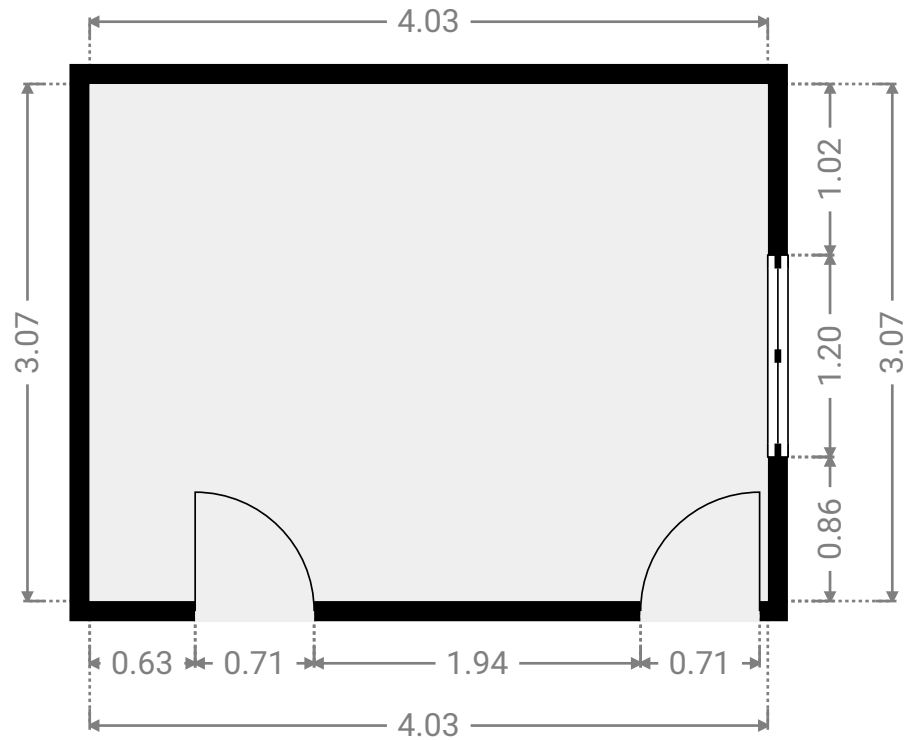
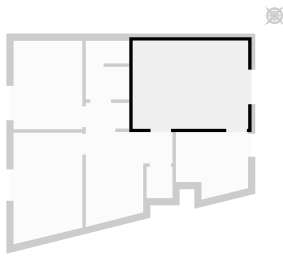

▼ Chambre 2 2e étage

LARGEUR : 2.40 m • LONGUEUR : 3.09 m
SURFACE : 7.42 m² • PÉRIMÈTRE : 10.99 m

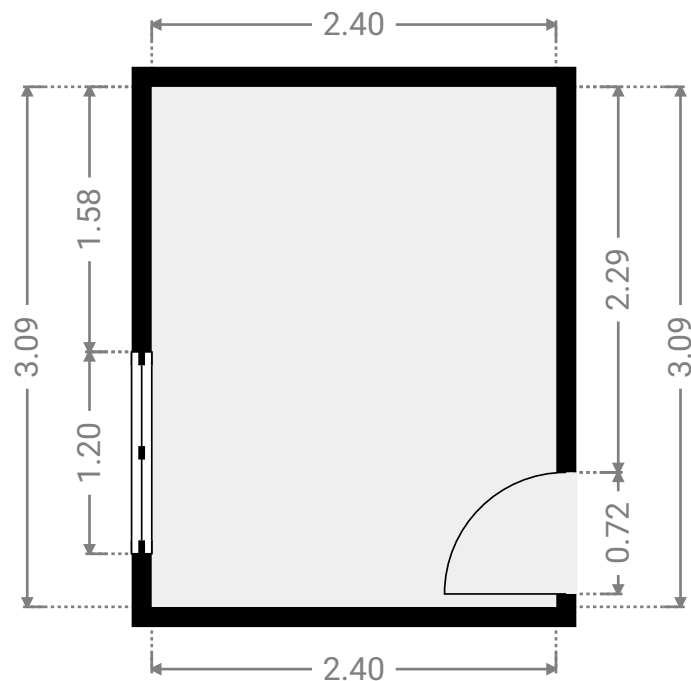
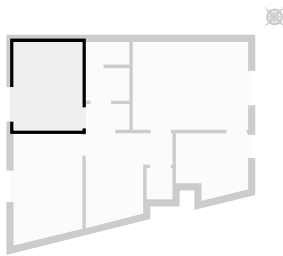

Wiener 15

SURFACE TOTALE : 247.85 m² • SURFACE HABITABLE : 206.79 m² • ÉTAGES : 5 • PIÈCES : 24



▼ Chambre 3 2e étage

LARGEUR : 2.41 m • LONGUEUR : 3.90 m
SURFACE : 8.69 m² • PÉRIMÈTRE : 12.10 m

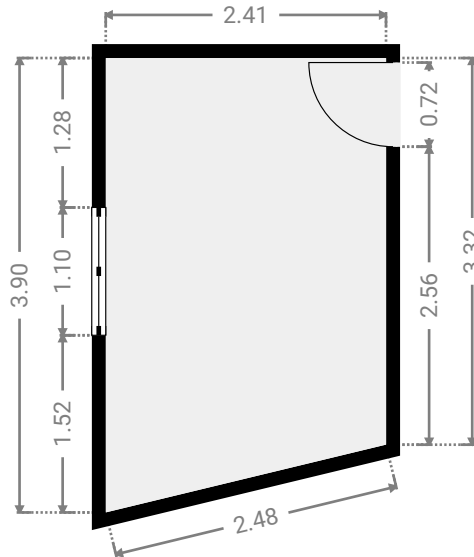
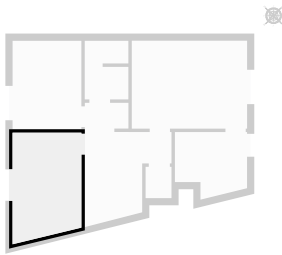

▼ Hall de nuit 2e étage

LARGEUR : 3.03 m • LONGUEUR : 4.34 m
SURFACE : 8.76 m² • PÉRIMÈTRE : 15.28 m

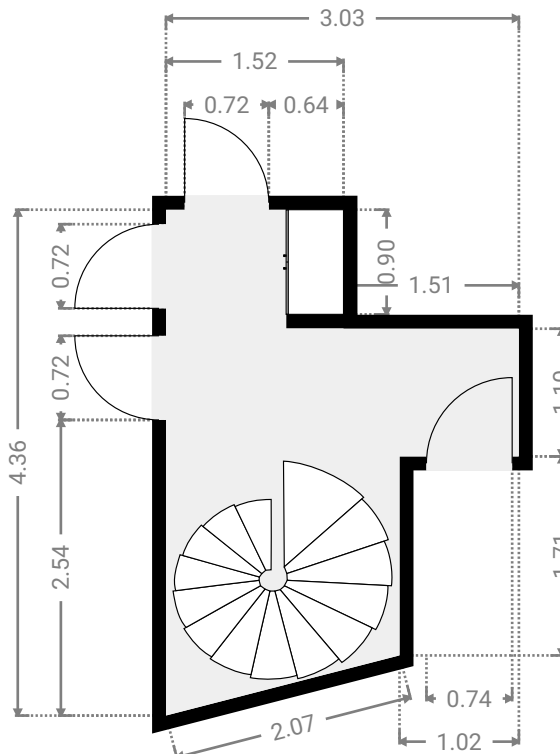
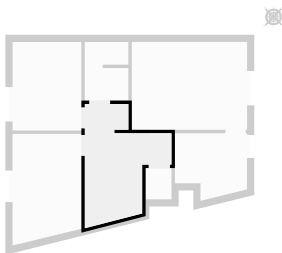

Wiener 15

SURFACE TOTALE : 247.85 m² • SURFACE HABITABLE : 206.79 m² • ÉTAGES : 5 • PIÈCES : 24



▼ S.D.B 2e étage

LARGEUR : 2.52 m • LONGUEUR : 2.36 m
SURFACE : 5.08 m² • PÉRIMÈTRE : 9.41 m

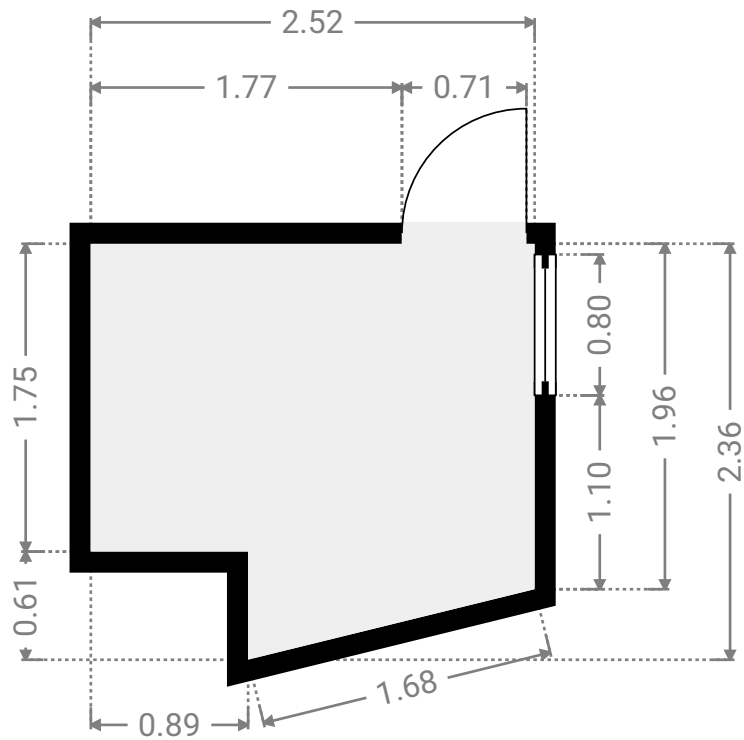
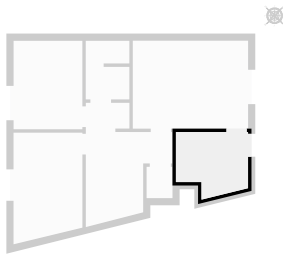

▼ S.D.D 2e étage

LARGEUR : 1.52 m • LONGUEUR : 2.05 m
SURFACE : 3.01 m² • PÉRIMÈTRE : 8.94 m

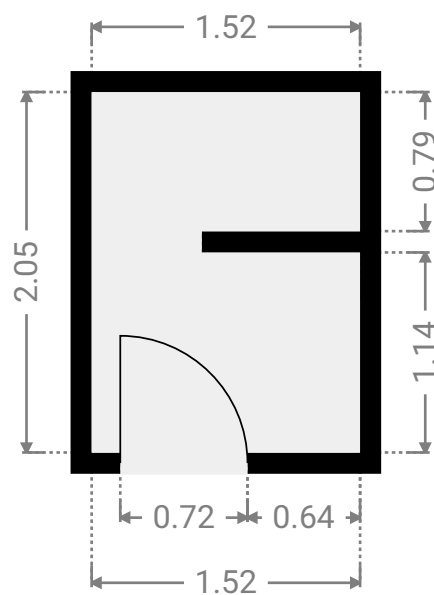
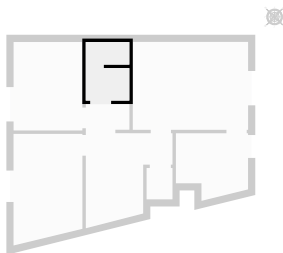

Wiener 15

SURFACE TOTALE : 247.85 m² • SURFACE HABITABLE : 206.79 m² • ÉTAGES : 5 • PIÈCES : 24



▼ W.C 2e étage

LARGEUR : 0.90 m • LONGUEUR : 1.09 m
SURFACE : 0.99 m² • PÉRIMÈTRE : 4.00 m

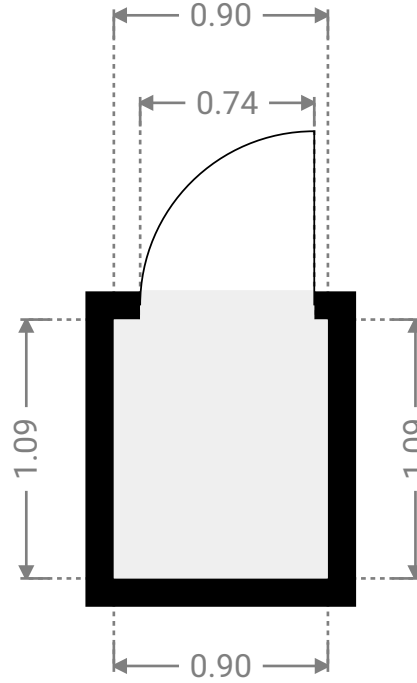
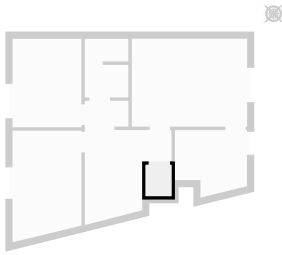

Wiener 15

SURFACE TOTALE : 247.85 m² • SURFACE HABITABLE : 206.79 m² • ÉTAGES : 5 • PIÈCES : 24



▼ 3e étage

SURFACE TOTALE : 17.57 m² • SURFACE HABITABLE : 17.57 m² • PIÈCES : 1

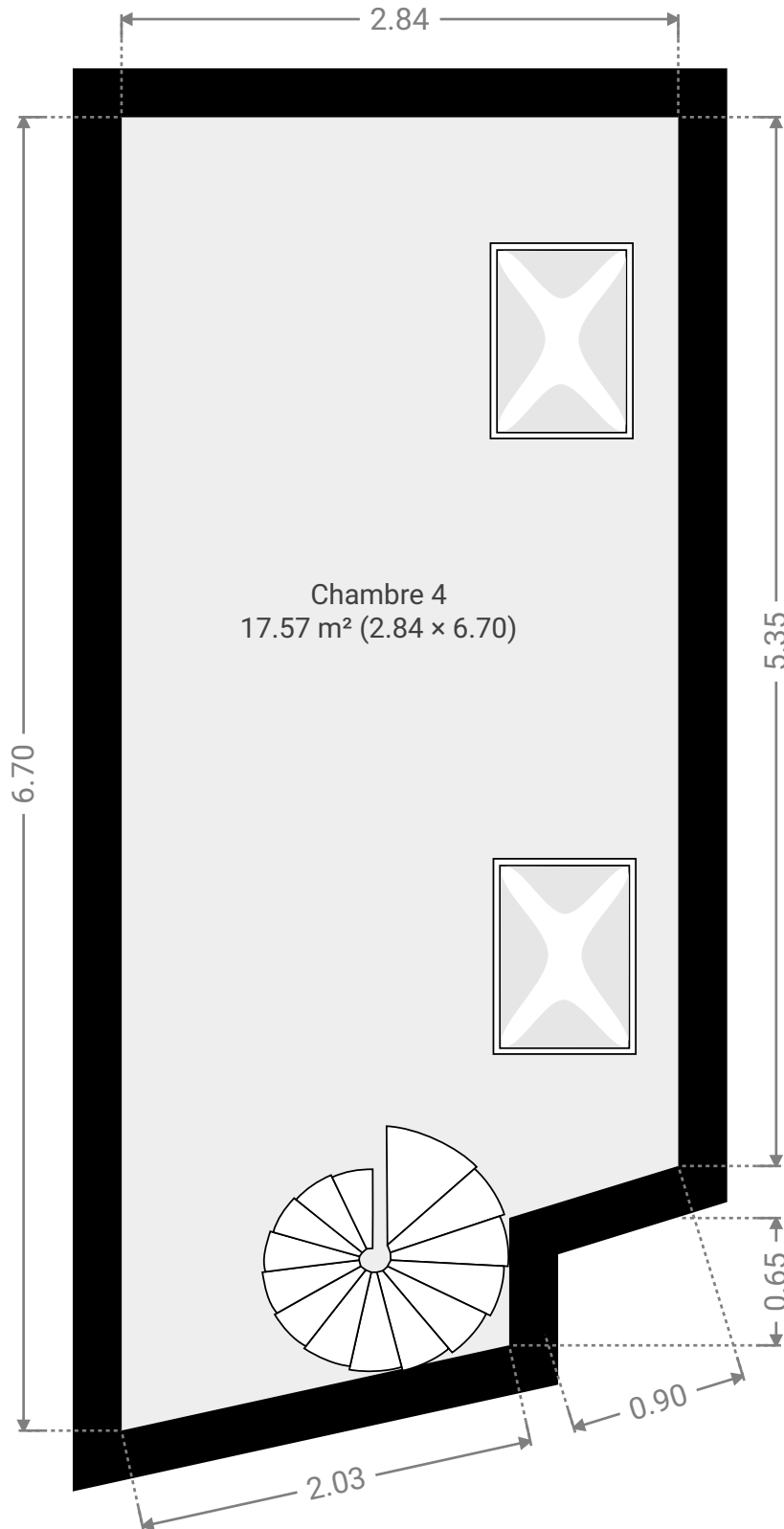
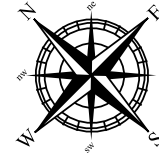

Wiener 15

SURFACE TOTALE : 247.85 m² • SURFACE HABITABLE : 206.79 m² • ÉTAGES : 5 • PIÈCES : 24



▼ Chambre 4 3e étage

LARGEUR : 2.84 m • LONGUEUR : 6.70 m
SURFACE : 17.57 m² • PÉRIMÈTRE : 18.48 m

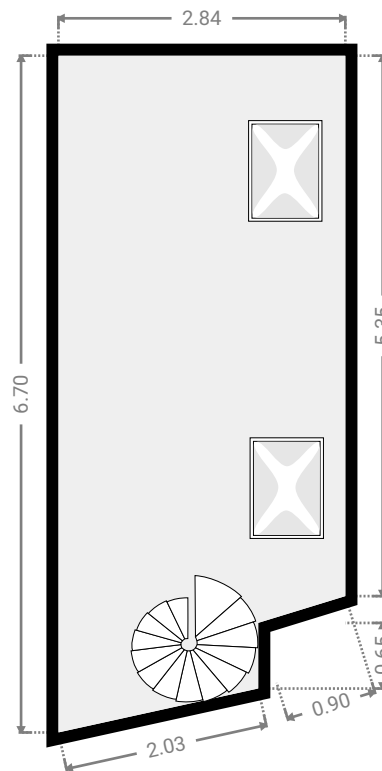
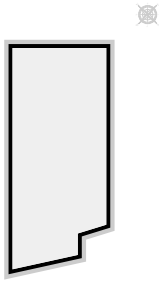

Wiener 15

SURFACE TOTALE : 247.85 m² • SURFACE HABITABLE : 206.79 m² • ÉTAGES : 5 • PIÈCES : 24



▼ Sous-sol

SURFACE TOTALE : 60.94 m² • SURFACE HABITABLE : 19.89 m² • PIÈCES : 9

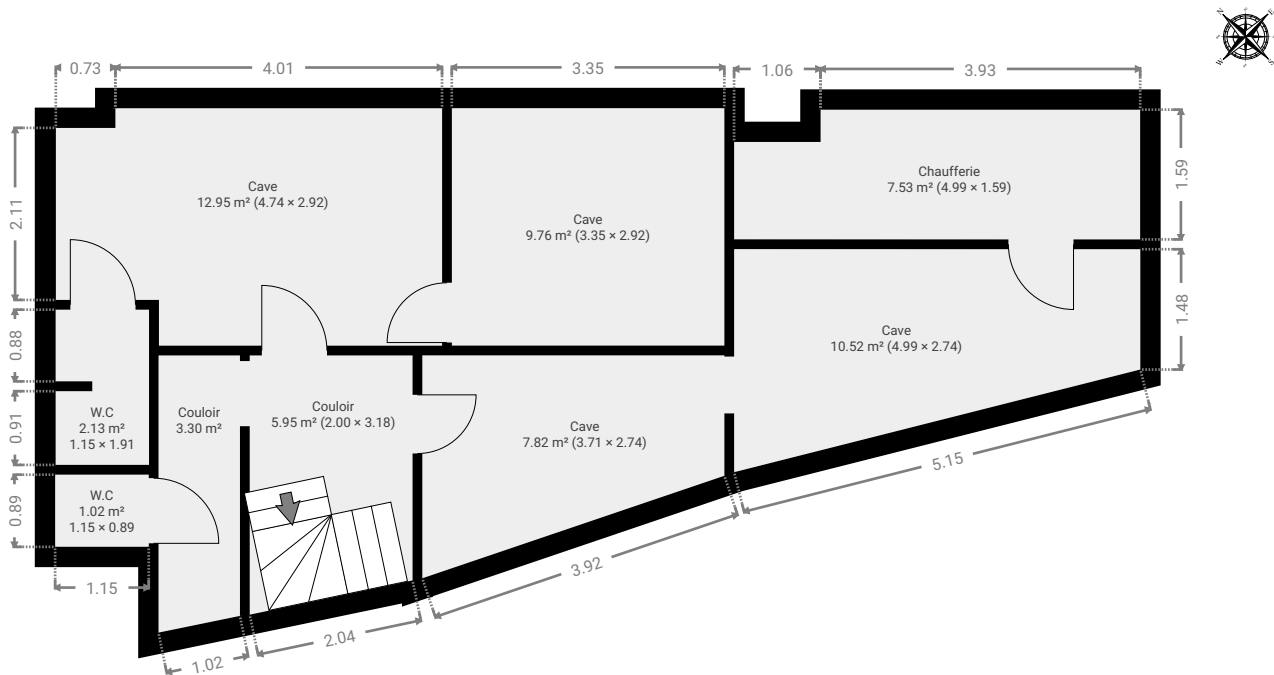

Wiener 15

SURFACE TOTALE : 247.85 m² • SURFACE HABITABLE : 206.79 m² • ÉTAGES : 5 • PIÈCES : 24



▼ Cave Sous-sol

LARGEUR : 4.99 m • LONGUEUR : 2.74 m
SURFACE : 10.52 m² • PÉRIMÈTRE : 14.35 m

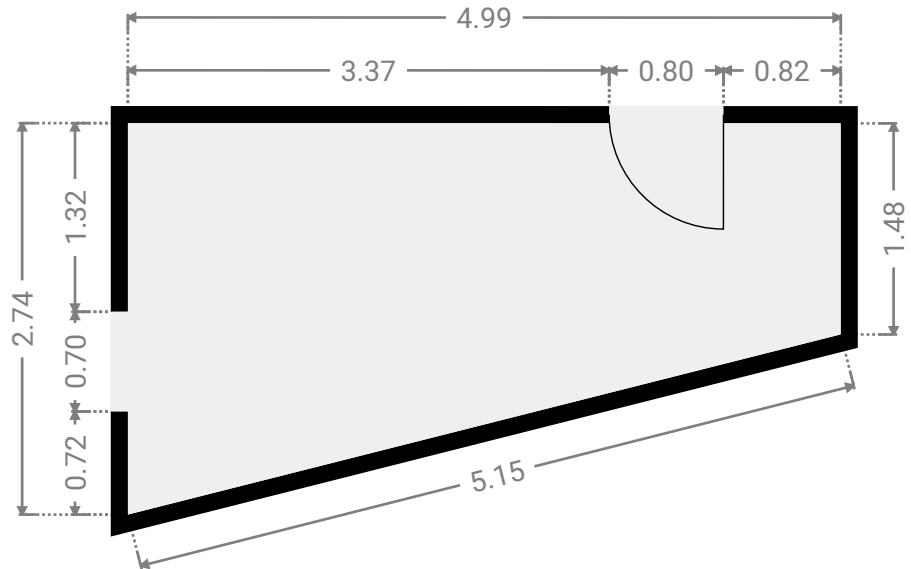
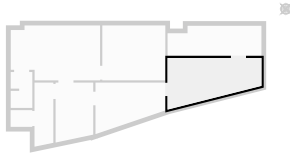

▼ Cave Sous-sol

LARGEUR : 3.71 m • LONGUEUR : 2.74 m
SURFACE : 7.82 m² • PÉRIMÈTRE : 11.85 m

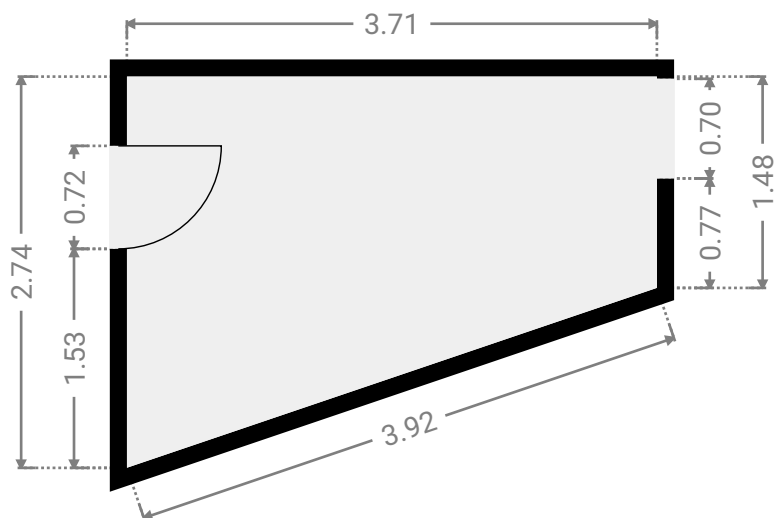
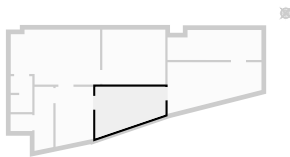

Wiener 15

SURFACE TOTALE : 247.85 m² • SURFACE HABITABLE : 206.79 m² • ÉTAGES : 5 • PIÈCES : 24



▼ Cave Sous-sol

LARGEUR : 3.35 m • LONGUEUR : 2.92 m
SURFACE : 9.76 m² • PÉRIMÈTRE : 12.53 m

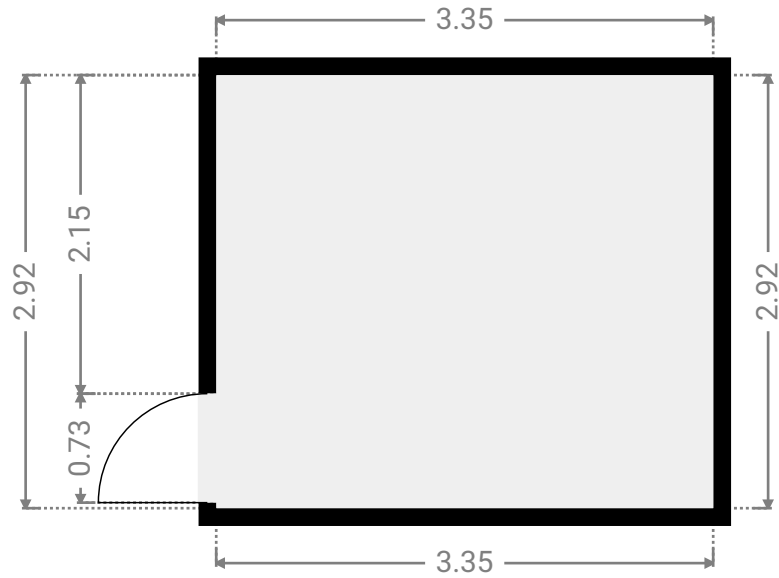
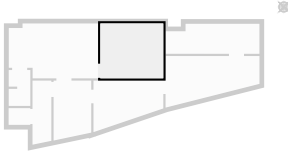

▼ Cave Sous-sol

LARGEUR : 4.74 m • LONGUEUR : 2.92 m
SURFACE : 12.95 m² • PÉRIMÈTRE : 15.32 m

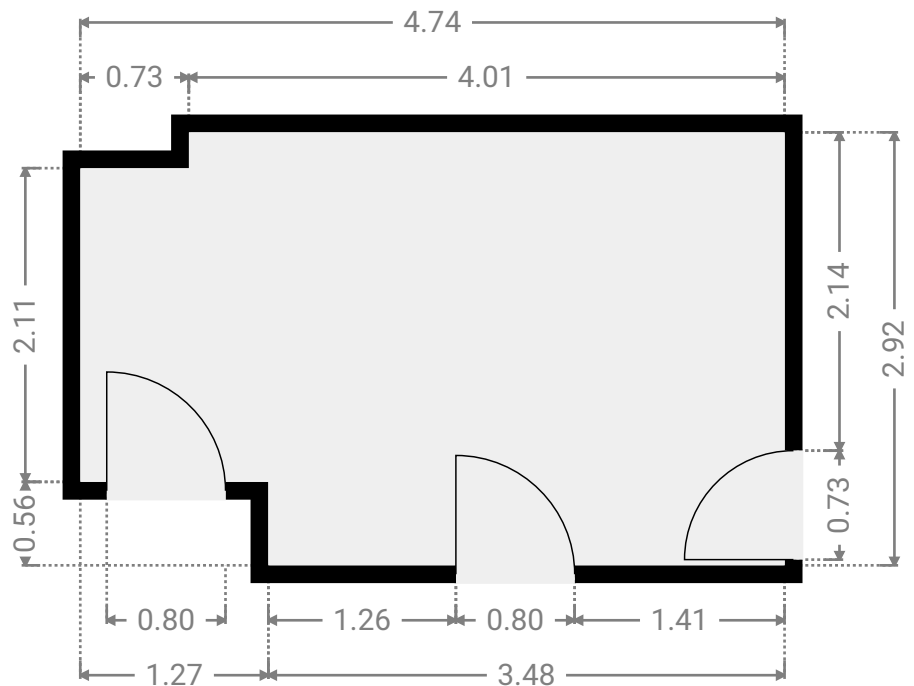
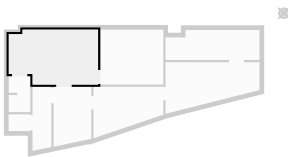

Wiener 15

SURFACE TOTALE : 247.85 m² • SURFACE HABITABLE : 206.79 m² • ÉTAGES : 5 • PIÈCES : 24



▼ Chauffage Sous-sol

LARGEUR : 4.99 m • LONGUEUR : 1.59 m
SURFACE : 7.53 m² • PÉRIMÈTRE : 13.16 m

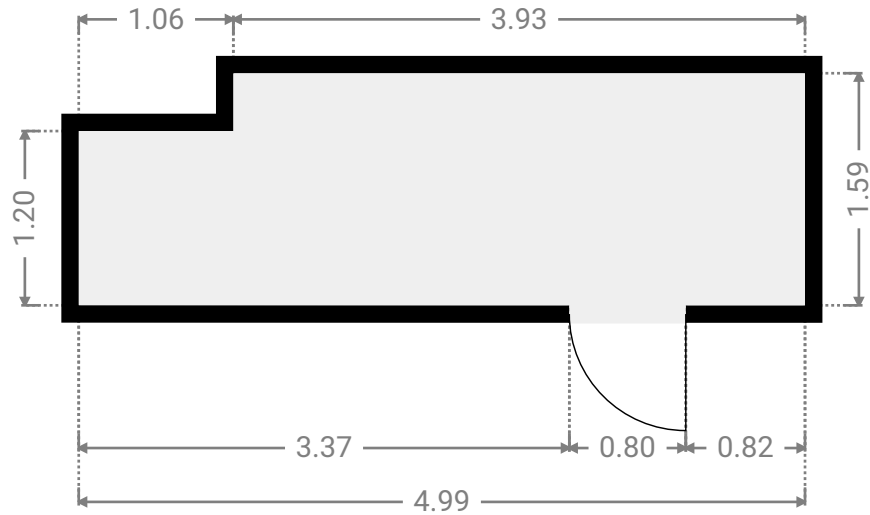
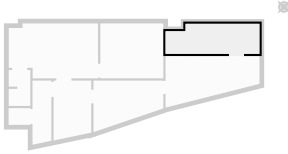

▼ Couloir Sous-sol

LARGEUR : 2.00 m • LONGUEUR : 3.18 m
SURFACE : 5.95 m² • PÉRIMÈTRE : 9.99 m

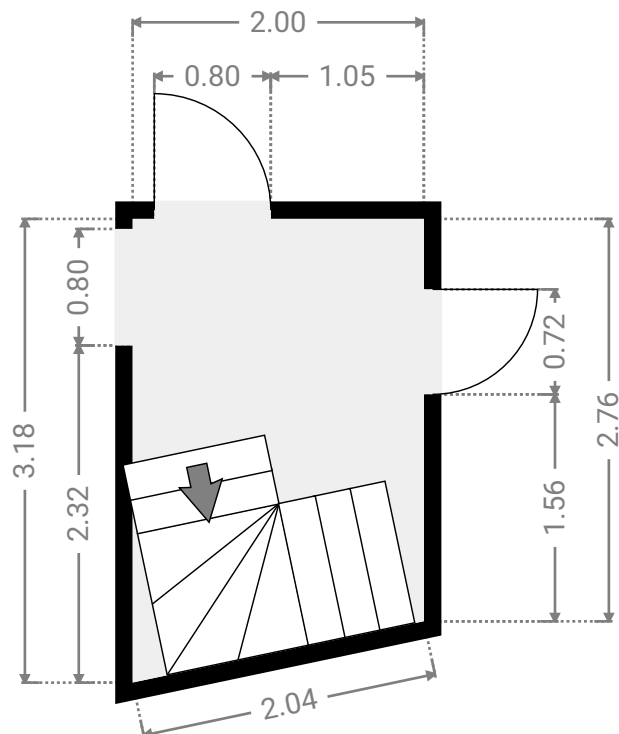
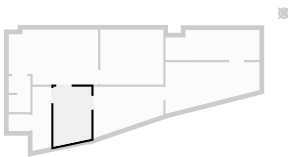

Wiener 15

SURFACE TOTALE : 247.85 m² • SURFACE HABITABLE : 206.79 m² • ÉTAGES : 5 • PIÈCES : 24



▼ Couloir Sous-sol

LARGEUR : 1.00 m • LONGUEUR : 3.40 m
SURFACE : 3.30 m² • PÉRIMÈTRE : 8.62 m

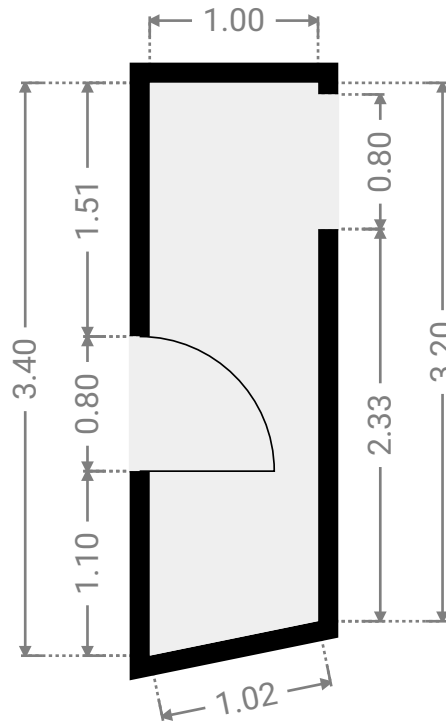
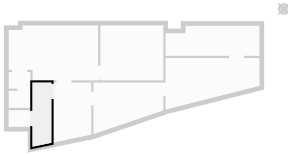

▼ W.C Sous-sol

LARGEUR : 1.15 m • LONGUEUR : 1.91 m
SURFACE : 2.13 m² • PÉRIMÈTRE : 7.01 m

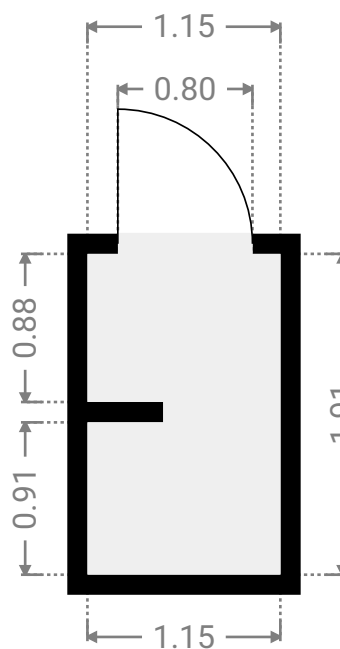
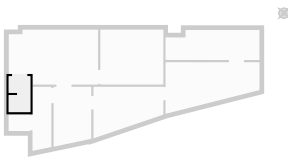

Wiener 15

SURFACE TOTALE : 247.85 m² • SURFACE HABITABLE : 206.79 m² • ÉTAGES : 5 • PIÈCES : 24



▼ W.C Sous-sol

LARGEUR : 1.15 m • LONGUEUR : 0.89 m
SURFACE : 1.02 m² • PÉRIMÈTRE : 4.07 m

