

# S30670

**ENVOYÉ PAR**  
Operateur 2 Servisco  
operateur2@servisco.be

---

**CRÉÉ LE**  
6 mai 2026

<b>Surface totale</b> 123.17 m <sup>2</sup>	<b>Étages</b> 3	<b>Pièces</b> 13	<b>Salle de bains</b> 0
--	--------------------	---------------------	----------------------------

▼ Rez-de-chaussée

SURFACE TOTALE : 47.98 m<sup>2</sup> • SURFACE HABITABLE : 47.98 m<sup>2</sup> • PIÈCES : 7

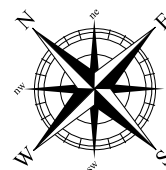
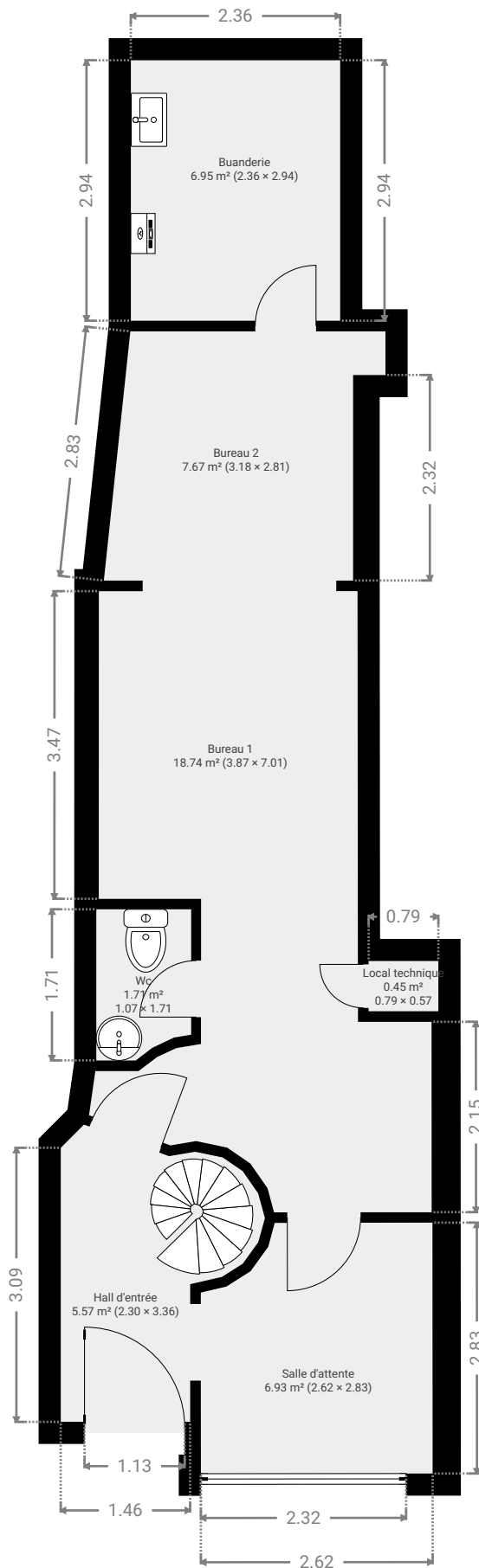

▼ **Buanderie**  
Rez-de-chaussée

LARGEUR : 2.36 m • LONGUEUR : 2.94 m  
SURFACE : 6.95 m<sup>2</sup> • PÉRIMÈTRE : 10.61 m

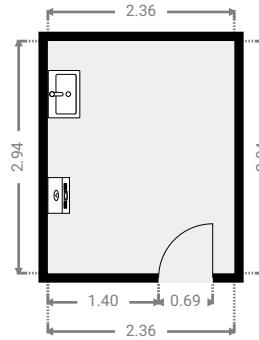
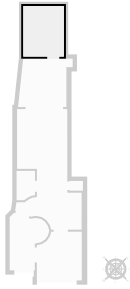

▼ **Bureau 1**  
Rez-de-chaussée

LARGEUR : 3.87 m • LONGUEUR : 7.01 m  
SURFACE : 18.74 m<sup>2</sup> • PÉRIMÈTRE : 23.15 m

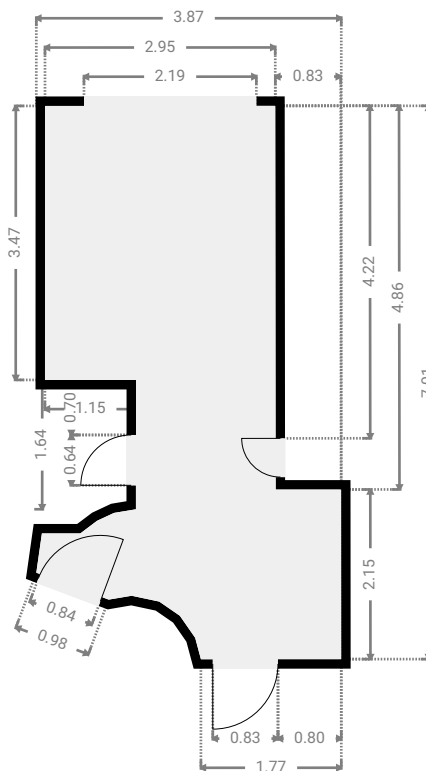
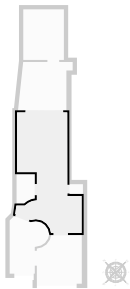

▼ **Bureau 2**  
Rez-de-chaussée

LARGEUR : 3.18 m • LONGUEUR : 2.81 m  
SURFACE : 7.67 m<sup>2</sup> • PÉRIMÈTRE : 11.70 m

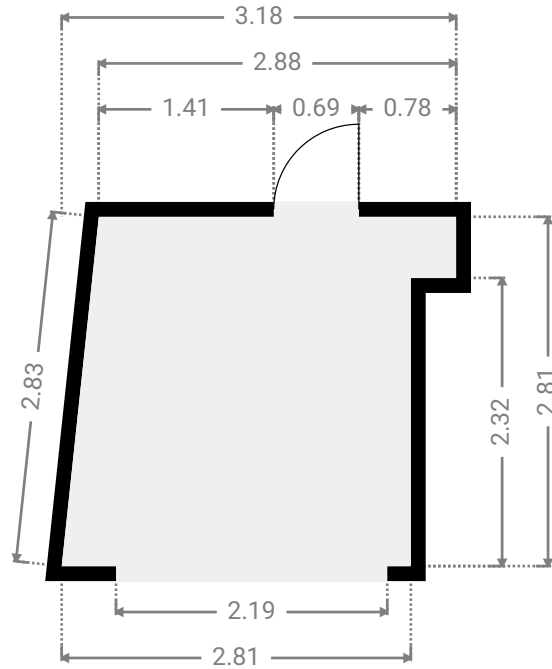
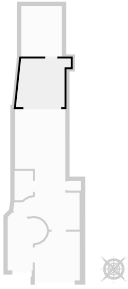

▼ **Hall d'entrée**  
Rez-de-chaussée

LARGEUR : 2.30 m • LONGUEUR : 3.36 m  
SURFACE : 5.57 m<sup>2</sup> • PÉRIMÈTRE : 10.22 m

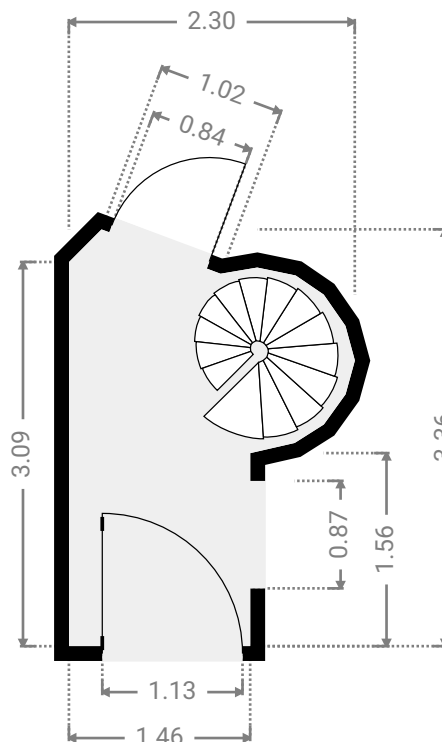
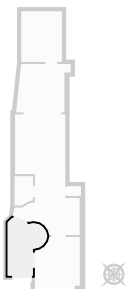

▼ **Local technique**  
Rez-de-chaussée

LARGEUR : 0.79 m • LONGUEUR : 0.57 m  
SURFACE : 0.45 m<sup>2</sup> • PÉRIMÈTRE : 2.71 m

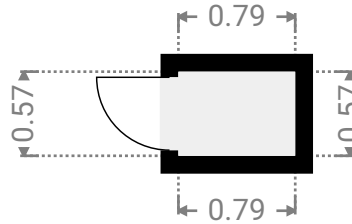
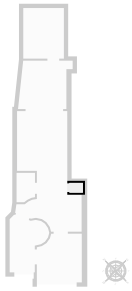

▼ **Salle d'attente**  
Rez-de-chaussée

LARGEUR : 2.62 m • LONGUEUR : 2.83 m  
SURFACE : 6.93 m<sup>2</sup> • PÉRIMÈTRE : 10.51 m

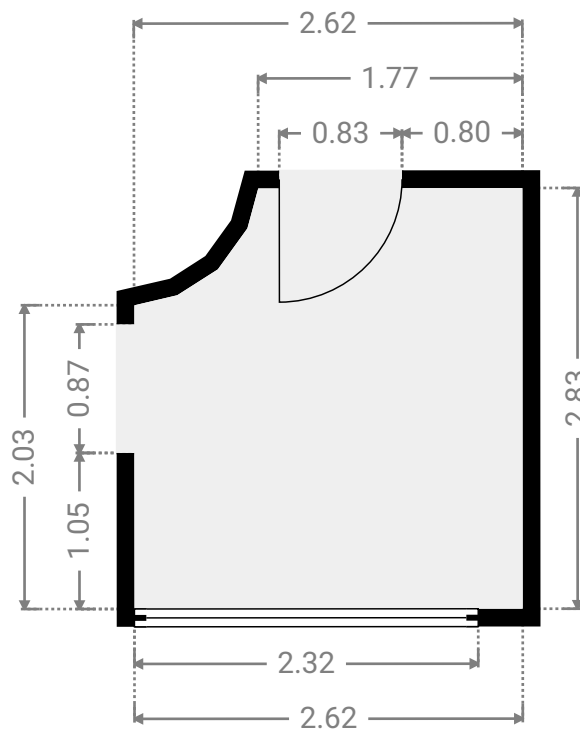
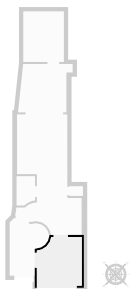

▼ Wc  
Rez-de-chaussée

LARGEUR : 1.07 m • LONGUEUR : 1.71 m  
SURFACE : 1.71 m<sup>2</sup> • PÉRIMÈTRE : 5.34 m

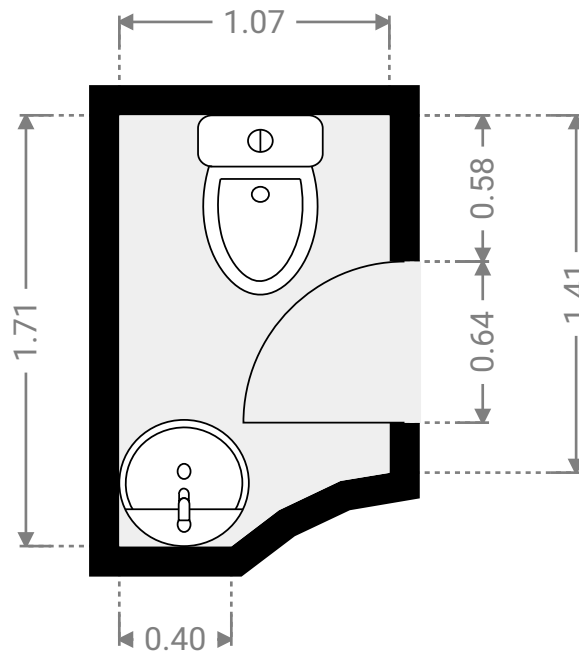
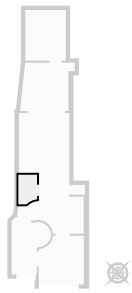

▼ 1er étage

SURFACE TOTALE : 35.60 m<sup>2</sup> • SURFACE HABITABLE : 35.60 m<sup>2</sup> • PIÈCES : 5

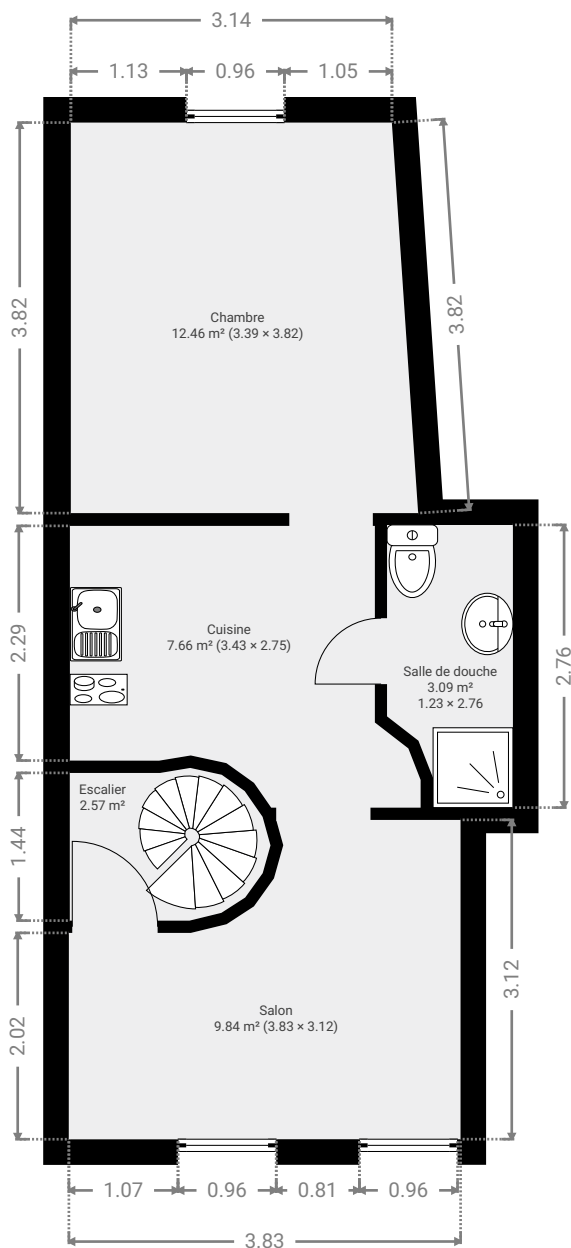

▼ **Chambre**  
1er étage

LARGEUR : 3.39 m • LONGUEUR : 3.82 m  
SURFACE : 12.46 m<sup>2</sup> • PÉRIMÈTRE : 14.17 m

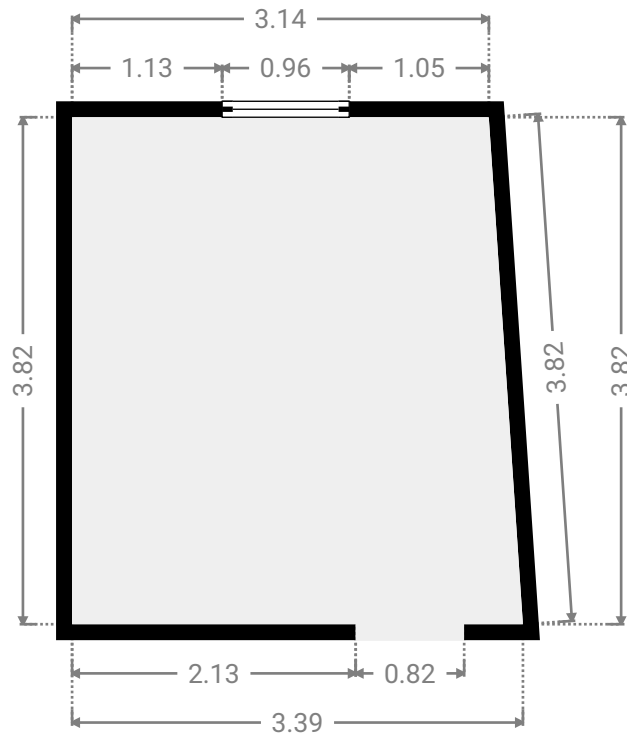
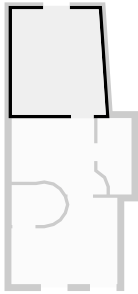

▼ **Cuisine**  
1er étage

LARGEUR : 3.43 m • LONGUEUR : 2.75 m  
SURFACE : 7.66 m<sup>2</sup> • PÉRIMÈTRE : 11.84 m

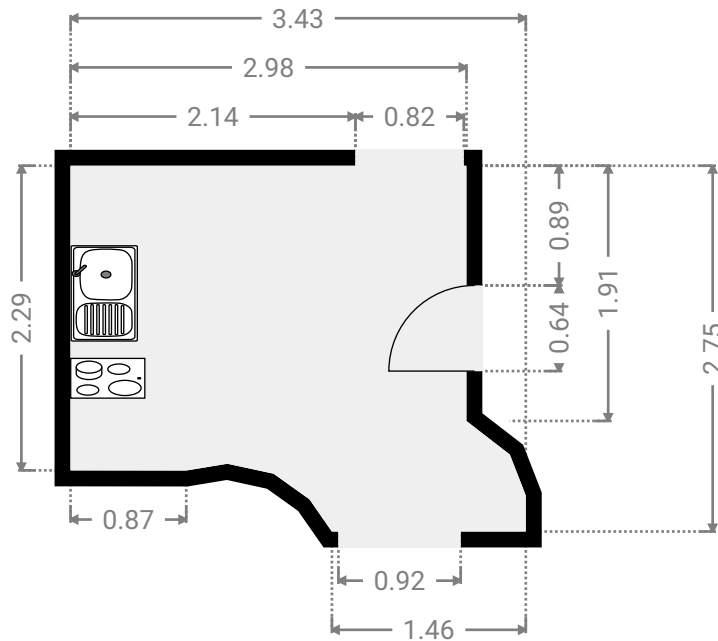
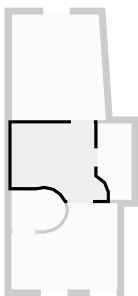

▼ Escalier  
1er étage

LARGEUR : 1.96 m • LONGUEUR : 1.49 m  
SURFACE : 2.57 m<sup>2</sup> • PÉRIMÈTRE : 6.15 m

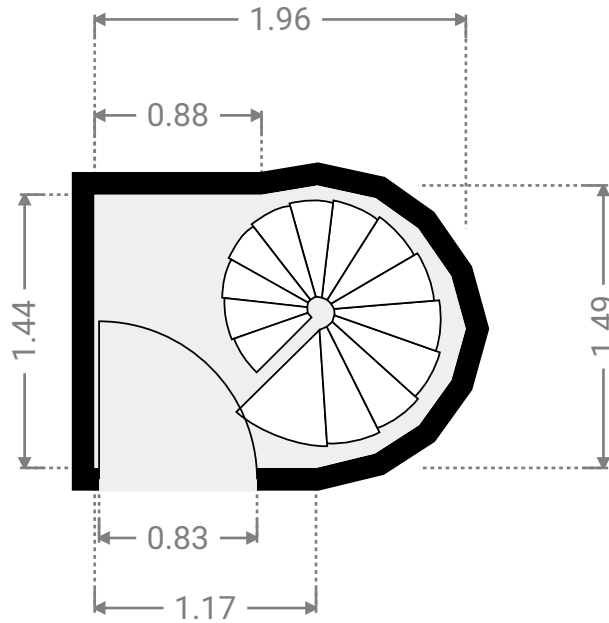
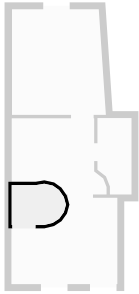

▼ Salle de douche  
1er étage

LARGEUR : 1.23 m • LONGUEUR : 2.76 m  
SURFACE : 3.09 m<sup>2</sup> • PÉRIMÈTRE : 7.71 m

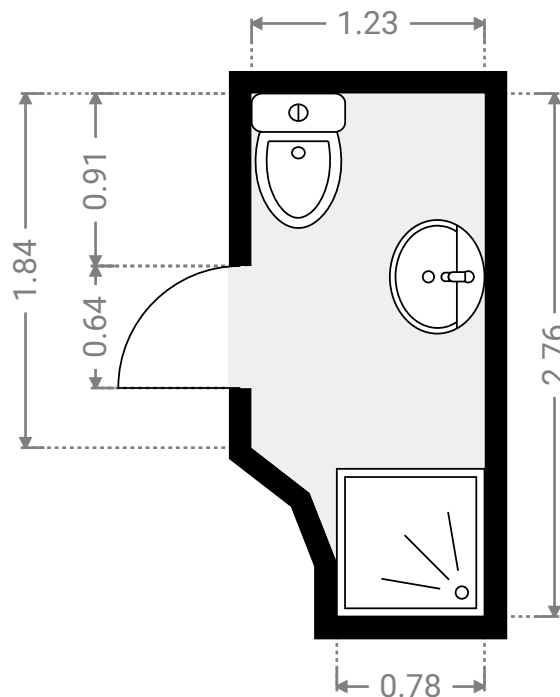
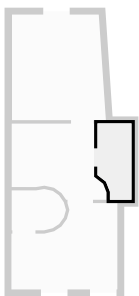

▼ Salon  
1er étage

LARGEUR : 3.83 m • LONGUEUR : 3.12 m  
SURFACE : 9.84 m<sup>2</sup> • PÉRIMÈTRE : 13.57 m

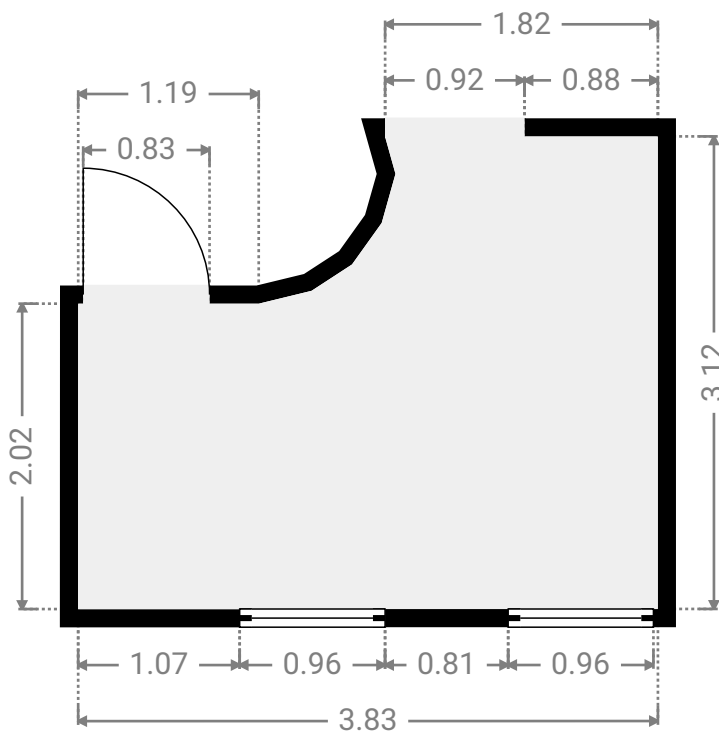
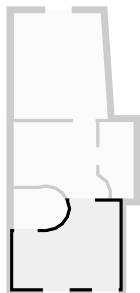

▼ 2e étage

SURFACE TOTALE : 39.60 m<sup>2</sup> • SURFACE HABITABLE : 39.60 m<sup>2</sup> • PIÈCES : 1

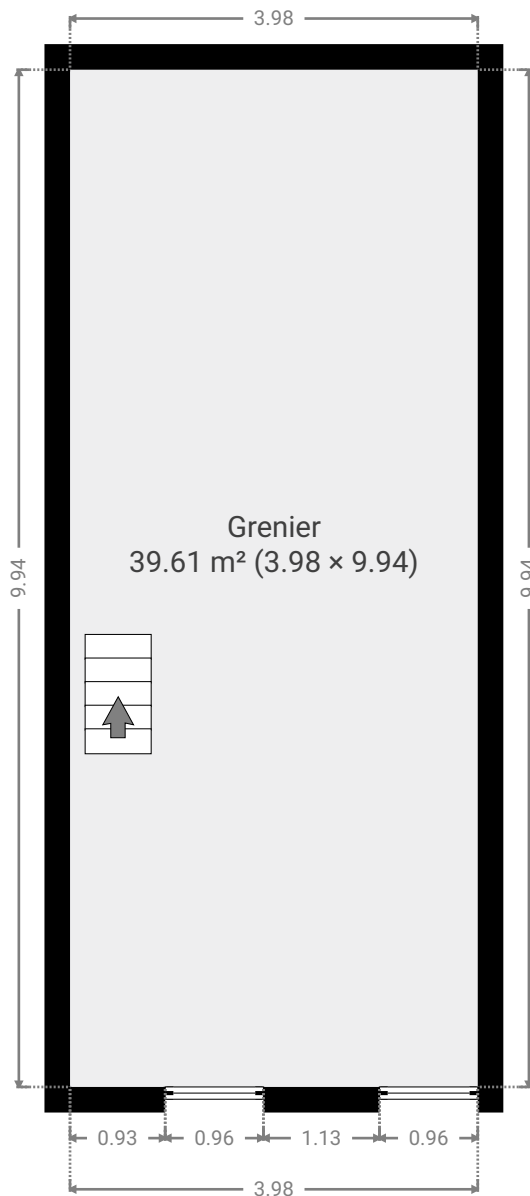

▼ Grenier  
2e étage

LARGEUR : 3.98 m • LONGUEUR : 9.94 m  
SURFACE : 39.61 m<sup>2</sup> • PÉRIMÈTRE : 27.85 m

