

S30668

ENVOYÉ PAR
Operateur 2 Servisco
operateur2@servisco.be

CRÉÉ LE
13 mai 2026

Surface totale 246.07 m ²	Étages 4	Pièces 20	Salle de bains 1
--	--------------------	---------------------	----------------------------

▼ Rez-de-chaussée

SURFACE TOTALE : 81.11 m² • SURFACE HABITABLE : 70.08 m² • PIÈCES : 7

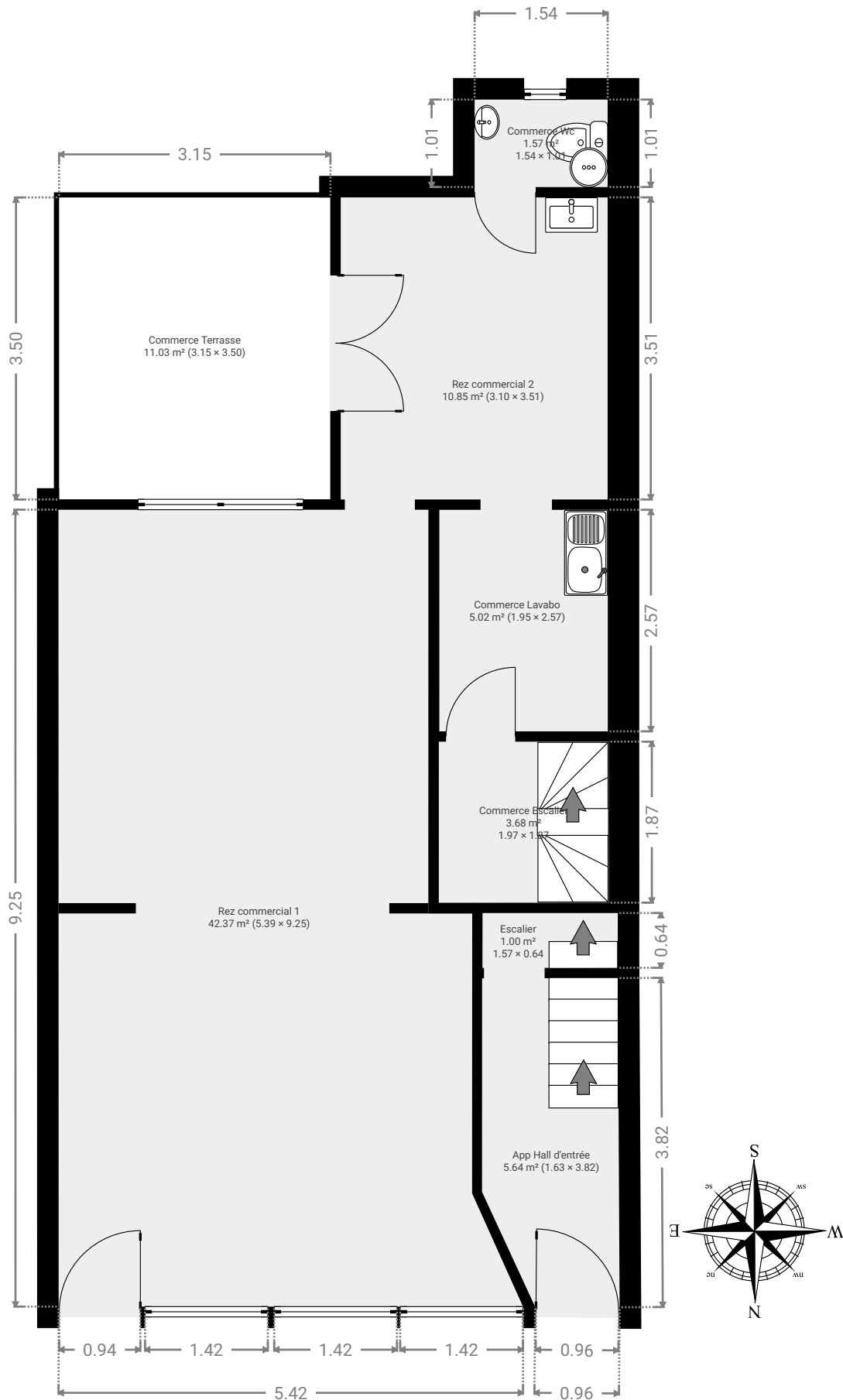

▼ **App Hall d'entrée**
Rez-de-chaussée

LARGEUR : 1.63 m • LONGUEUR : 3.82 m
SURFACE : 5.64 m² • PÉRIMÈTRE : 10.32 m

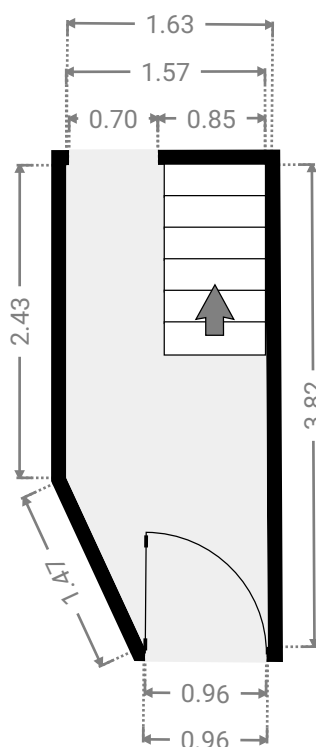
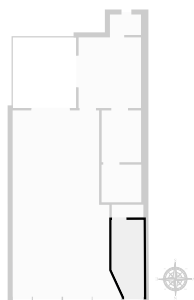

▼ **Commerce Escalier**
Rez-de-chaussée

LARGEUR : 1.97 m • LONGUEUR : 1.87 m
SURFACE : 3.68 m² • PÉRIMÈTRE : 7.68 m

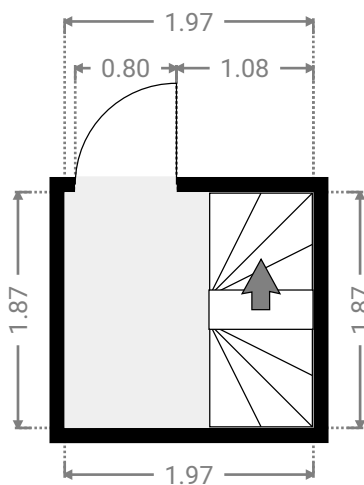
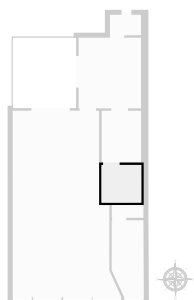

▼ **Commerce Lavabo**
Rez-de-chaussée

LARGEUR : 1.95 m • LONGUEUR : 2.57 m
SURFACE : 5.02 m² • PÉRIMÈTRE : 9.05 m

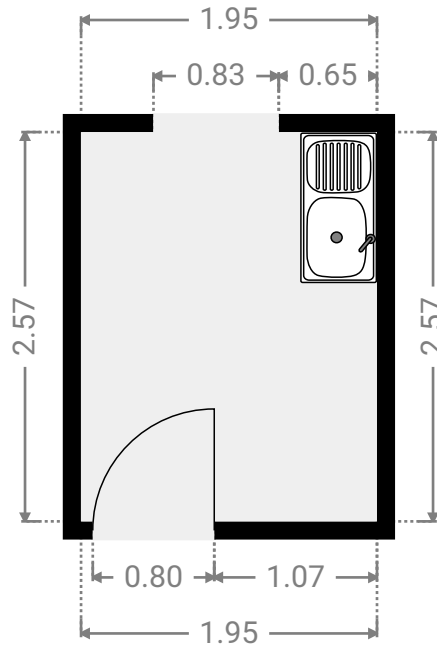
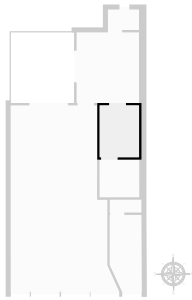

▼ **Commerce Terrasse**
Rez-de-chaussée

LARGEUR : 3.15 m • LONGUEUR : 3.50 m
SURFACE : 11.03 m² • PÉRIMÈTRE : 13.30 m

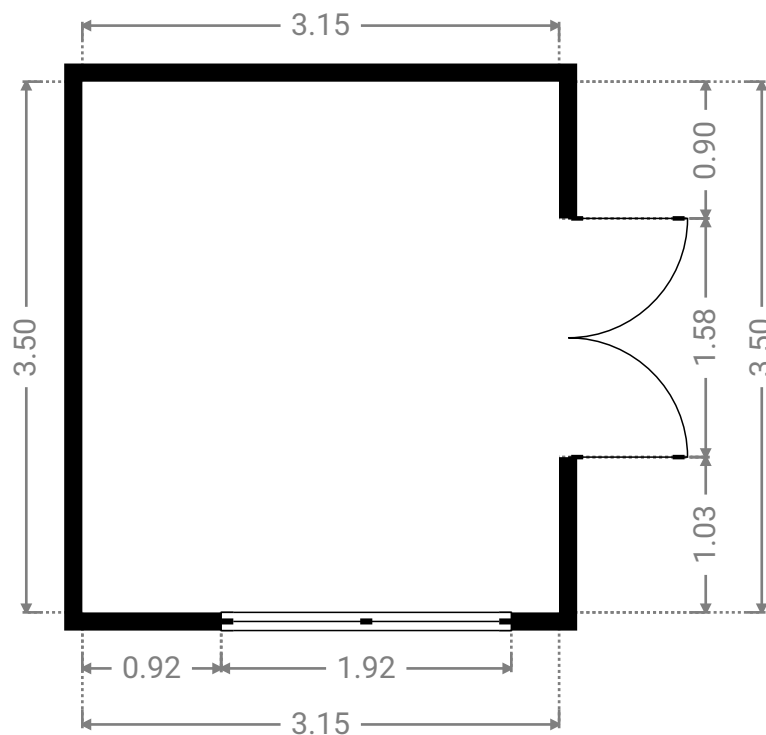
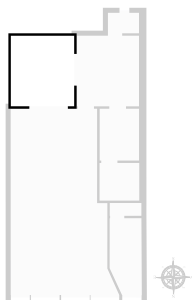

▼ **Commerce Wc**
Rez-de-chaussée

LARGEUR : 1.54 m • LONGUEUR : 1.01 m
SURFACE : 1.57 m² • PÉRIMÈTRE : 5.12 m

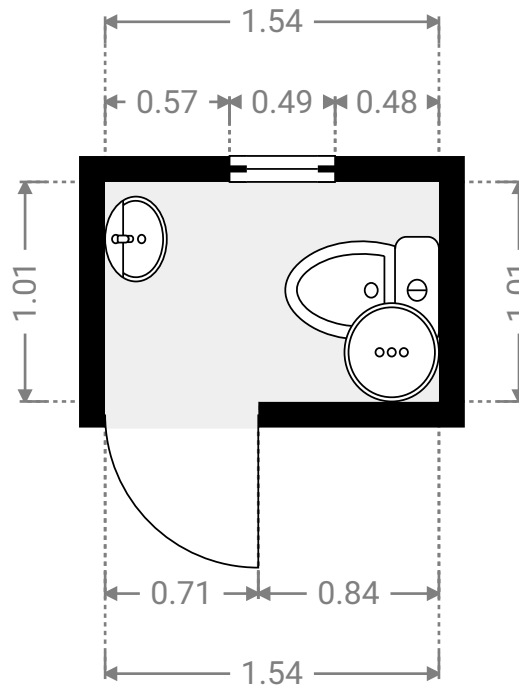
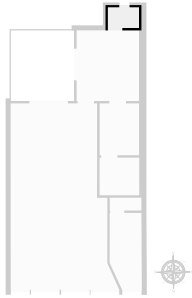

▼ **Escalier**
Rez-de-chaussée

LARGEUR : 1.57 m • LONGUEUR : 0.64 m
SURFACE : 1.00 m² • PÉRIMÈTRE : 4.41 m

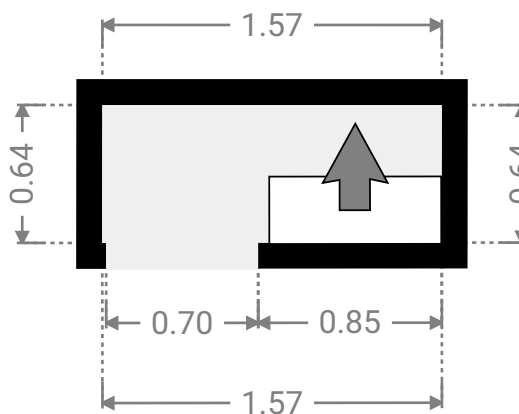
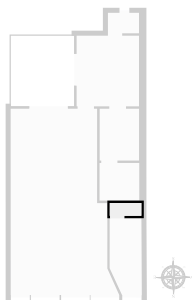

▼ **Rez commercial 1**
Rez-de-chaussée

LARGEUR : 5.39 m • LONGUEUR : 9.25 m
SURFACE : 42.37 m² • PÉRIMÈTRE : 28.81 m

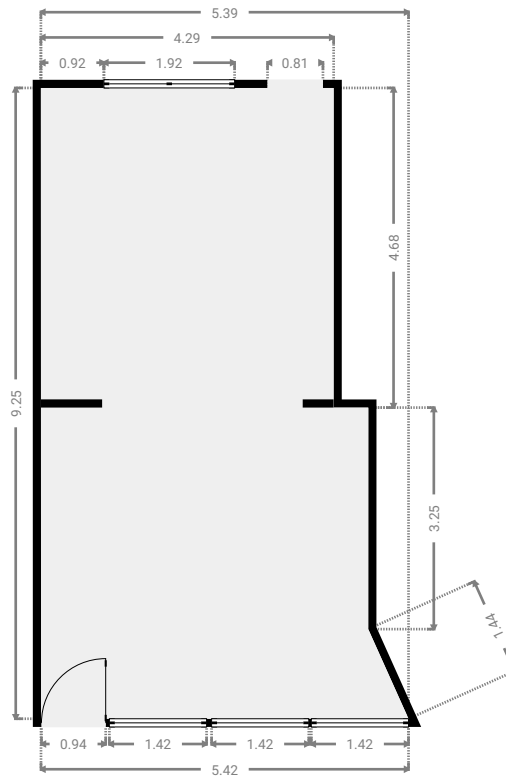
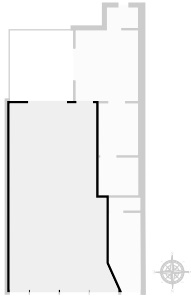

▼ **Rez commercial 2**
Rez-de-chaussée

LARGEUR : 3.10 m • LONGUEUR : 3.51 m
SURFACE : 10.85 m² • PÉRIMÈTRE : 13.20 m

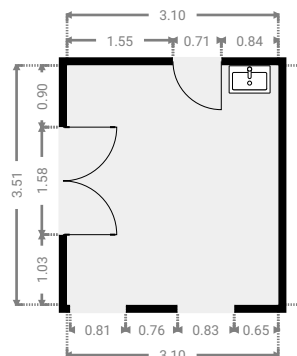
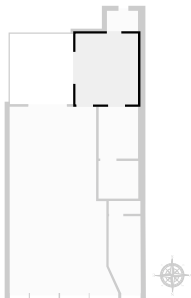

▼ 1er étage

SURFACE TOTALE : 76.79 m² • SURFACE HABITABLE : 55.58 m² • PIÈCES : 4

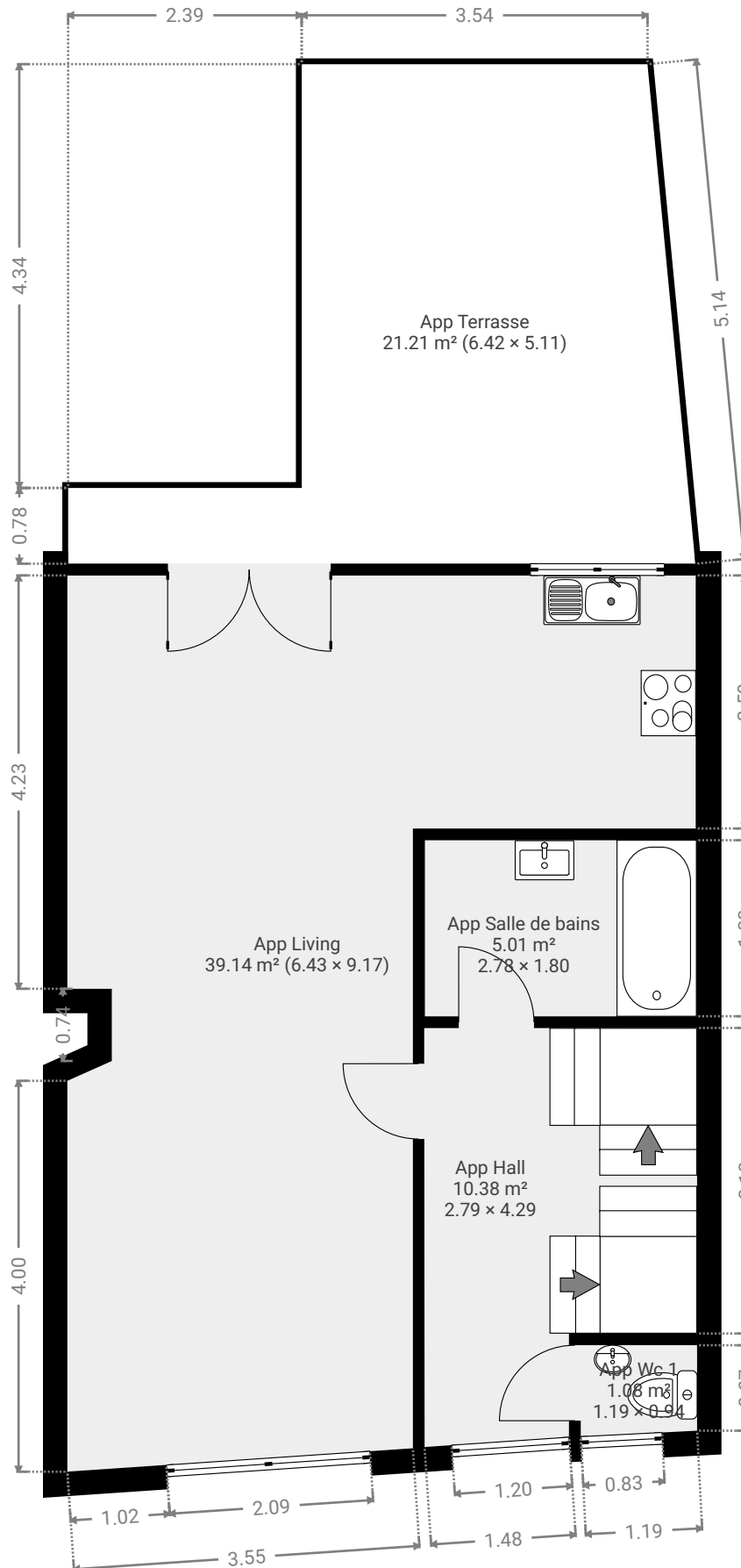

▼ App Hall
1er étage

LARGEUR : 2.79 m • LONGUEUR : 4.29 m
SURFACE : 10.38 m² • PÉRIMÈTRE : 14.06 m

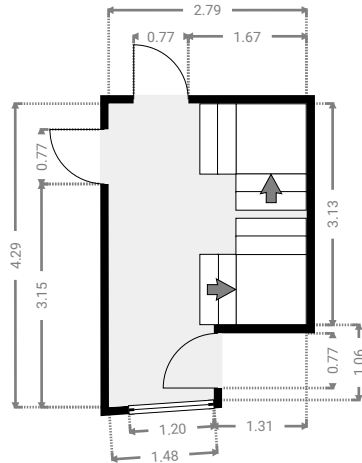
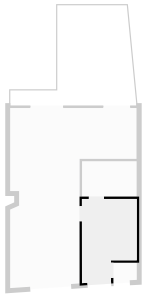

▼ App Living
1er étage

LARGEUR : 6.43 m • LONGUEUR : 9.17 m
SURFACE : 39.14 m² • PÉRIMÈTRE : 31.73 m

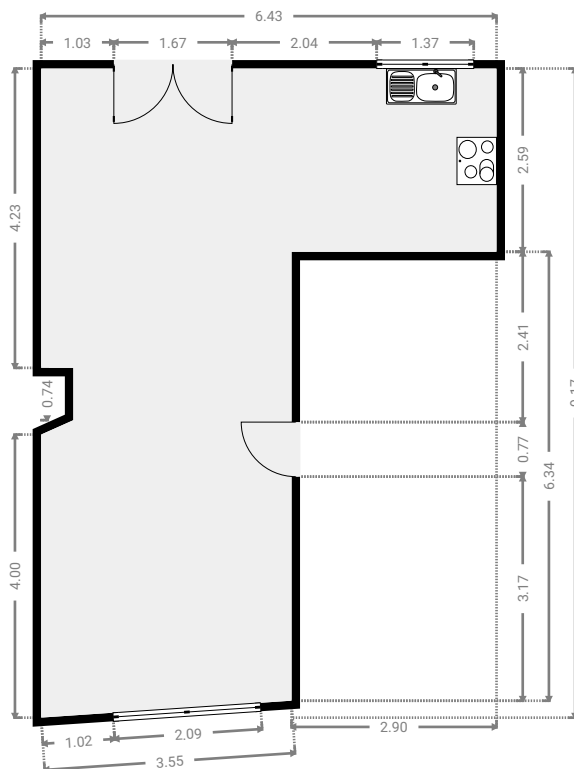
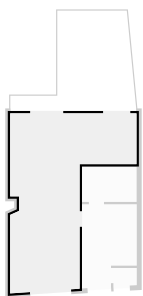

▼ App Terrasse
1er étage

LARGEUR : 6.42 m • LONGUEUR : 5.11 m
SURFACE : 21.21 m² • PÉRIMÈTRE : 22.60 m

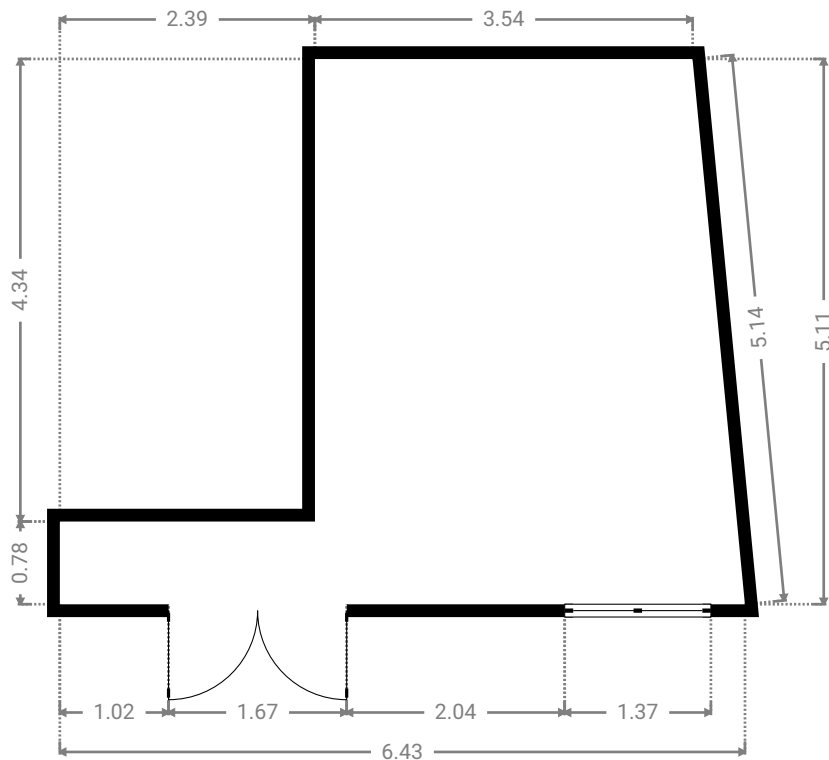
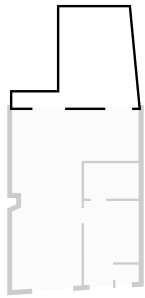

▼ App Salle de bains
1er étage

LARGEUR : 2.78 m • LONGUEUR : 1.80 m
SURFACE : 5.01 m² • PÉRIMÈTRE : 9.16 m

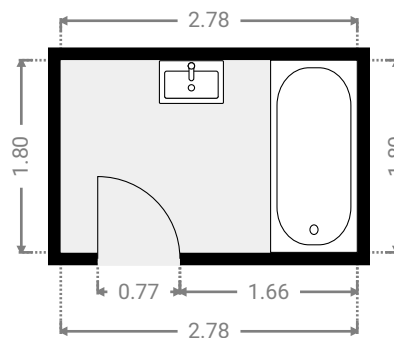
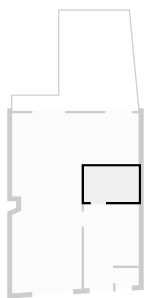

▼ App Wc 1
1er étage

LARGEUR : 1.19 m • LONGUEUR : 0.94 m
SURFACE : 1.08 m² • PÉRIMÈTRE : 4.19 m

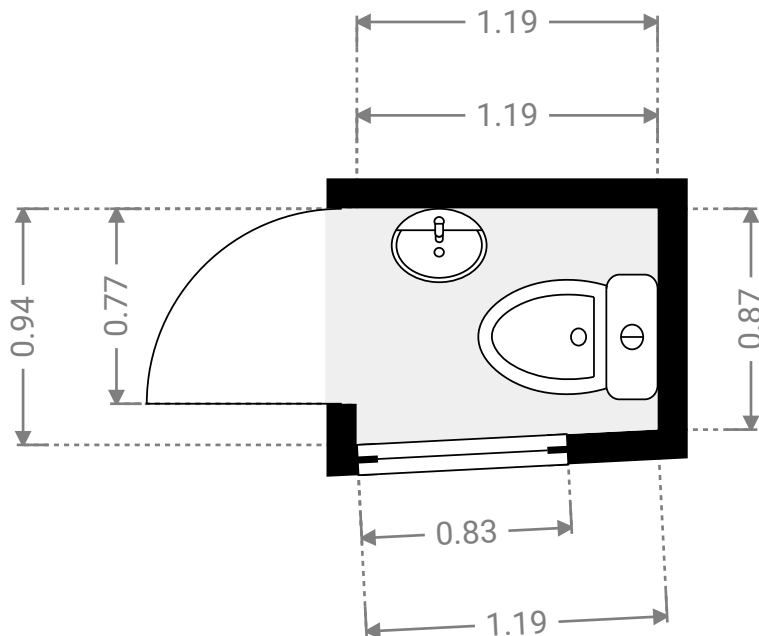
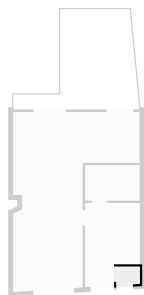

▼ 2e étage

SURFACE TOTALE : 37.26 m² • SURFACE HABITABLE : 37.26 m² • PIÈCES : 4

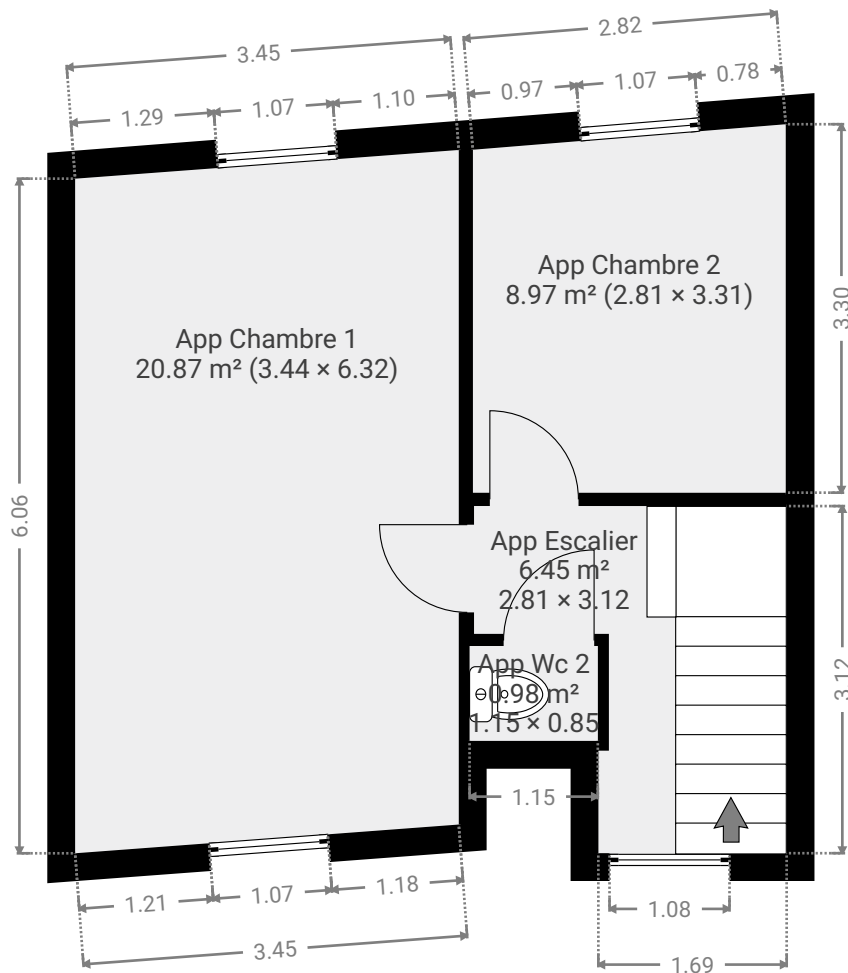

▼ **App Chambre 1**
2e étage

LARGEUR : 3.44 m • LONGUEUR : 6.32 m
SURFACE : 20.87 m² • PÉRIMÈTRE : 19.02 m

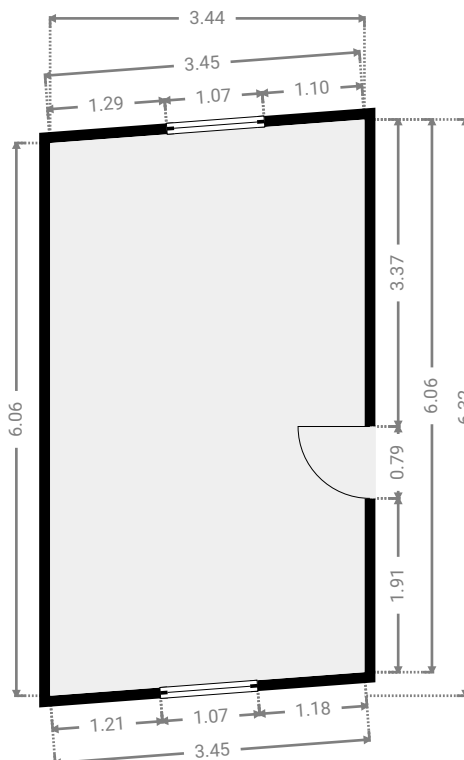
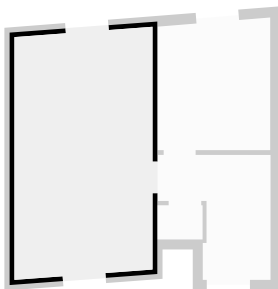

▼ **App Chambre 2**
2e étage

LARGEUR : 2.81 m • LONGUEUR : 3.31 m
SURFACE : 8.97 m² • PÉRIMÈTRE : 12.02 m

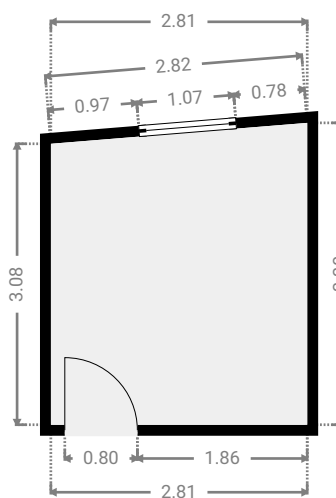
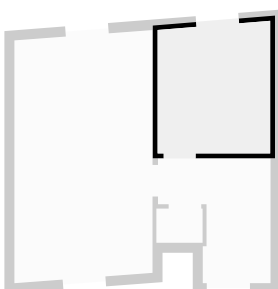

▼ App Escalier
2e étage

LARGEUR : 2.81 m • LONGUEUR : 3.12 m
SURFACE : 6.45 m² • PÉRIMÈTRE : 12.04 m

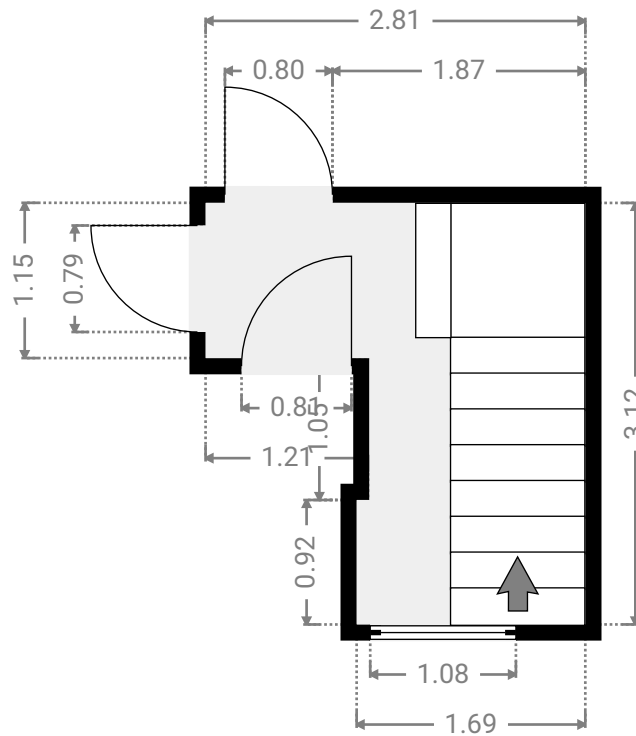
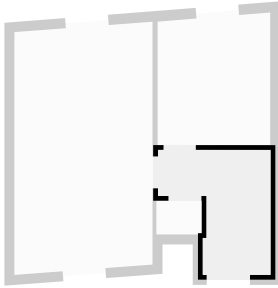

▼ App Wc 2
2e étage

LARGEUR : 1.15 m • LONGUEUR : 0.85 m
SURFACE : 0.98 m² • PÉRIMÈTRE : 4.01 m

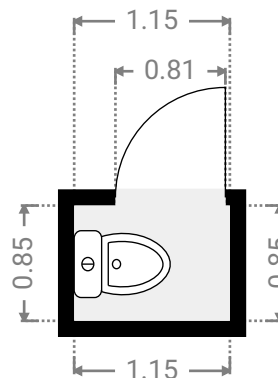
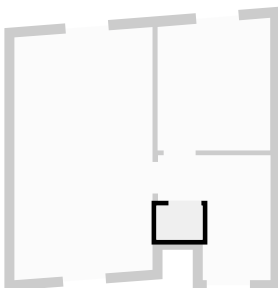

▼ Sous-sol

SURFACE TOTALE : 50.91 m² • SURFACE HABITABLE : 50.91 m² • PIÈCES : 5

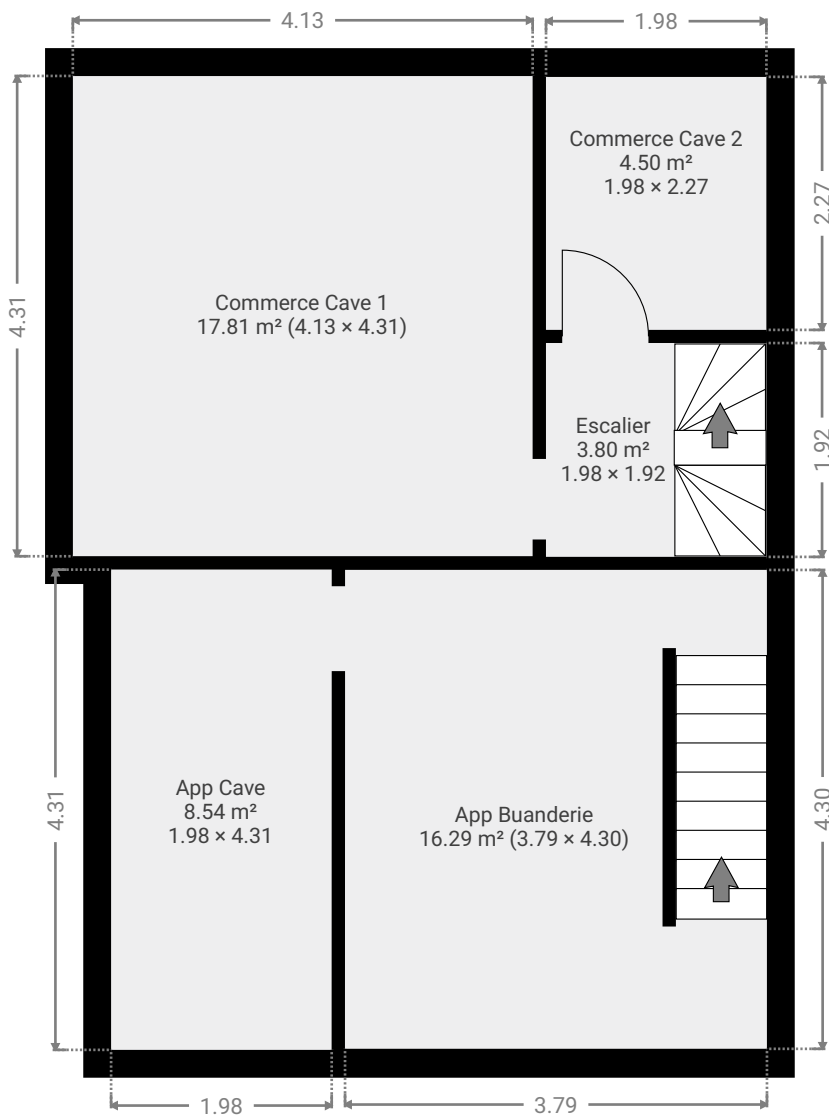

▼ App Buanderie
Sous-sol

LARGEUR : 3.79 m • LONGUEUR : 4.30 m
SURFACE : 16.29 m² • PÉRIMÈTRE : 16.18 m

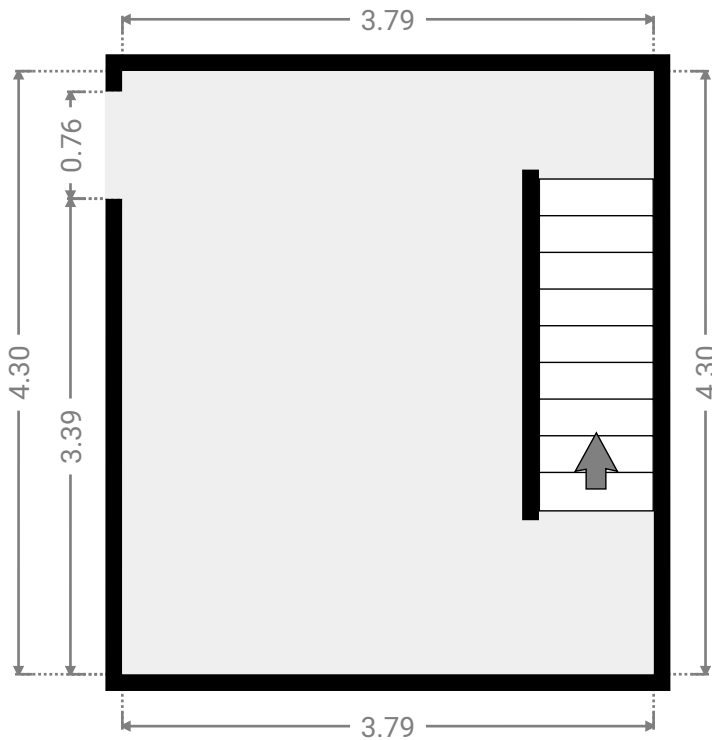
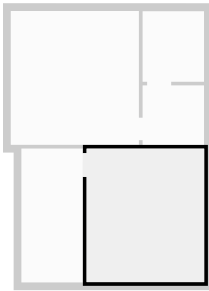

▼ App Cave
Sous-sol

LARGEUR : 1.98 m • LONGUEUR : 4.31 m
SURFACE : 8.54 m² • PÉRIMÈTRE : 12.59 m

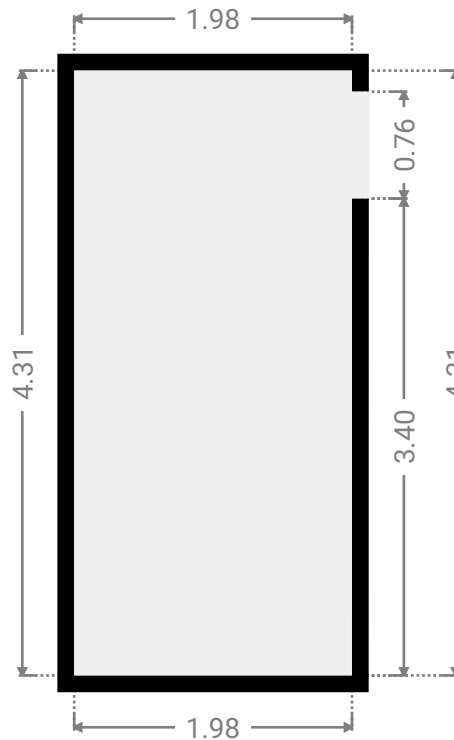
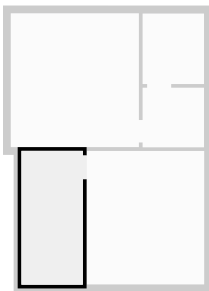

▼ **Commerce Cave 1**
Sous-sol

LARGEUR : 4.13 m • LONGUEUR : 4.31 m
SURFACE : 17.81 m² • PÉRIMÈTRE : 16.88 m

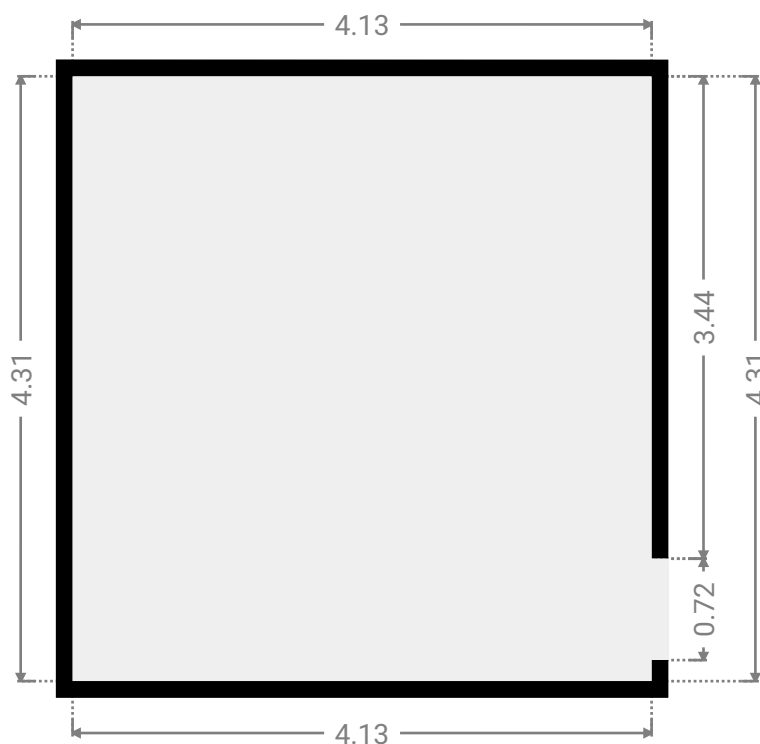
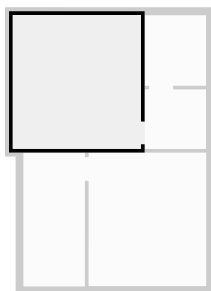

▼ **Commerce Cave 2**
Sous-sol

LARGEUR : 1.98 m • LONGUEUR : 2.27 m
SURFACE : 4.50 m² • PÉRIMÈTRE : 8.50 m

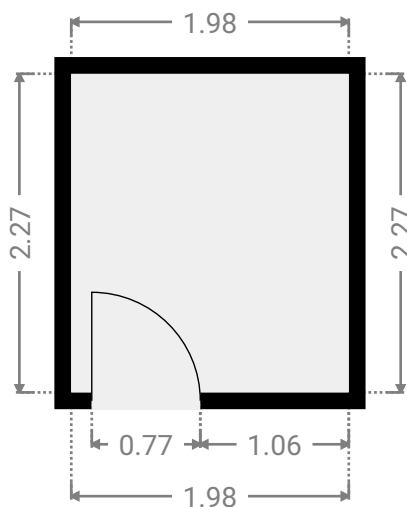
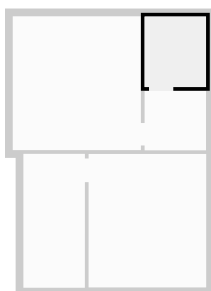

▼ Escalier
Sous-sol

LARGEUR : 1.98 m • LONGUEUR : 1.92 m
SURFACE : 3.80 m² • PÉRIMÈTRE : 7.80 m

