

S30426

CRÉÉ LE
24 avril 2026

Surface totale 335.74 m ²	Étages 3	Pièces 21	Salle de bains 0
------------------------------------------------	--------------------	---------------------	----------------------------

▼ **Rez-de-chaussée**

SURFACE TOTALE : 125.65 m² • SURFACE HABITABLE : 47.26 m² • PIÈCES : 5

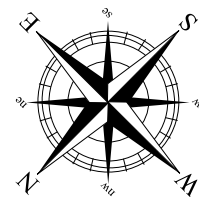
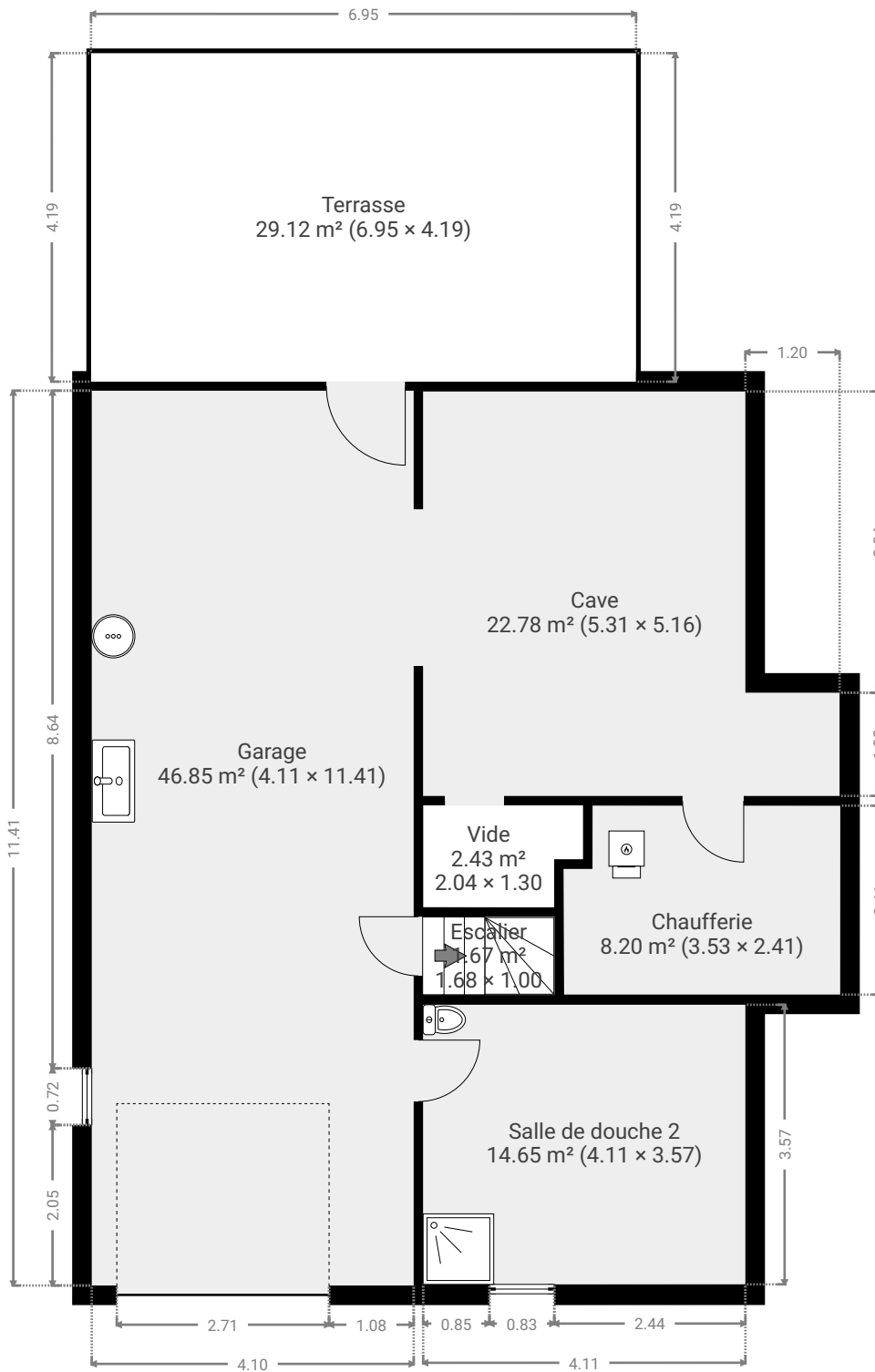

▼ **Cave**
Rez-de-chaussée

LARGEUR : 5.31 m • LONGUEUR : 5.16 m
SURFACE : 22.78 m² • PÉRIMÈTRE : 20.94 m

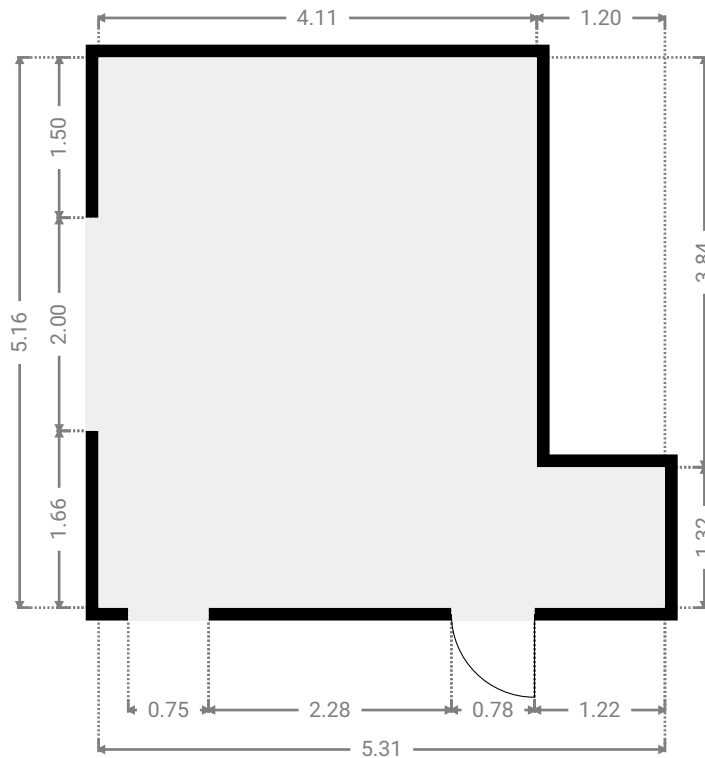
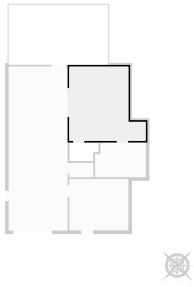

▼ **Vide**
Rez-de-chaussée

LARGEUR : 2.04 m • LONGUEUR : 1.30 m
SURFACE : 2.43 m² • PÉRIMÈTRE : 6.69 m

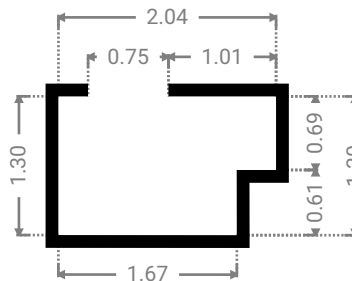
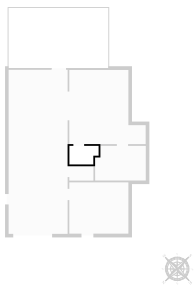

▼ **Chaufferie**
Rez-de-chaussée

LARGEUR : 3.53 m • LONGUEUR : 2.41 m
SURFACE : 8.20 m² • PÉRIMÈTRE : 11.87 m

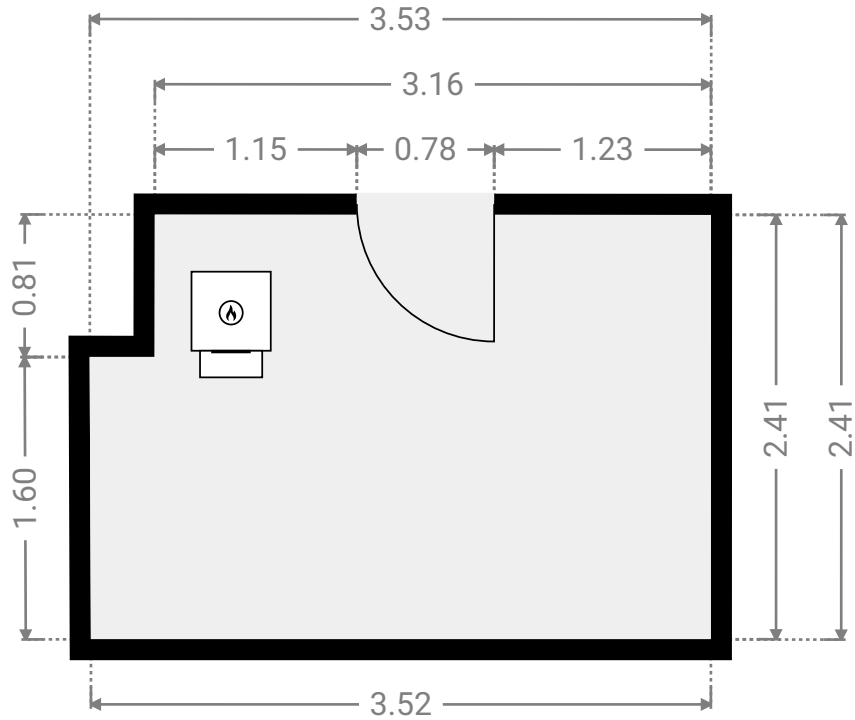
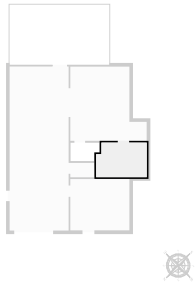

▼ **Escalier**
Rez-de-chaussée

LARGEUR : 1.68 m • LONGUEUR : 1.00 m
SURFACE : 1.67 m² • PÉRIMÈTRE : 5.35 m

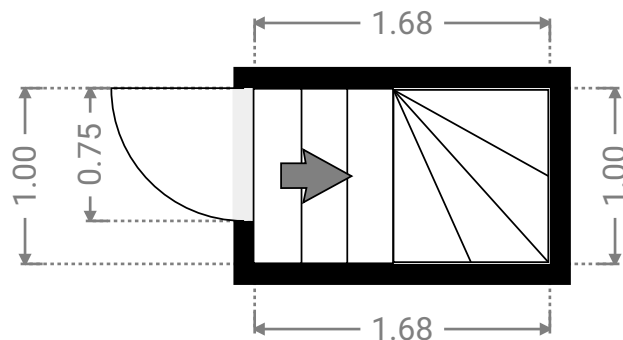
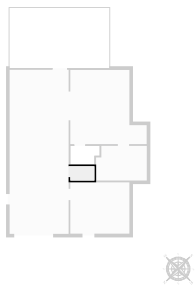

▼ **Garage**
Rez-de-chaussée

LARGEUR : 4.11 m • LONGUEUR : 11.41 m
SURFACE : 46.85 m² • PÉRIMÈTRE : 31.04 m

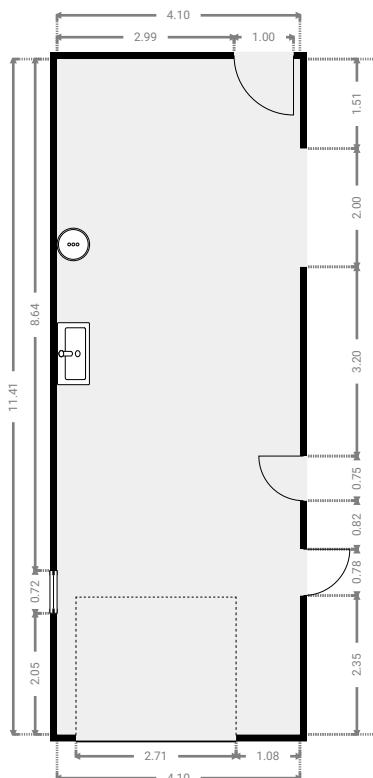
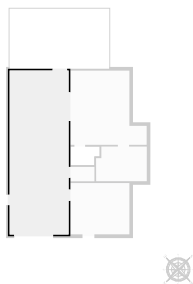

▼ **Terrasse**
Rez-de-chaussée

LARGEUR : 6.95 m • LONGUEUR : 4.19 m
SURFACE : 29.12 m² • PÉRIMÈTRE : 22.28 m

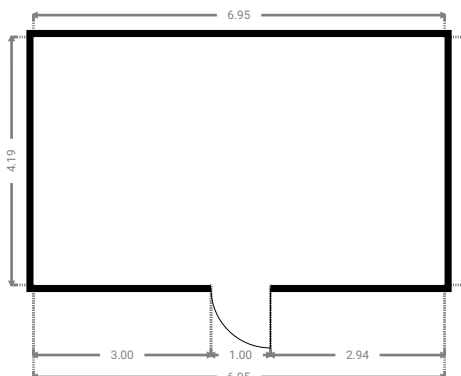
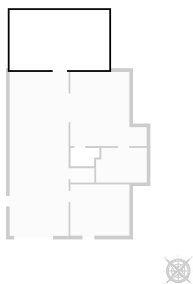

▼ **Salle de douche 2**
Rez-de-chaussée

LARGEUR : 4.11 m • LONGUEUR : 3.57 m
SURFACE : 14.65 m² • PÉRIMÈTRE : 15.35 m

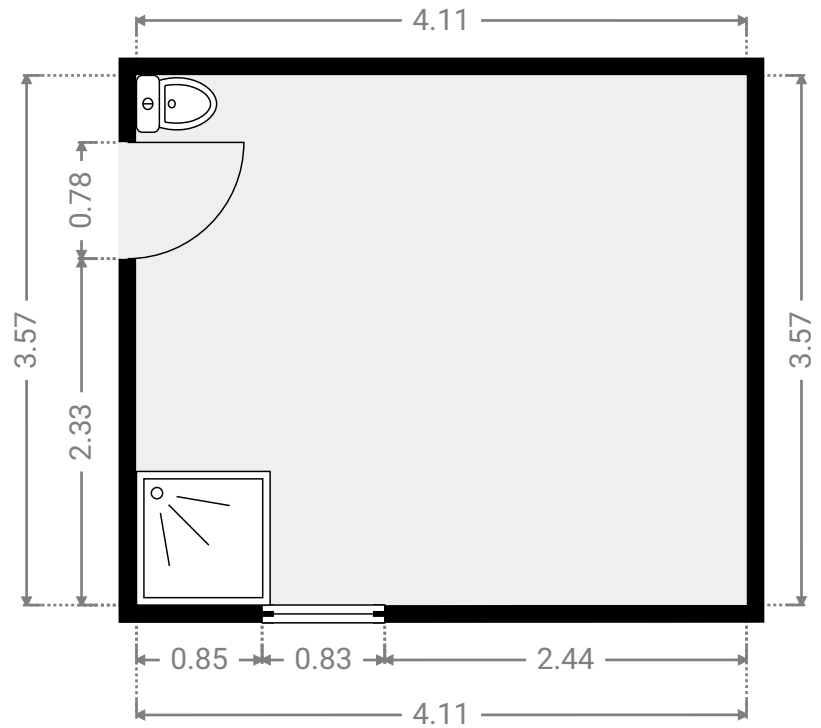
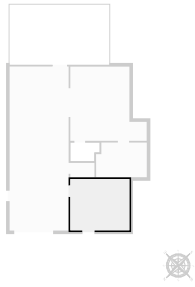

▼ **Rez-de-chaussée surélevé**

SURFACE TOTALE : 121.42 m² • SURFACE HABITABLE : 91.54 m² • PIÈCES : 9

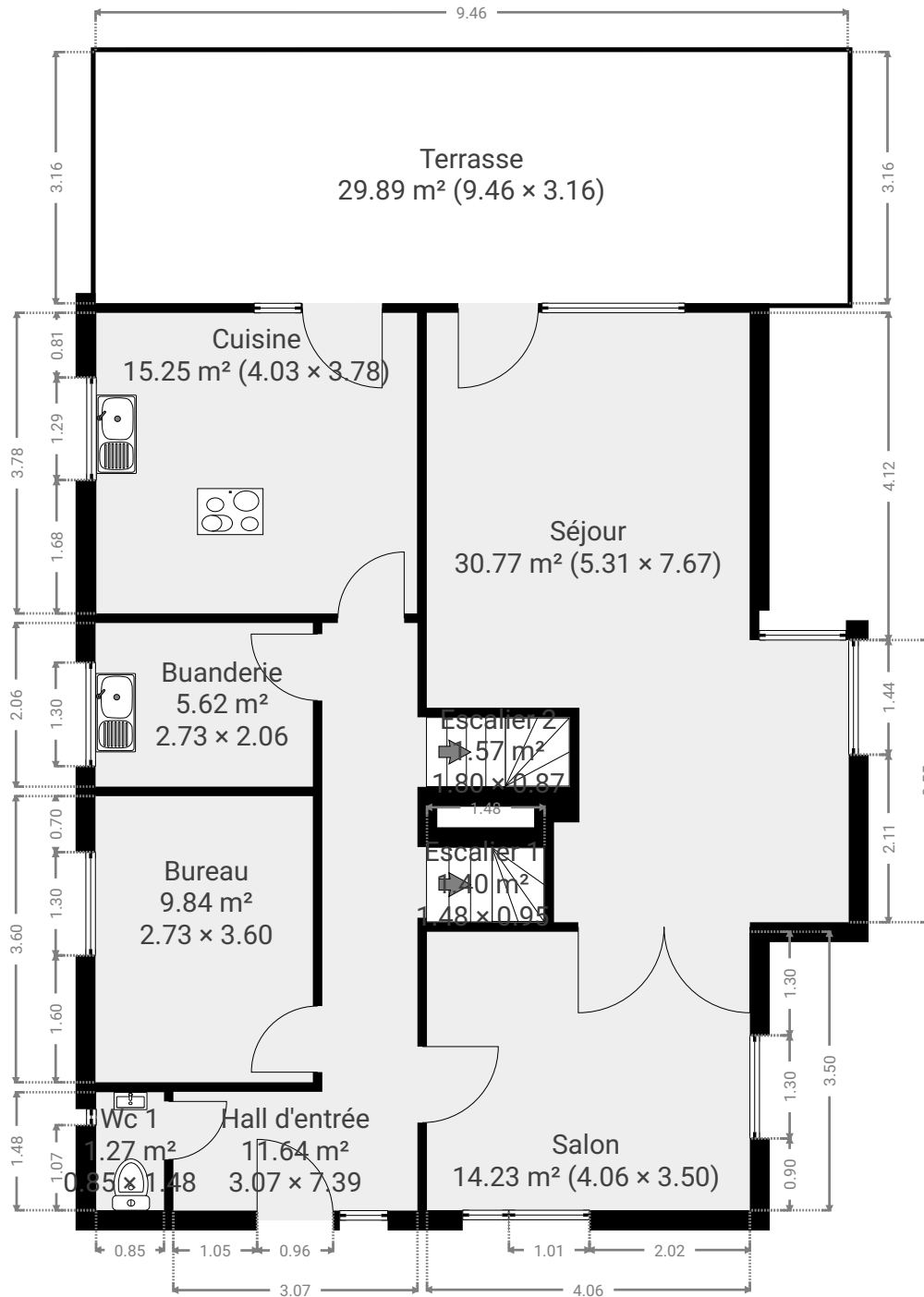

▼ **Buanderie**

Rez-de-chaussée surélevé

LARGEUR : 2.73 m • LONGUEUR : 2.06 m
SURFACE : 5.62 m² • PÉRIMÈTRE : 9.58 m

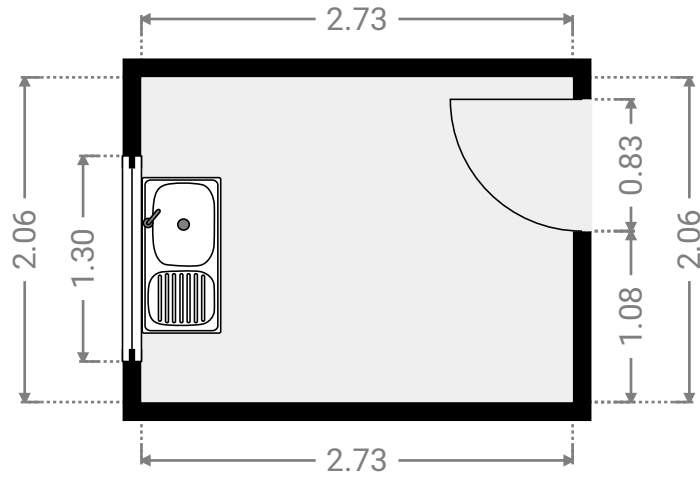

▼ **Bureau**

Rez-de-chaussée surélevé

LARGEUR : 2.73 m • LONGUEUR : 3.60 m
SURFACE : 9.84 m² • PÉRIMÈTRE : 12.67 m

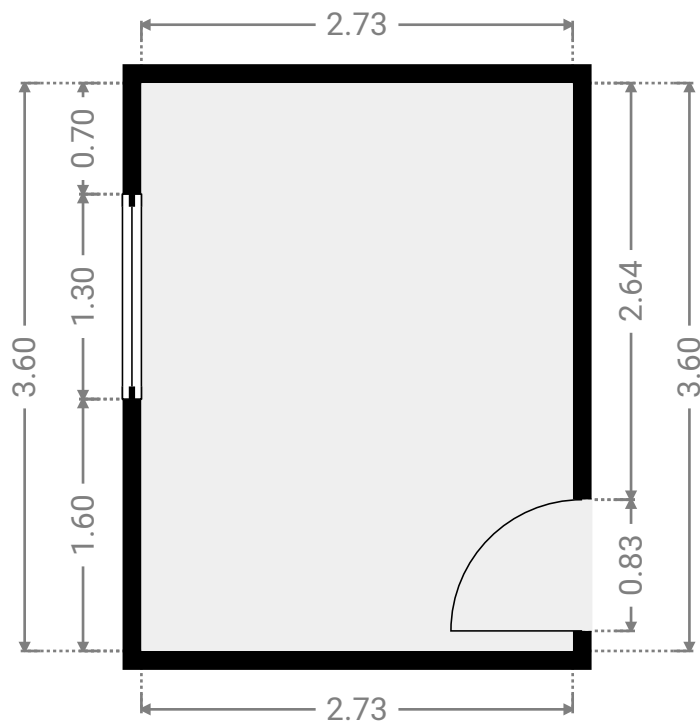
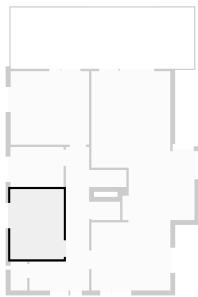

▼ Cuisine

Rez-de-chaussée surélevé

LARGEUR : 4.03 m • LONGUEUR : 3.78 m
SURFACE : 15.25 m² • PÉRIMÈTRE : 15.63 m

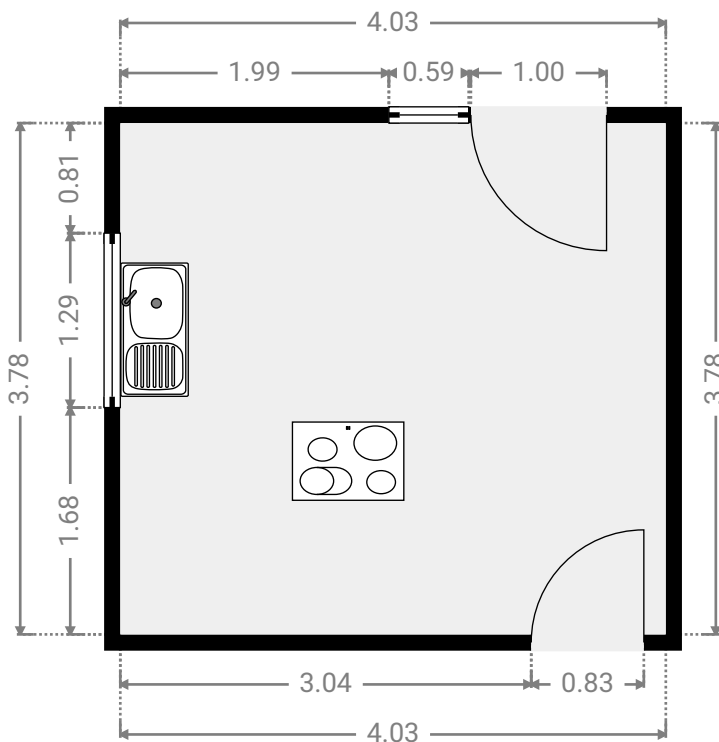
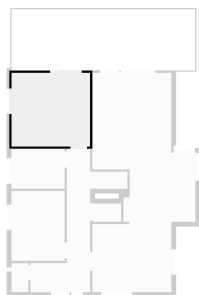

▼ Escalier 1

Rez-de-chaussée surélevé

LARGEUR : 1.48 m • LONGUEUR : 0.95 m
SURFACE : 1.40 m² • PÉRIMÈTRE : 4.85 m

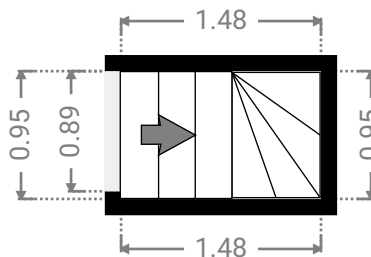
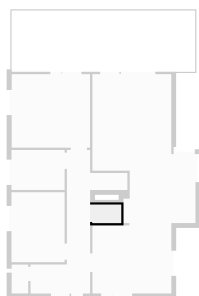

▼ **Escalier 2**

Rez-de-chaussée surélevé

LARGEUR : 1.80 m • LONGUEUR : 0.87 m
SURFACE : 1.57 m² • PÉRIMÈTRE : 5.35 m

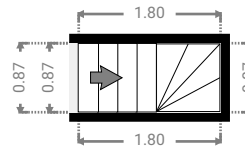
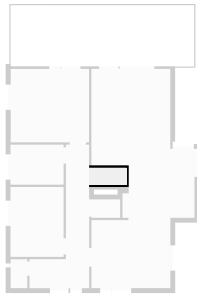

▼ **Hall d'entrée**

Rez-de-chaussée surélevé

LARGEUR : 3.07 m • LONGUEUR : 7.39 m
SURFACE : 11.64 m² • PÉRIMÈTRE : 20.92 m

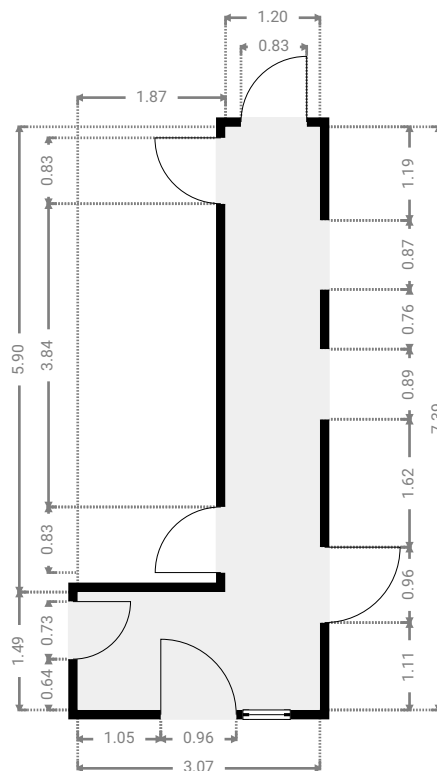
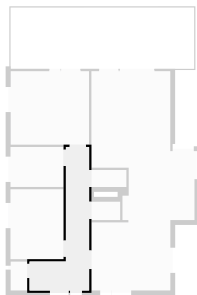

▼ **Salon**

Rez-de-chaussée surélevé

LARGEUR : 4.06 m • LONGUEUR : 3.50 m
SURFACE : 14.23 m² • PÉRIMÈTRE : 15.13 m

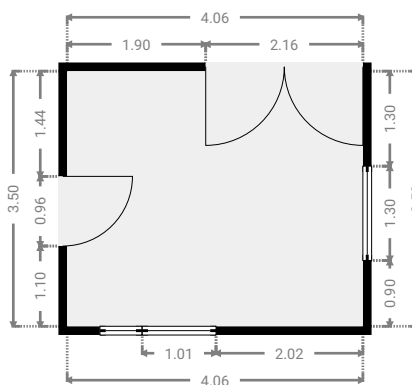
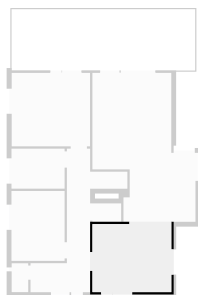

▼ **Séjour**

Rez-de-chaussée surélevé

LARGEUR : 5.31 m • LONGUEUR : 7.67 m
SURFACE : 30.77 m² • PÉRIMÈTRE : 26.58 m

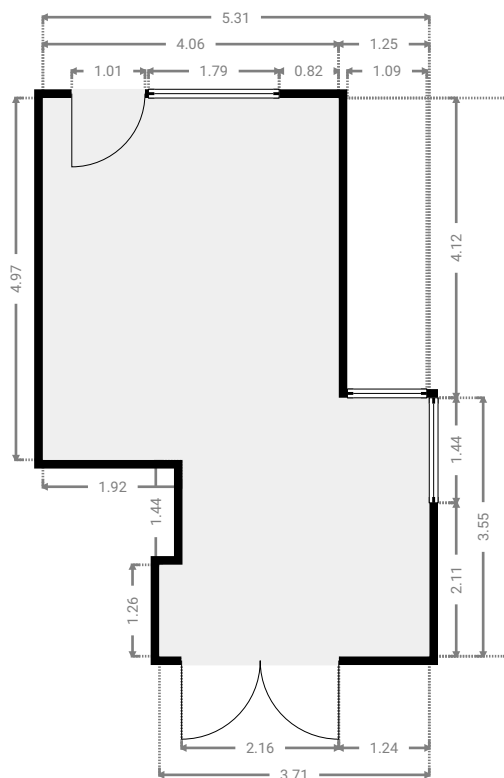
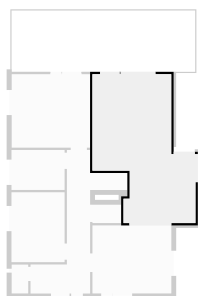

▼ **Terrasse**

Rez-de-chaussée surélevé

LARGEUR : 9.46 m • LONGUEUR : 3.16 m
SURFACE : 29.89 m² • PÉRIMÈTRE : 25.24 m

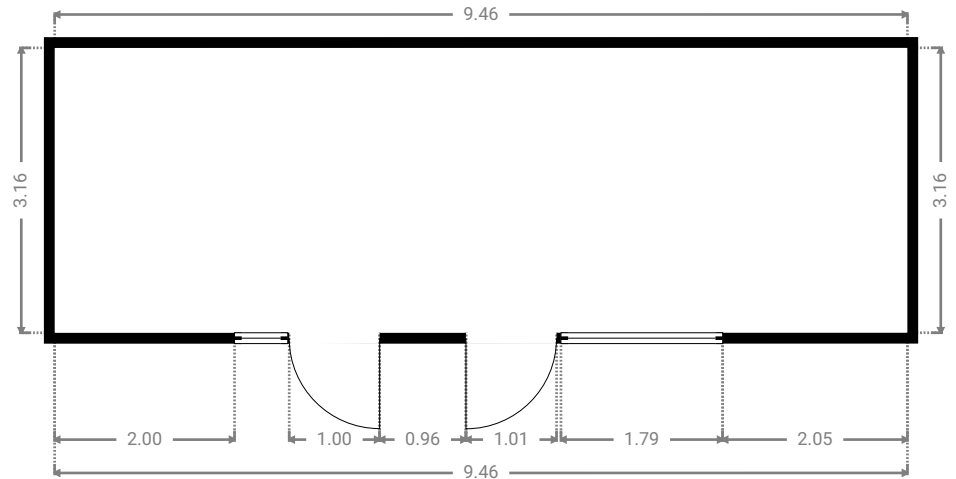
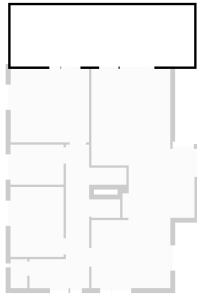

▼ **Wc 1**

Rez-de-chaussée surélevé

LARGEUR : 0.85 m • LONGUEUR : 1.48 m
SURFACE : 1.27 m² • PÉRIMÈTRE : 4.68 m

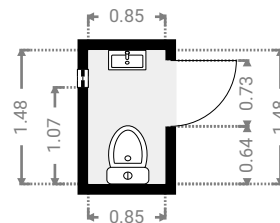

▼ 1er étage

SURFACE TOTALE : 88.67 m² • SURFACE HABITABLE : 88.67 m² • PIÈCES : 7

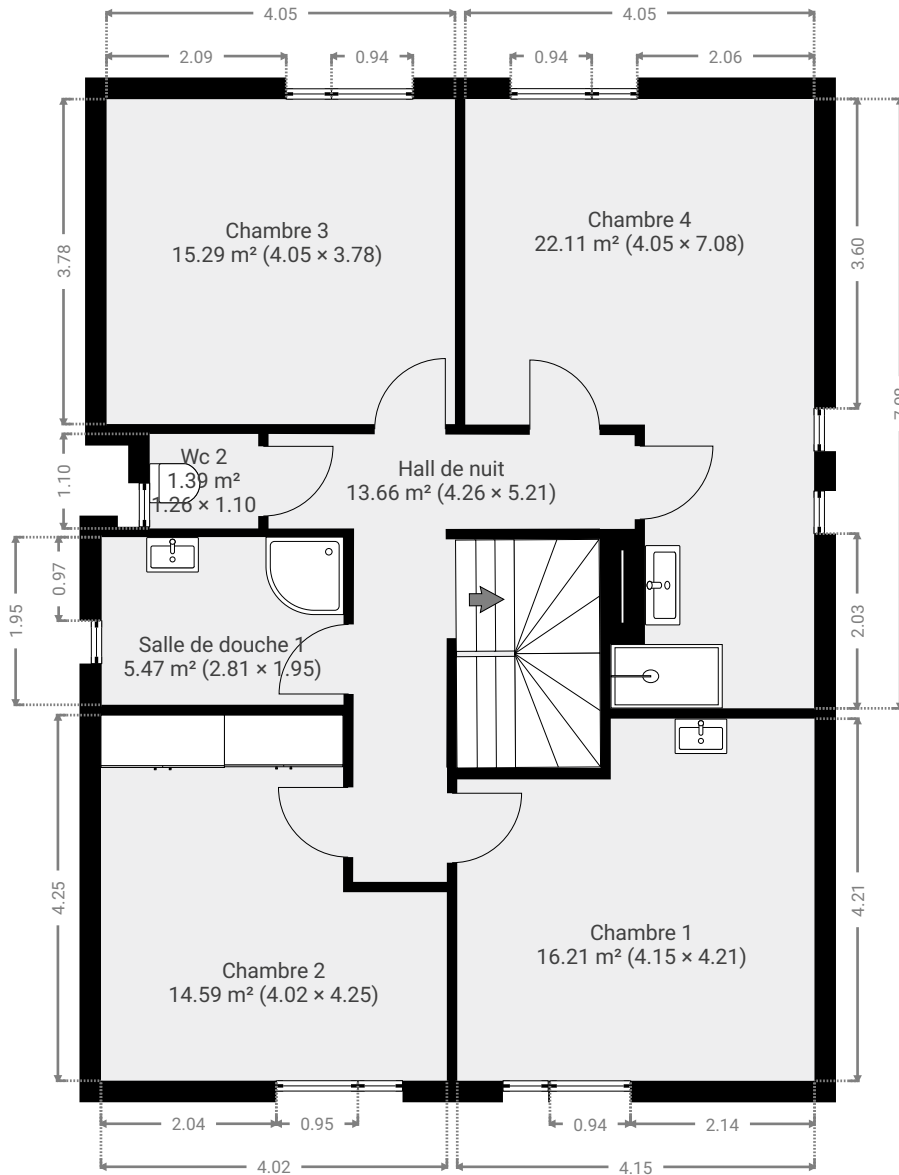

▼ **Chambre 1**
1er étage

LARGEUR : 4.15 m • LONGUEUR : 4.21 m
SURFACE : 16.21 m² • PÉRIMÈTRE : 16.72 m

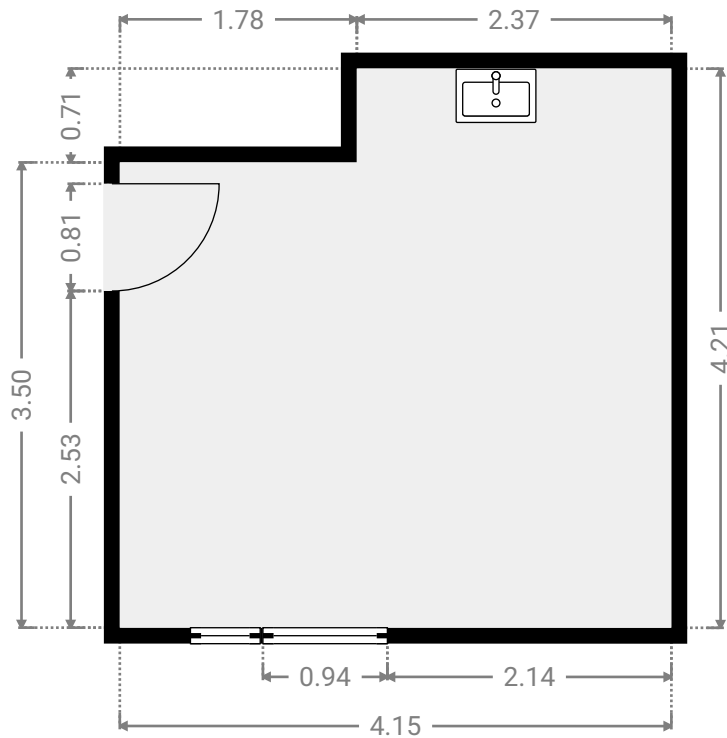
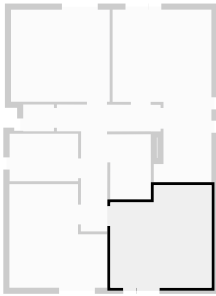

▼ **Chambre 2**
1er étage

LARGEUR : 4.02 m • LONGUEUR : 4.25 m
SURFACE : 14.59 m² • PÉRIMÈTRE : 16.54 m

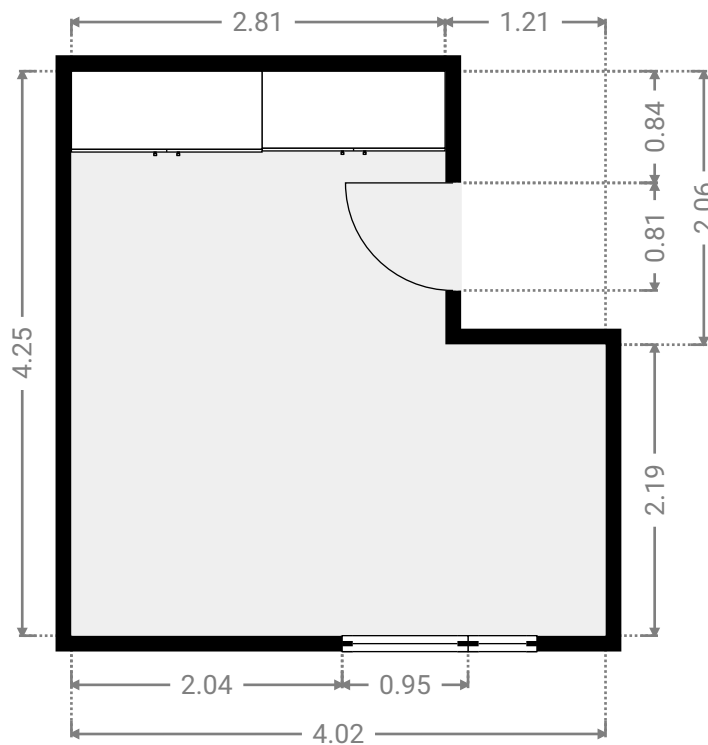
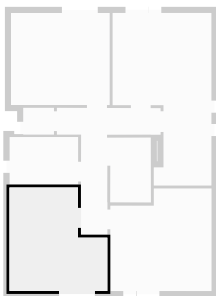

▼ **Chambre 3**
1er étage

LARGEUR : 4.05 m • LONGUEUR : 3.78 m
SURFACE : 15.29 m² • PÉRIMÈTRE : 15.65 m

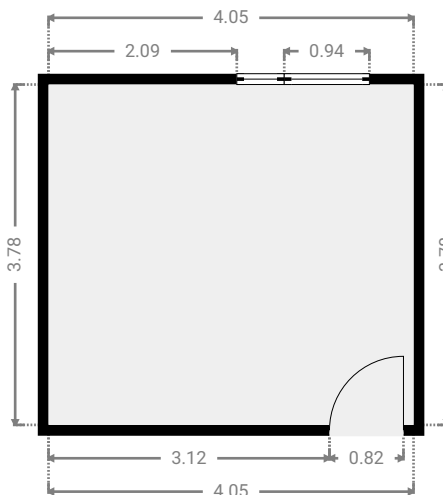
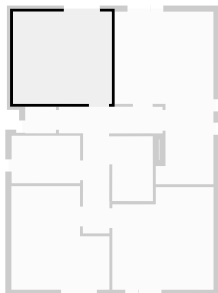

▼ **Chambre 4**
1er étage

LARGEUR : 4.05 m • LONGUEUR : 7.08 m
SURFACE : 22.11 m² • PÉRIMÈTRE : 23.07 m

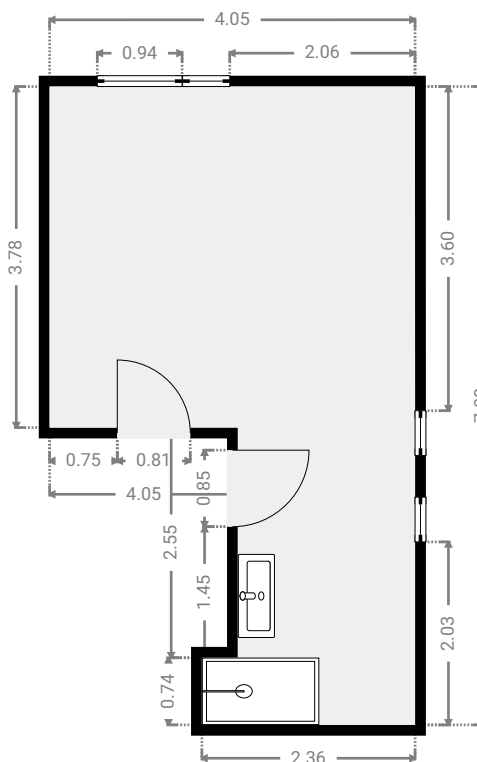
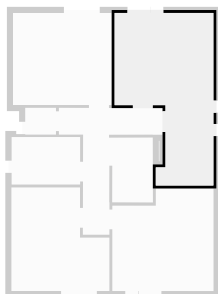

▼ **Hall de nuit**
1er étage

LARGEUR : 4.26 m • LONGUEUR : 5.21 m
SURFACE : 13.66 m² • PÉRIMÈTRE : 25.55 m

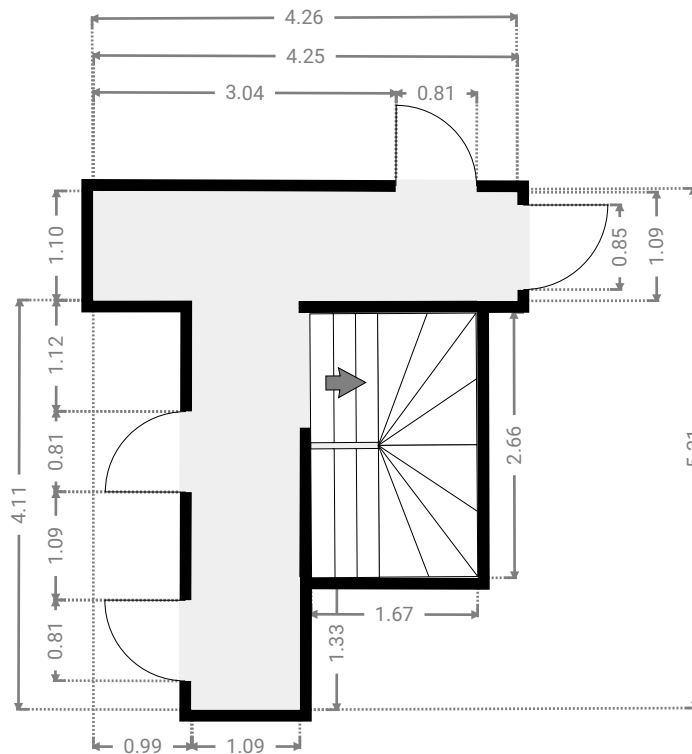
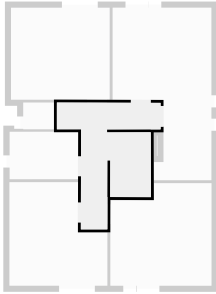

▼ **Salle de douche 1**
1er étage

LARGEUR : 2.81 m • LONGUEUR : 1.95 m
SURFACE : 5.47 m² • PÉRIMÈTRE : 9.52 m

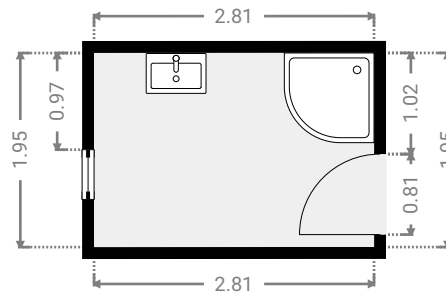
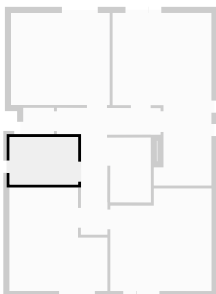

▼ Wc 2
1er étage

LARGEUR : 1.26 m • LONGUEUR : 1.10 m
SURFACE : 1.39 m² • PÉRIMÈTRE : 4.72 m

