

S30710

ENVOYÉ PAR
ADMIN Servisco
magicplan@servisco.be

CRÉÉ LE
13 mai 2026

Surface totale 349.53 m ²	Étages 5	Pièces 27	Salle de bains 1
--	--------------------	---------------------	----------------------------

▼ Rez-de-chaussée

SURFACE TOTALE : 105.67 m² • SURFACE HABITABLE : 85.41 m² • PIÈCES : 7

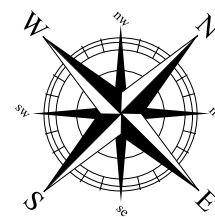
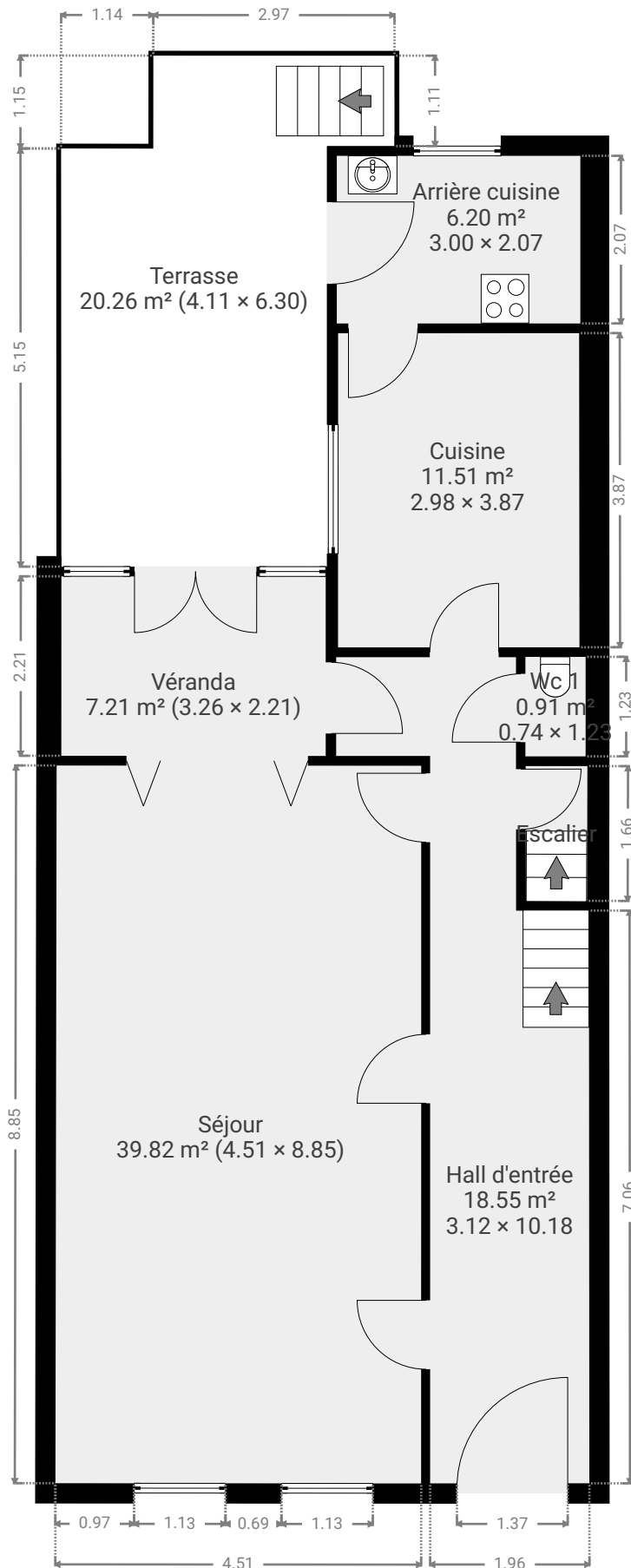

▼ **Arrière cuisine**
Rez-de-chaussée

LARGEUR : 3.00 m • LONGUEUR : 2.07 m
SURFACE : 6.20 m² • PÉRIMÈTRE : 10.14 m

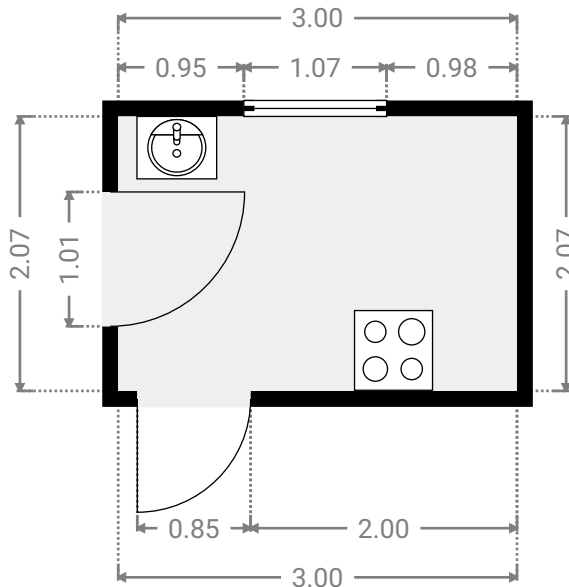
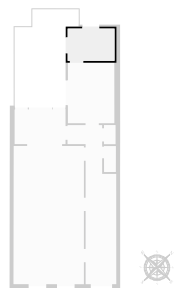

▼ **Cuisine**
Rez-de-chaussée

LARGEUR : 2.98 m • LONGUEUR : 3.87 m
SURFACE : 11.51 m² • PÉRIMÈTRE : 13.69 m

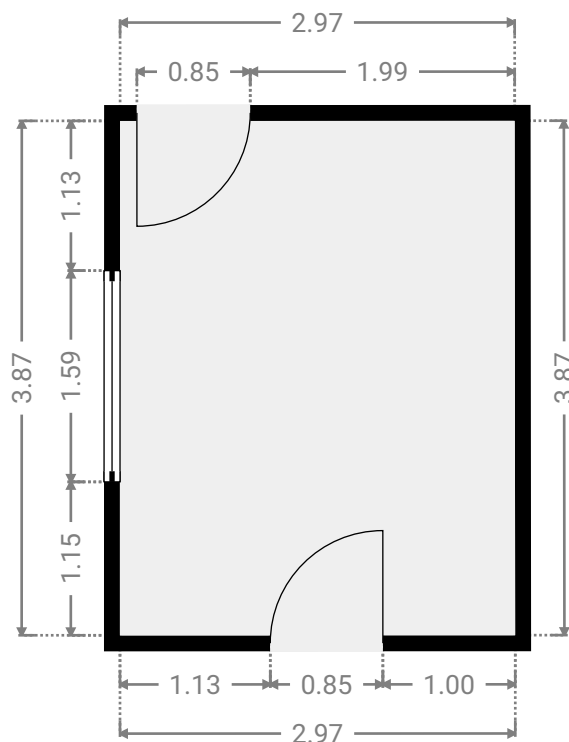
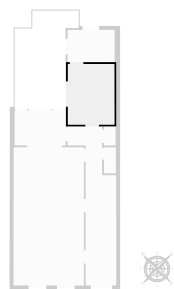

▼ **Escalier**
Rez-de-chaussée

LARGEUR : 0.76 m • LONGUEUR : 1.66 m
SURFACE : 1.26 m² • PÉRIMÈTRE : 4.84 m

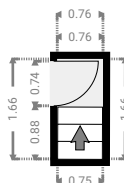
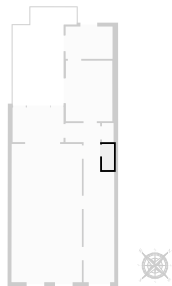

▼ **Hall d'entrée**
Rez-de-chaussée

LARGEUR : 3.12 m • LONGUEUR : 10.18 m
SURFACE : 18.55 m² • PÉRIMÈTRE : 26.60 m

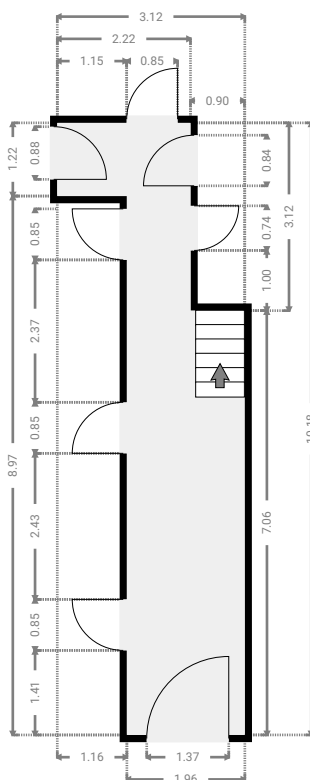
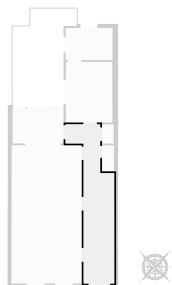

▼ **Séjour**
Rez-de-chaussée

LARGEUR : 4.51 m • LONGUEUR : 8.85 m
SURFACE : 39.82 m² • PÉRIMÈTRE : 26.70 m

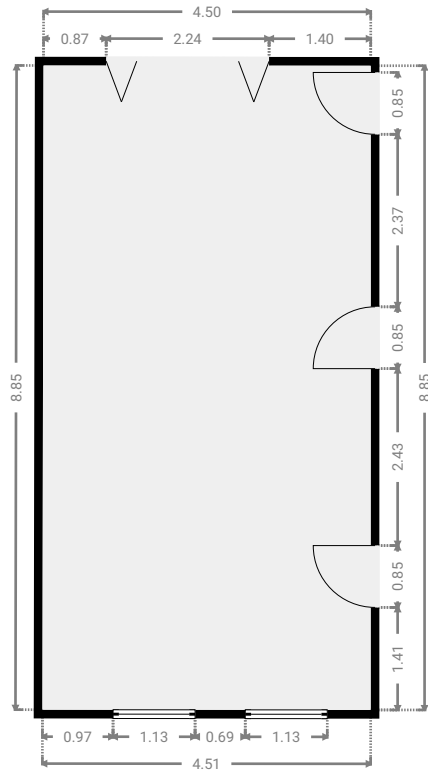
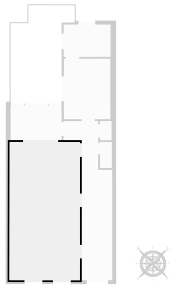

▼ **Terrasse**
Rez-de-chaussée

LARGEUR : 4.11 m • LONGUEUR : 6.30 m
SURFACE : 20.26 m² • PÉRIMÈTRE : 20.81 m

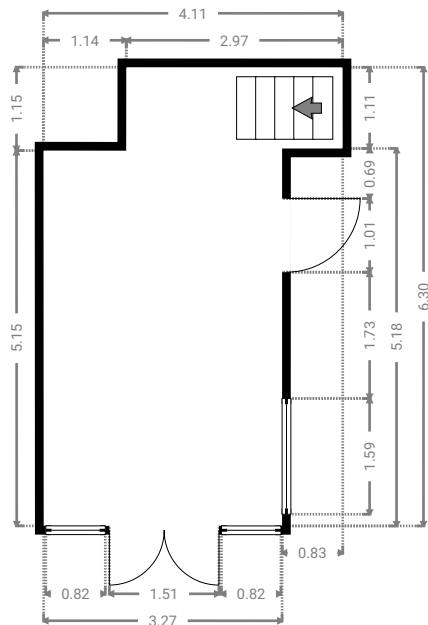
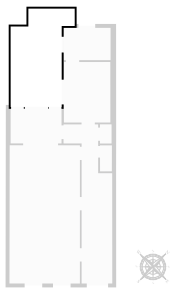

▼ **Véranda**
Rez-de-chaussée

LARGEUR : 3.26 m • LONGUEUR : 2.21 m
SURFACE : 7.21 m² • PÉRIMÈTRE : 10.94 m

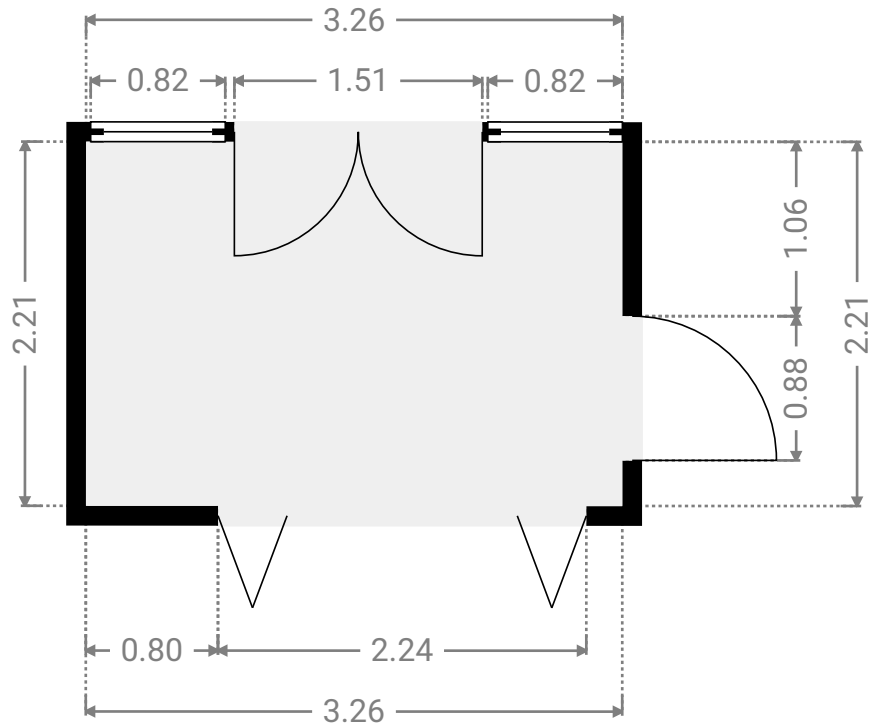
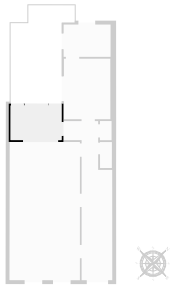

▼ **Wc 1**
Rez-de-chaussée

LARGEUR : 0.74 m • LONGUEUR : 1.23 m
SURFACE : 0.91 m² • PÉRIMÈTRE : 3.94 m

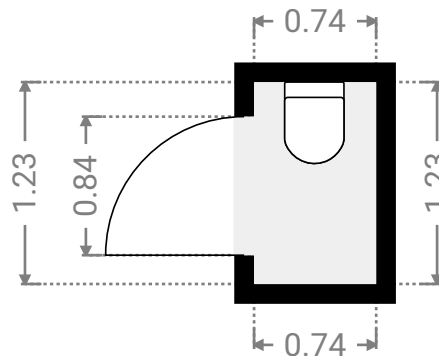
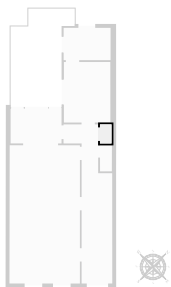

▼ 1er étage

SURFACE TOTALE : 75.46 m² • SURFACE HABITABLE : 75.46 m² • PIÈCES : 6

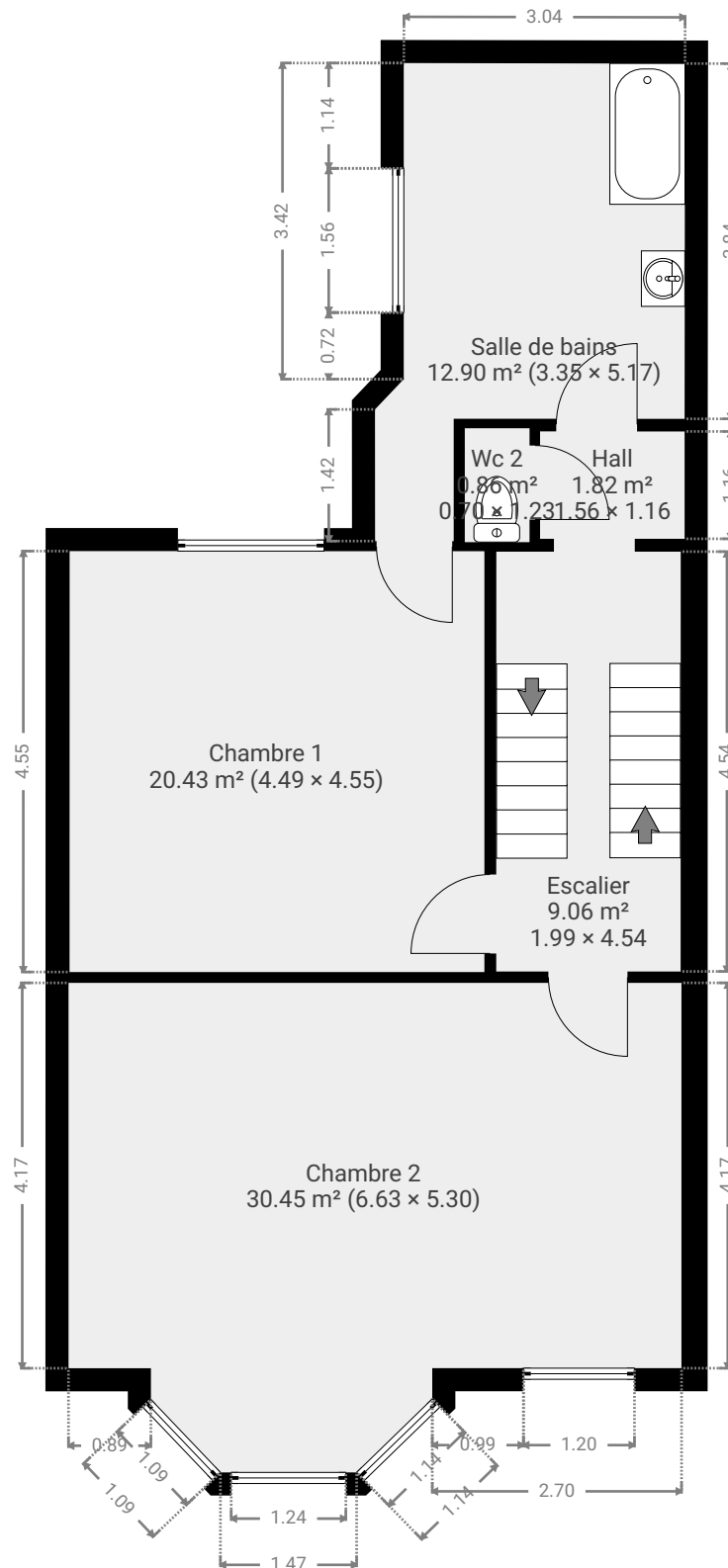

▼ **Chambre 1**
1er étage

LARGEUR : 4.49 m • LONGUEUR : 4.55 m
SURFACE : 20.43 m² • PÉRIMÈTRE : 18.08 m

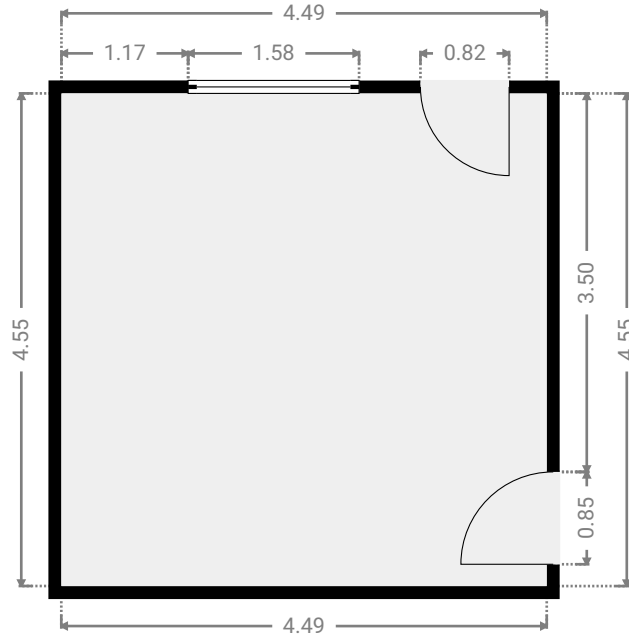
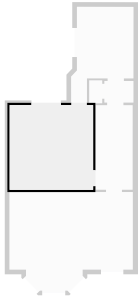

▼ **Chambre 2**
1er étage

LARGEUR : 6.63 m • LONGUEUR : 5.30 m
SURFACE : 30.45 m² • PÉRIMÈTRE : 22.93 m

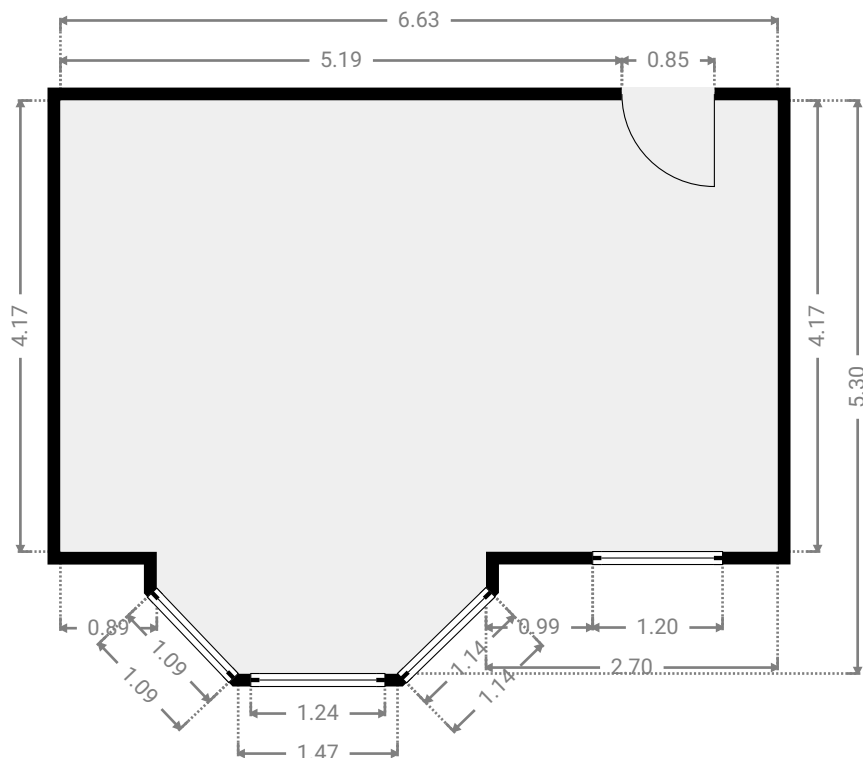
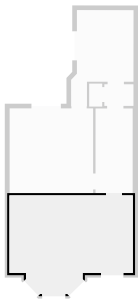

▼ Escalier
1er étage

LARGEUR : 1.99 m • LONGUEUR : 4.54 m
SURFACE : 9.06 m² • PÉRIMÈTRE : 13.07 m

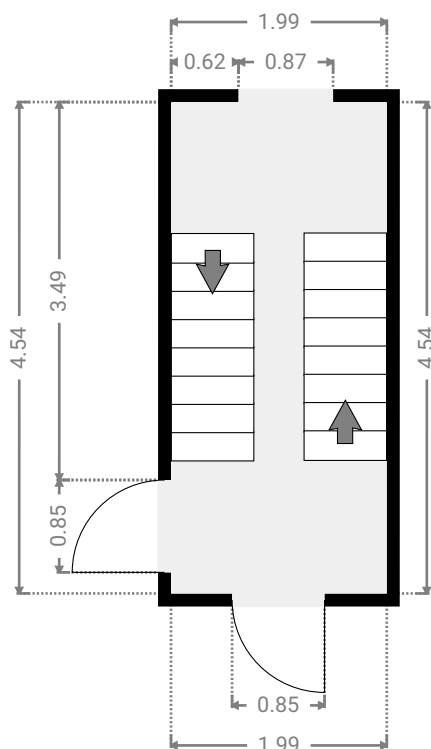
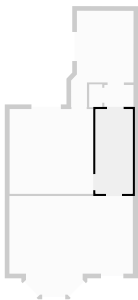

▼ Hall
1er étage

LARGEUR : 1.56 m • LONGUEUR : 1.16 m
SURFACE : 1.82 m² • PÉRIMÈTRE : 5.45 m

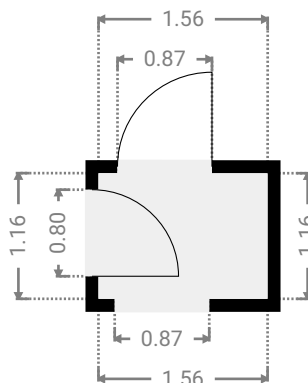
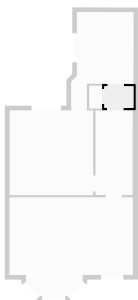

▼ **Salle de bains**
1er étage

LARGEUR : 3.35 m • LONGUEUR : 5.17 m
SURFACE : 12.90 m² • PÉRIMÈTRE : 16.85 m

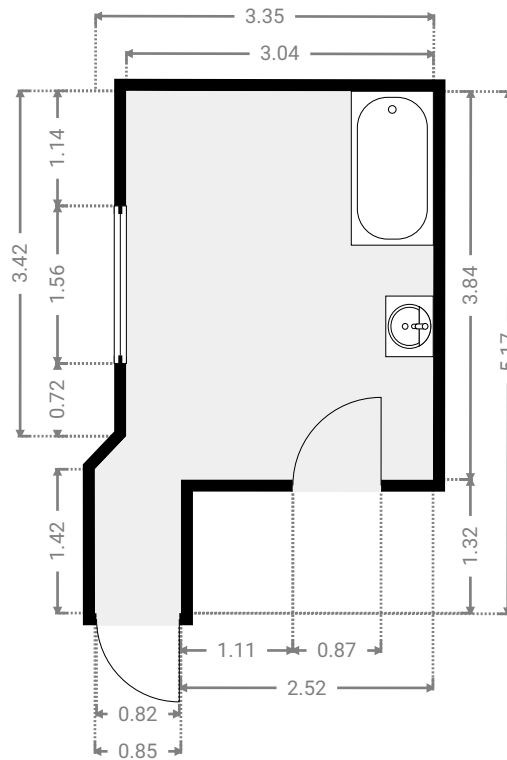
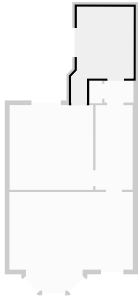

▼ **Wc 2**
1er étage

LARGEUR : 0.70 m • LONGUEUR : 1.23 m
SURFACE : 0.86 m² • PÉRIMÈTRE : 3.86 m

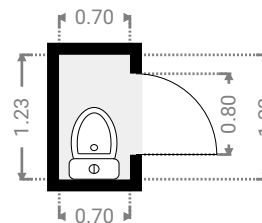
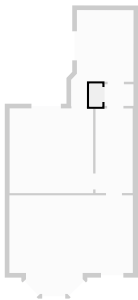

▼ 2e étage

SURFACE TOTALE : 57.60 m² • SURFACE HABITABLE : 56.75 m² • PIÈCES : 6

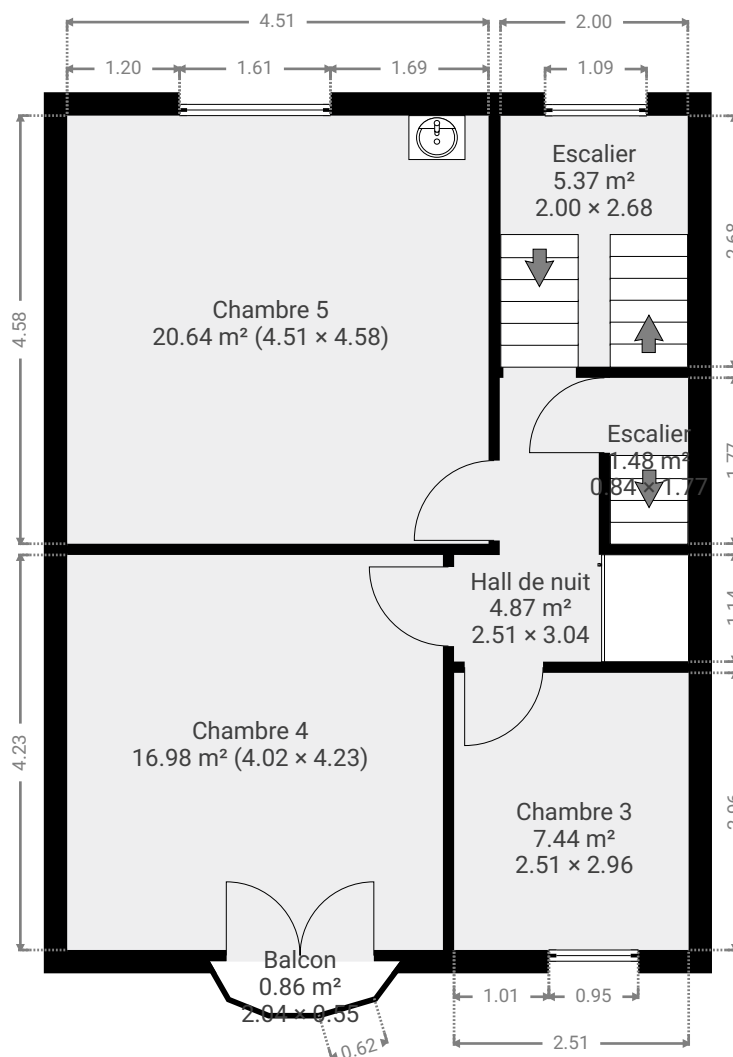

▼ **Chambre 3**
2e étage

LARGEUR : 2.51 m • LONGUEUR : 2.96 m
SURFACE : 7.44 m² • PÉRIMÈTRE : 10.95 m

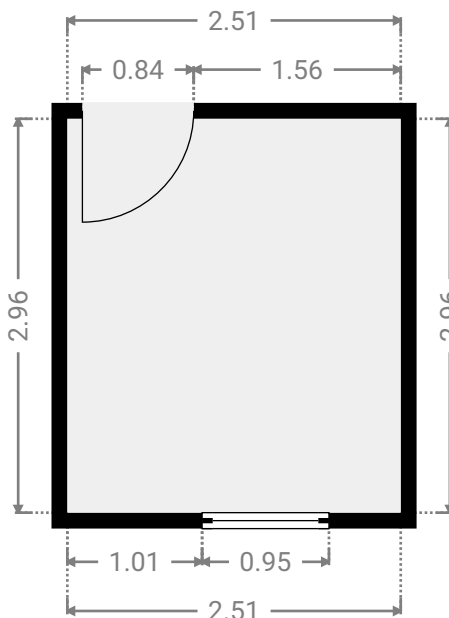
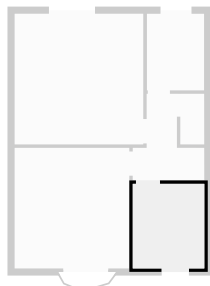

▼ **Chambre 4**
2e étage

LARGEUR : 4.02 m • LONGUEUR : 4.23 m
SURFACE : 16.98 m² • PÉRIMÈTRE : 16.49 m

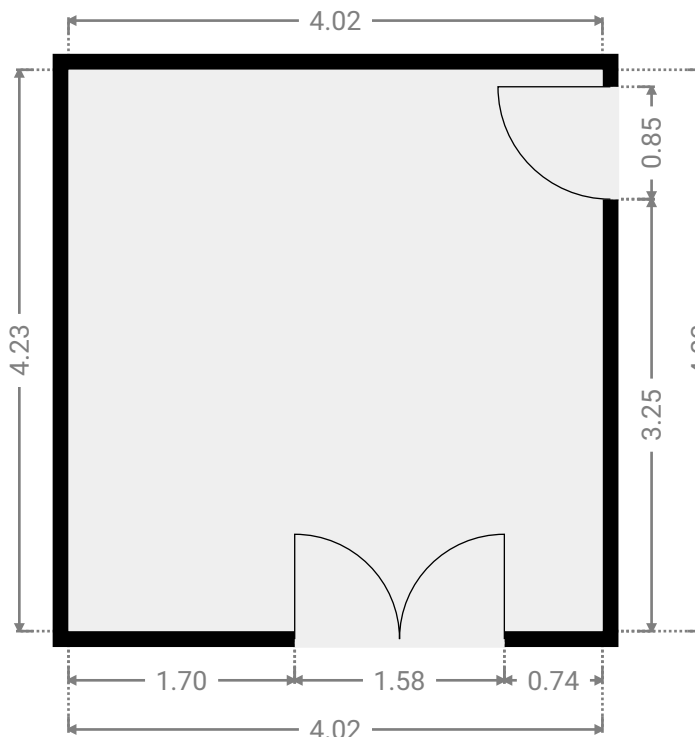
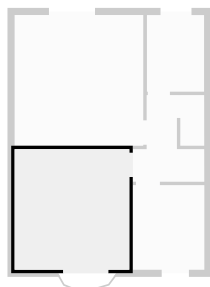

▼ **Balcon**
2e étage

LARGEUR : 2.04 m • LONGUEUR : 0.55 m
SURFACE : 0.86 m² • PÉRIMÈTRE : 4.54 m

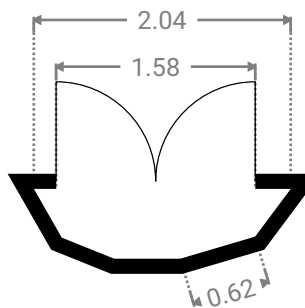
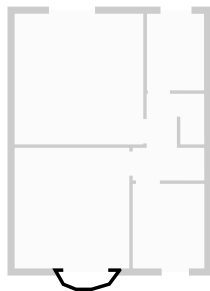

▼ **Chambre 5**
2e étage

LARGEUR : 4.51 m • LONGUEUR : 4.58 m
SURFACE : 20.64 m² • PÉRIMÈTRE : 18.17 m

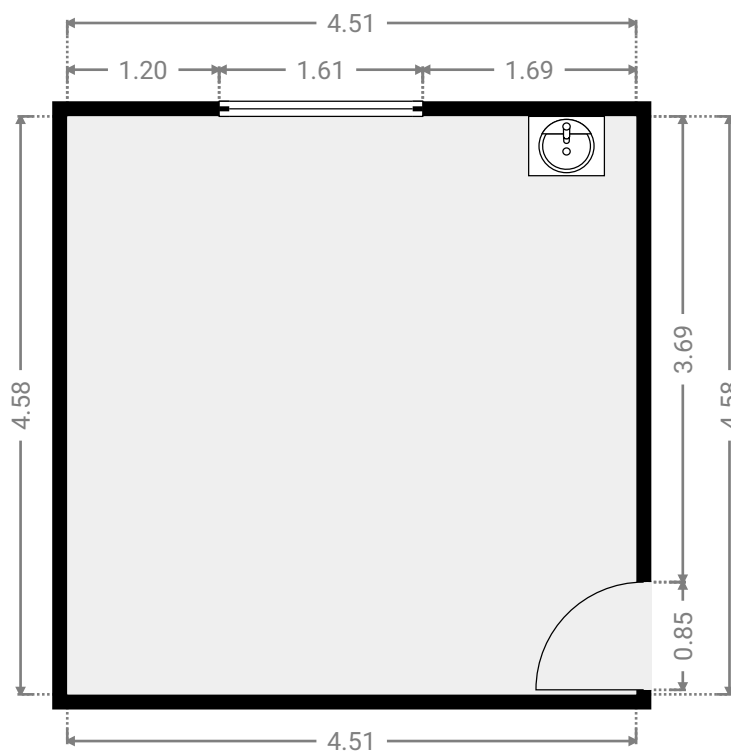
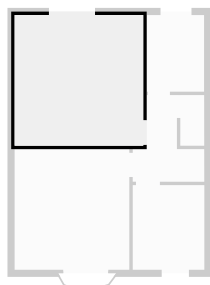

▼ Escalier
2e étage

LARGEUR : 2.00 m • LONGUEUR : 2.68 m
SURFACE : 5.37 m² • PÉRIMÈTRE : 9.37 m

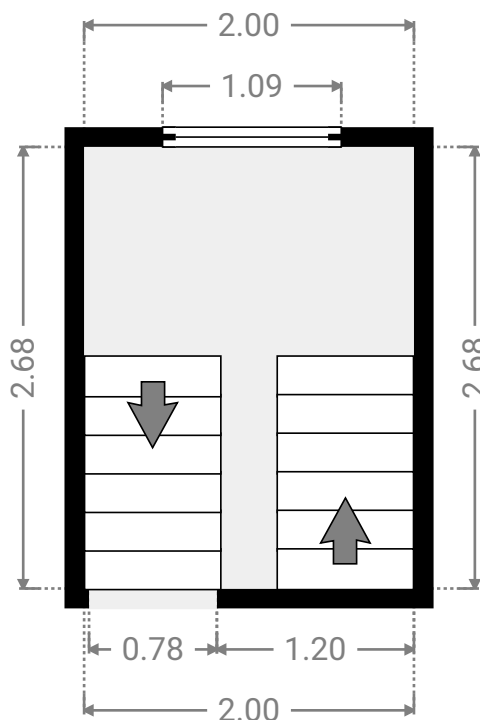
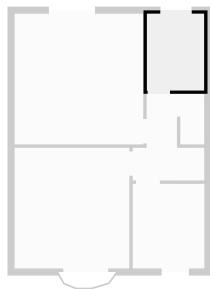

▼ Escalier
2e étage

LARGEUR : 0.84 m • LONGUEUR : 1.77 m
SURFACE : 1.48 m² • PÉRIMÈTRE : 5.22 m

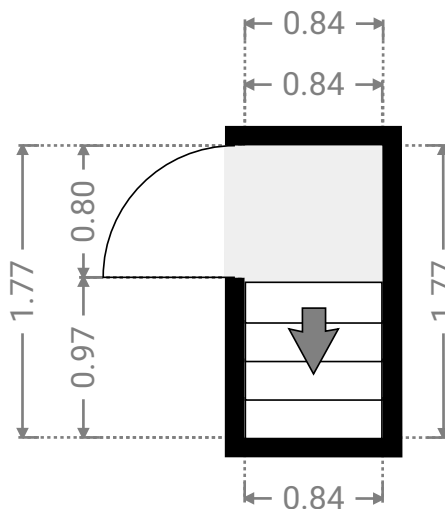
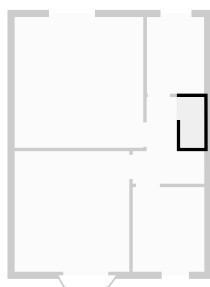

▼ Hall de nuit
2e étage

LARGEUR : 2.51 m • LONGUEUR : 3.04 m
SURFACE : 4.87 m² • PÉRIMÈTRE : 11.08 m

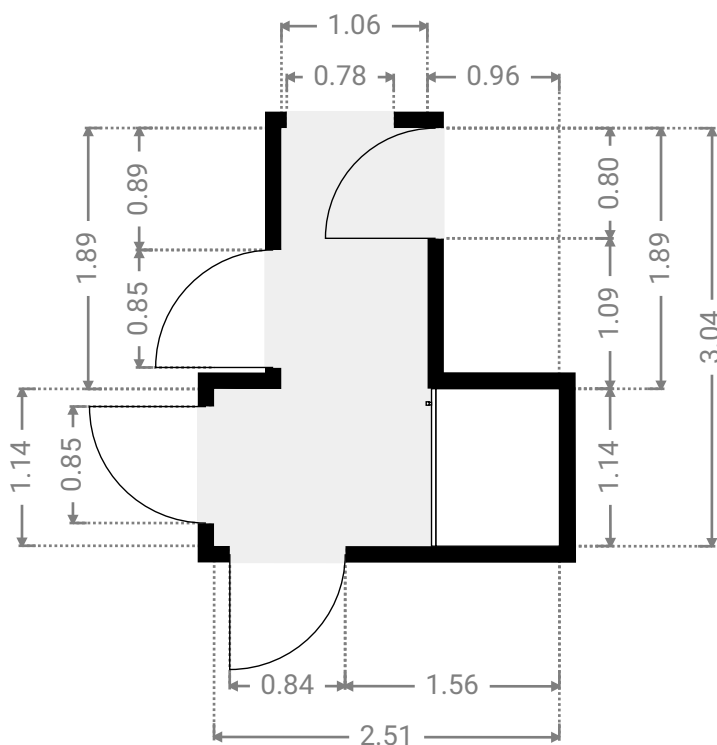
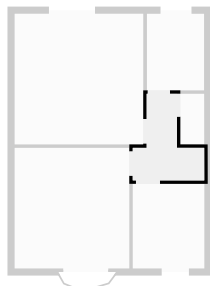

▼ 3e étage

SURFACE TOTALE : 41.62 m² • SURFACE HABITABLE : 41.62 m² • PIÈCES : 1

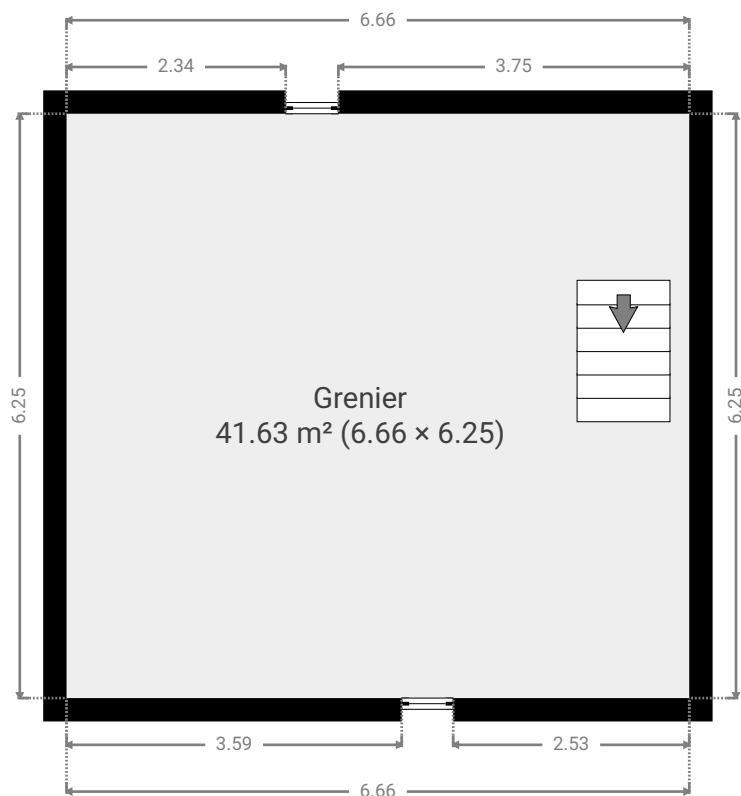

▼ Grenier
3e étage

LARGEUR : 6.66 m • LONGUEUR : 6.25 m
SURFACE : 41.63 m² • PÉRIMÈTRE : 25.82 m

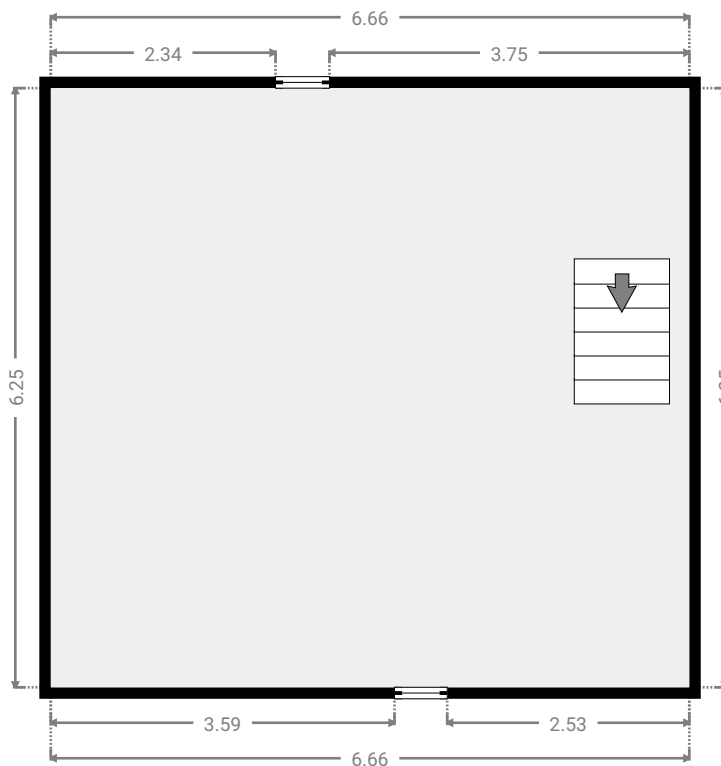
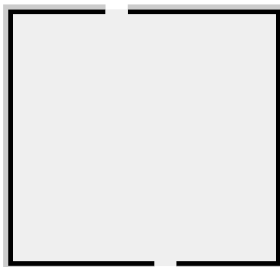

▼ Sous-sol

SURFACE TOTALE : 69.17 m² • SURFACE HABITABLE : 69.17 m² • PIÈCES : 7

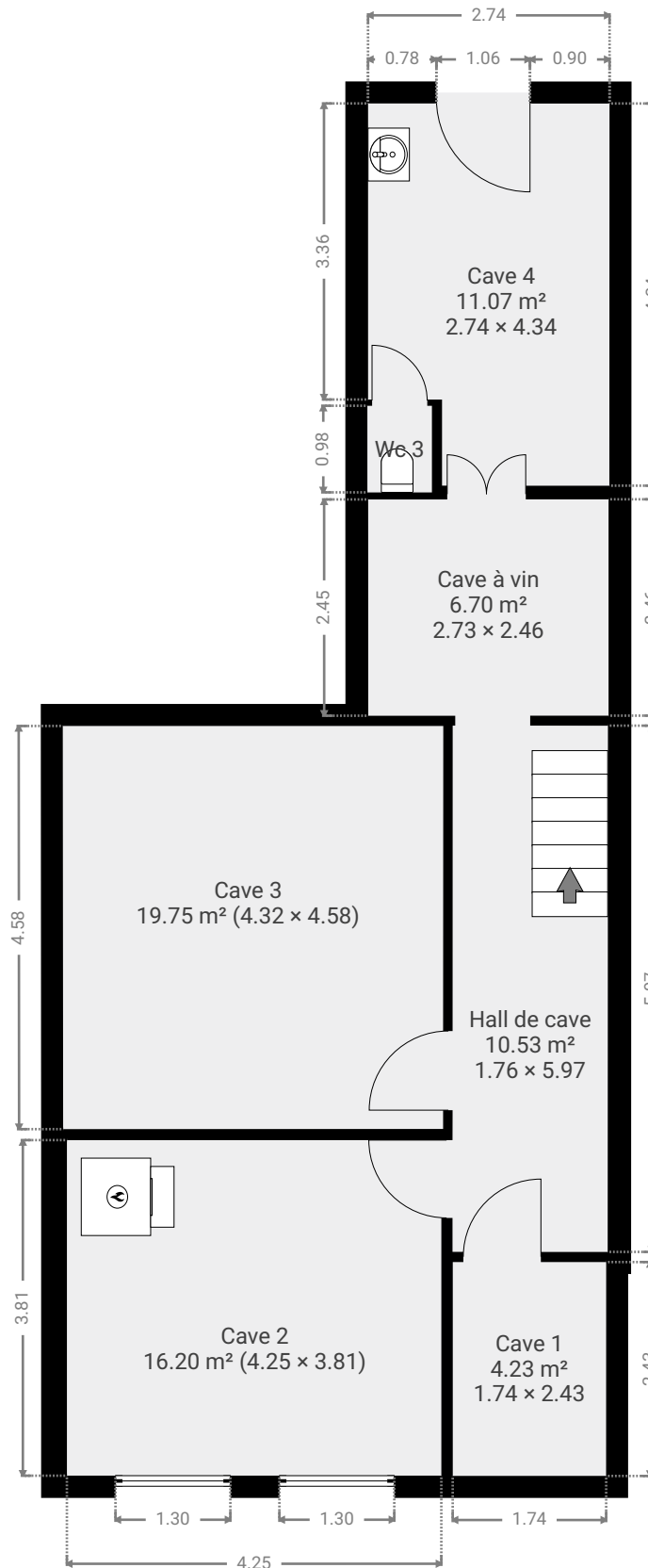

▼ **Cave 1**
Sous-sol

LARGEUR : 1.74 m • LONGUEUR : 2.43 m
SURFACE : 4.23 m² • PÉRIMÈTRE : 8.34 m

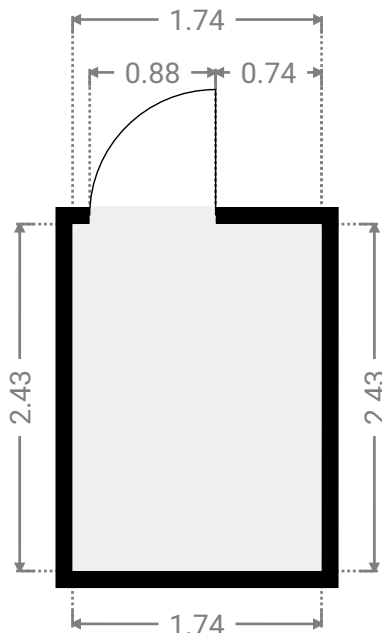

▼ **Cave 2**
Sous-sol

LARGEUR : 4.25 m • LONGUEUR : 3.81 m
SURFACE : 16.20 m² • PÉRIMÈTRE : 16.12 m

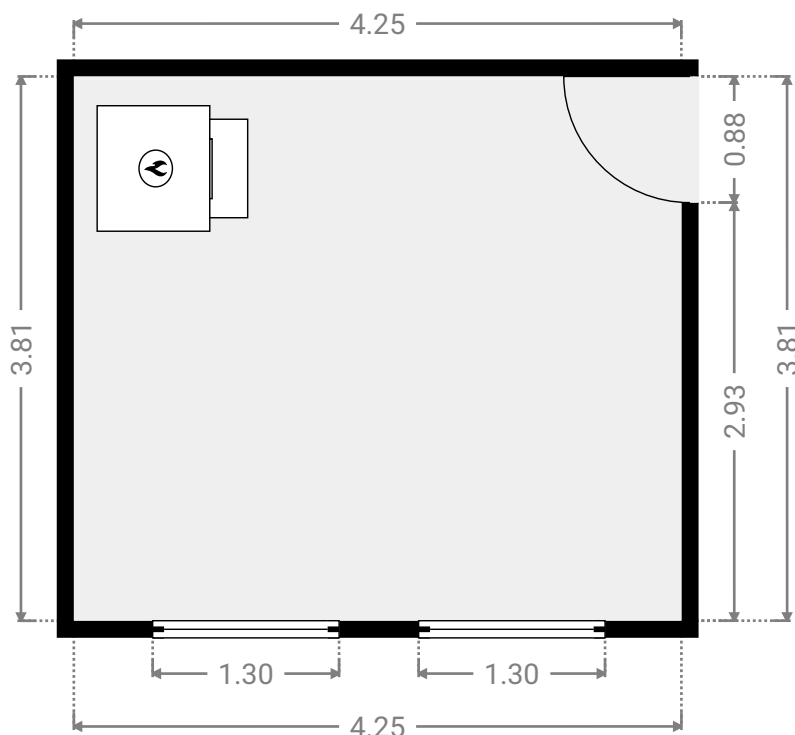
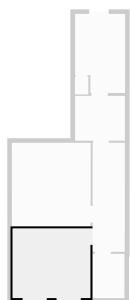

▼ **Cave 3**
Sous-sol

LARGEUR : 4.32 m • LONGUEUR : 4.58 m
SURFACE : 19.75 m² • PÉRIMÈTRE : 17.79 m

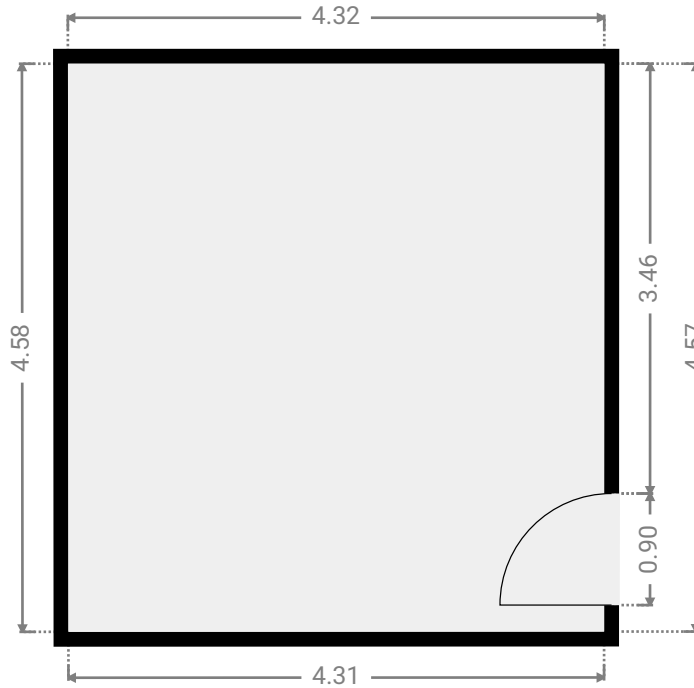
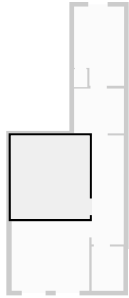

▼ **Cave 4**
Sous-sol

LARGEUR : 2.74 m • LONGUEUR : 4.34 m
SURFACE : 11.07 m² • PÉRIMÈTRE : 14.16 m

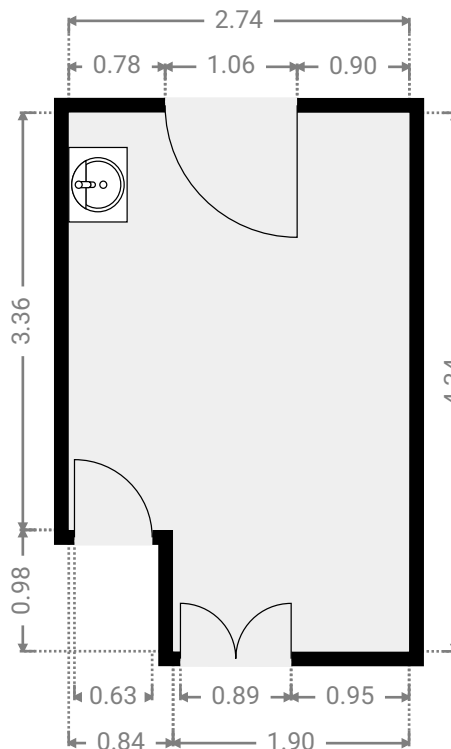
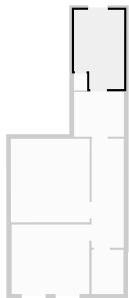

▼ **Cave à vin**
Sous-sol

LARGEUR : 2.73 m • LONGUEUR : 2.46 m
SURFACE : 6.70 m² • PÉRIMÈTRE : 10.37 m

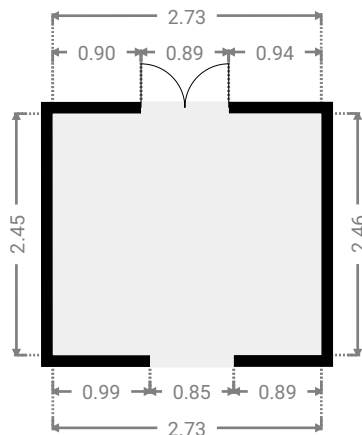
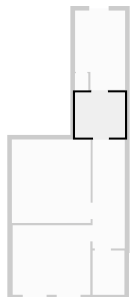

▼ **Hall de cave**
Sous-sol

LARGEUR : 1.76 m • LONGUEUR : 5.97 m
SURFACE : 10.53 m² • PÉRIMÈTRE : 15.47 m

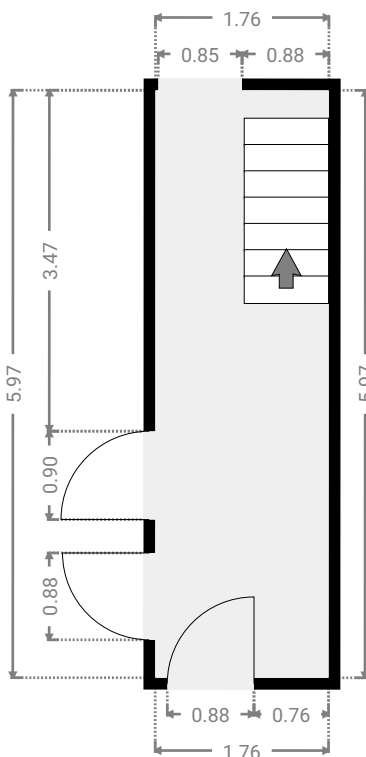
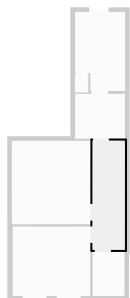

▼ **Wc 3**
Sous-sol

LARGEUR : 0.73 m • LONGUEUR : 0.98 m
SURFACE : 0.72 m² • PÉRIMÈTRE : 3.43 m

