



J. VAN HEMELEN vzw.
KEURINGSORGANISME

Ref. verslag :

160575

DC-20050719-3

**CONFORMITEITSONDERZOEK
VAN EEN ELEKTRISCHE INSTALLATIE**

1652 ALSEMBERG, Halsendallaan 5
Tel. (02) 380 52 71
Fax (02) 380 89 86

8500 KORTRIJK, Meensestraat 41
Tel. (056) 35 76 76
Fax (056) 35 68 87

overeenkomstig de voorschriften van het Algemeen
Reglement op de Elektrische Installaties (A.R.E.I.)

Inrichtingen van : Habitus Demo
Plaats van onderzoek : Biezenmarkt Lot 8 - 8307 Ramskapelle
Installateur : NV DeLaete - Delenstr. 106A - 8507 Heulle
- B.T.W.-nummer :
- of identiteitskaartnr. : uitgereikt te op datum van :
Aard van de inrichting : Res. (nieuw) Stroomleveraar :
Agent-Onderzoeker : Callens D Datum van onderzoek : 19/07/05

		- Beschrijving van de stroombanen :
- Bedrijfsspanning	<u>2 x 230V</u>	
- Doorsnede voedingskabel	<u>ondergr. ExxB (4x20)</u>	<u>3 dr. 16A</u>
- Algemene bescherming	<u>-</u>	<u>3 dr. 20A</u>
- Type algemene schakelaar	<u>6 ant. 50A</u>	<u>1 dr. 25A</u>
- Type aardelektrode(s)	<u>Lus</u>	<u>1 dr. 6A</u>
- Aardspreidingsweerstand	<u>5,0 ohm</u>	
- Algemene isoleringsweerstand	<u>20 MΩ</u>	<u>v.l.g. Δ 30 MΩ</u>
- Aantal borden en eindstroombanen	<u>1 18</u>	<u>4 dr. 20A</u>
- Algemene differentieelschakelaar	<u>63A-0,3A</u>	<u>1 dr. 16A</u>
- Bijkomende differentieelschakelaar(s)	<u>63A-0,05A</u>	

- de differentieelschakelaars zijn in overeenstemming met de spreidingsweerstand van de aardelektrode.
- de beschermingsinrichtingen tegen overstroom zijn in overeenstemming met de doorsneden die ze beschermen.
- verwarmingstoestellen :

Vastgestelde inbreuken :

geen

Nekroon
3/10/05
[Signature]

opm: Keuken niet geplaatst
CV niet aangebloten

De elektrische installatie werd conform bevonden aan de bovenvermelde voorschriften; de algemene differentieelschakelaar werd verzegeld; het eendraadsschema en het situatieschema werd voor gezien getekend.

Volgend controleonderzoek uiterlijk op 19/07/2030

Agent-Onderzoeker

WETTELIJKE VERPLICHTINGEN

1. Dit PV dient te worden bewaard in het dossier van de elektrische installatie.
2. Elke wijziging van de installatie dient in het dossier te worden vermeld.
3. Elk ongeval door personen overkomen te wijten aan de elektrische installatie dient zonder verwijl te worden gemeld aan het Ministerie van Economische Zaken, Dienst Elektrische Energie.

Vakje voorbehouden aan de distributeur :

Klantnr. :

Visa : datum :/...../.....

1903

1903

REINHEIM VAN DE

Hv

1903

1903

1903

1903

1903



1903

1903

1903

1903

HABITUS DEMO LOT8 RAMSKAPELLE

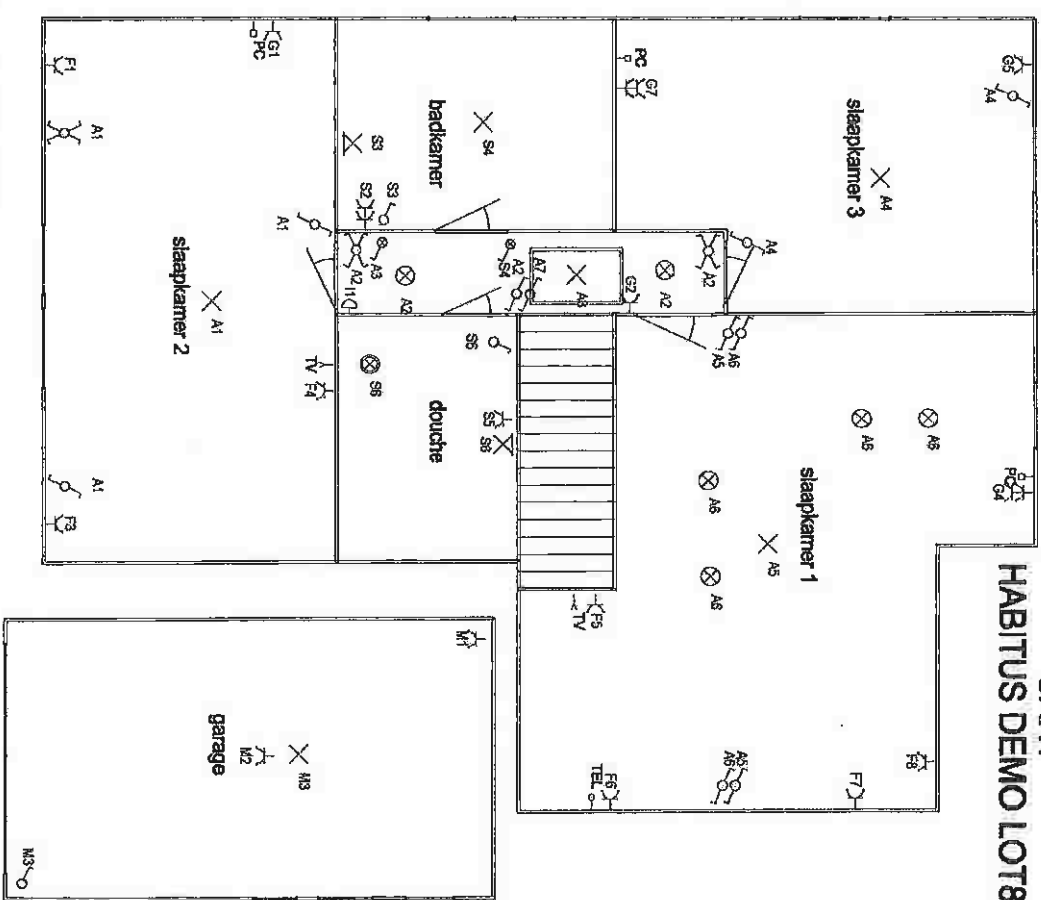
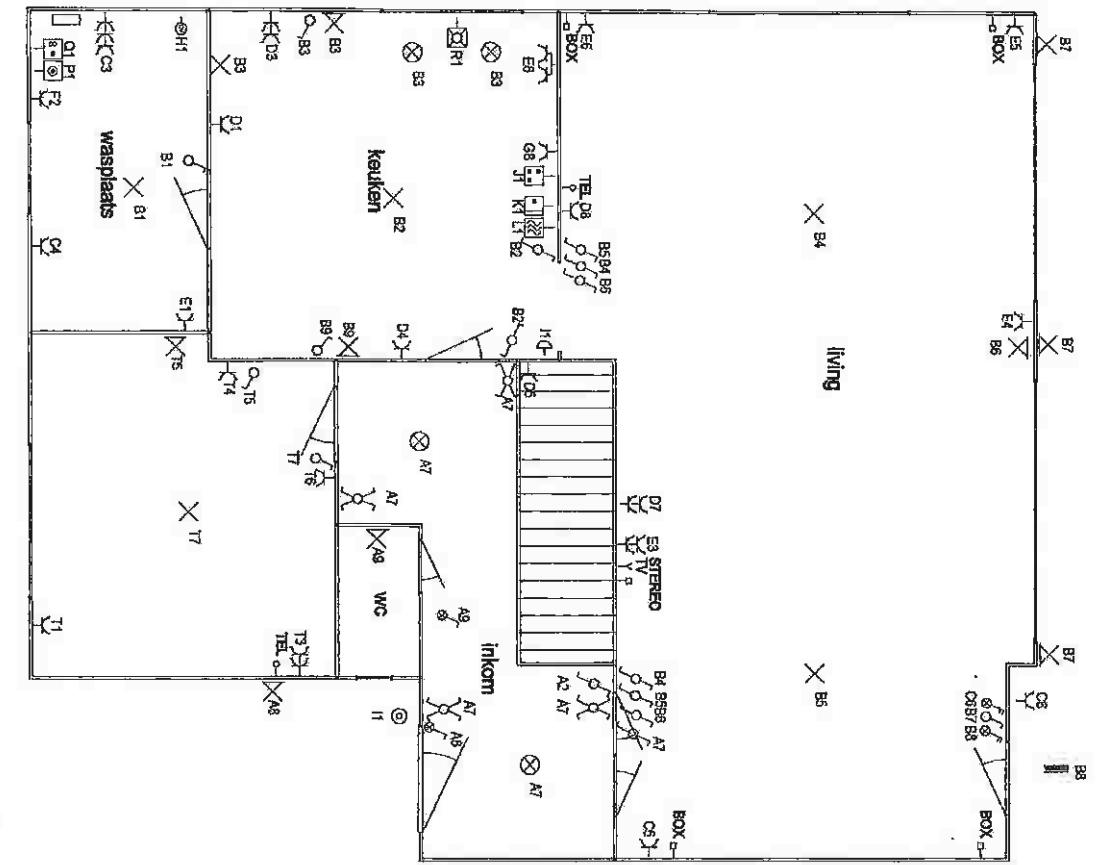

DE ELEKTRIEKER

DE EIGENAAR

DE TOEZICHTER

J. VAN HEMMELIEN VZW
Keuringsorganisme

D. CALLENS
Inspecteur

[Handwritten signature]
3/9/07/05

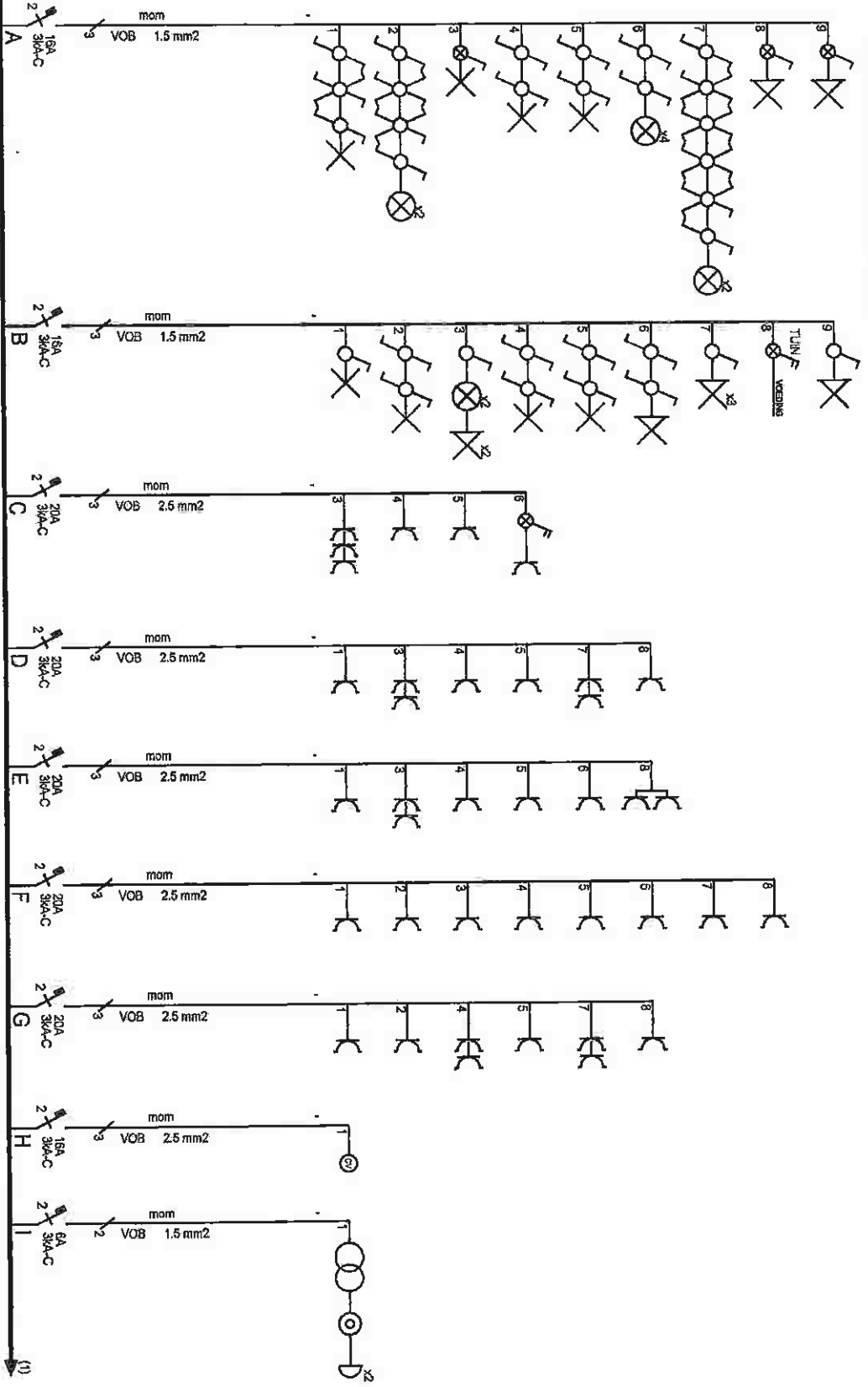

MONO/230V
 300mA/63A
 EXVB 4x10mm²

U

Afgev. erkend organisme
15/07/2005

H05W12 HABITUS DEMO
 BIEZENMAAT LOT8
 RAMSKAPELLE

Verantw. uitvoering
15/07/2005

N.V. **ELECTRO DELAERE**
 Molenstraat 106A
 8501 HEULE
 BE 415.636.090

J. VAN HEMMELEN vzw
 Keuringsorganisme
D. CALLENS
 Inspecteur

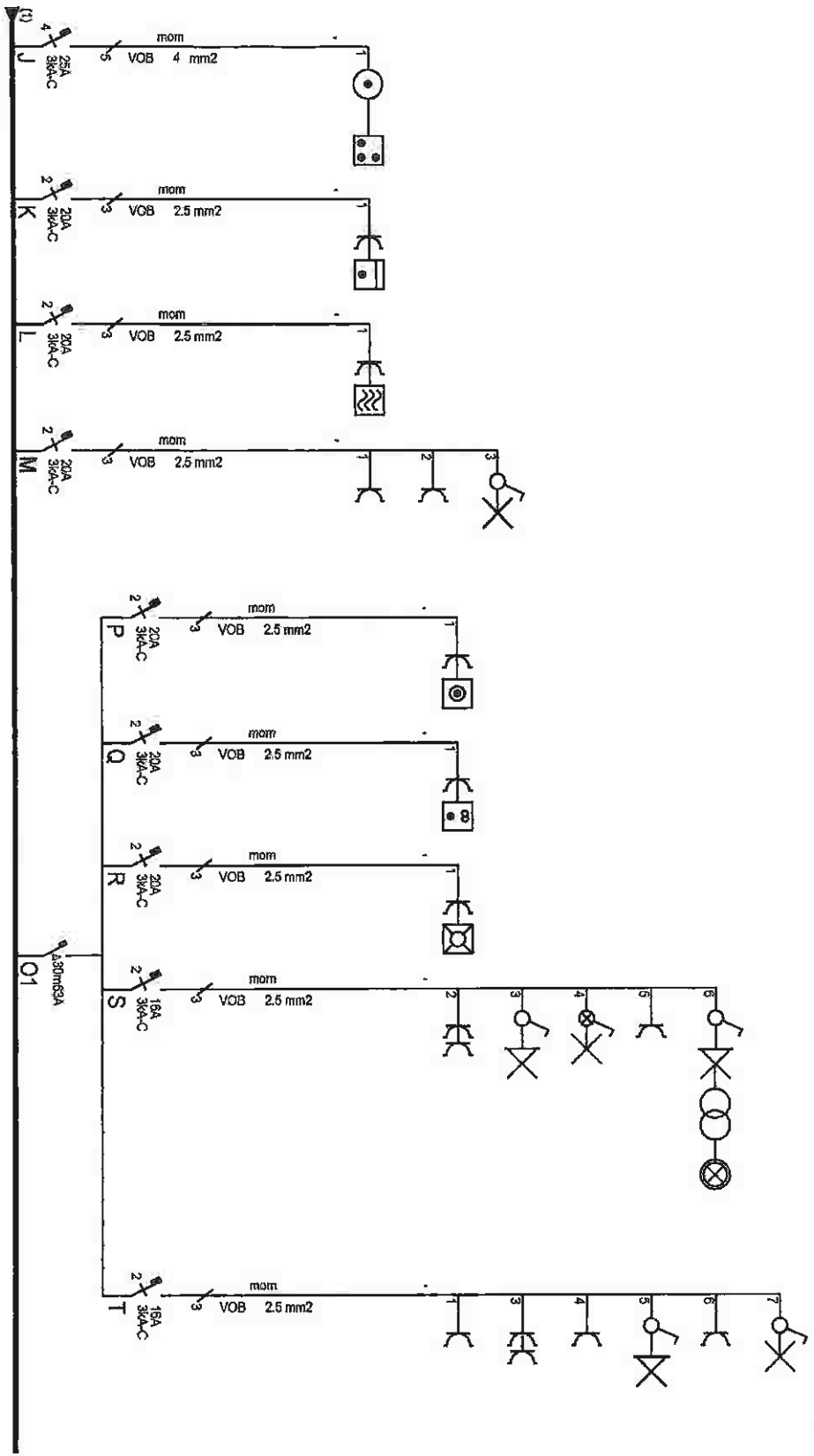

Afgev. erkend organisme

15/07/2005

J. VAN HEEMELLEN VZW
Keuringsorganisme

D. CALLENS
Inspecteur

H05W12 HABITUS DEMO
BIEZENMAAT LOT8
RAMSKAPELLE

Verantw. uitvoering

15/07/2005

N.V. ELECTRO DELAERE

Molenstraat 106A
8501 HEULE
BE 415.636.090