



Zertifizierte Wohnung

Straße : Lindenweg Hausnr : 21

PLZ : 4700 Ort : Eupen

Zertifiziert als : **Einfamilienhaus**

Baujahr : Im oder nach dem Jahr 1971



Energieeffizienz

Der gesamte theoretische Primärenergieverbrauch dieser Wohnung beträgt **68 195 kWh/Jahr**

Beheizte Fußbodenfläche : **161 m²**

Spezifischer Primärenergieverbrauch : **423 kWh/m².Jahr**

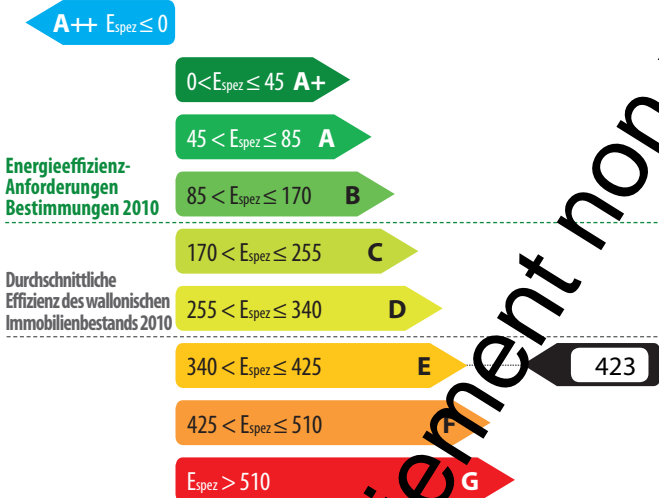

Spezifische Indikatoren

Wärmebedarf der Wohnung



Effizienz der Heizungsanlagen

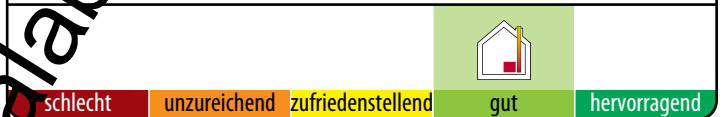

Effizienz der Warmwasseraufbereitungsanlagen

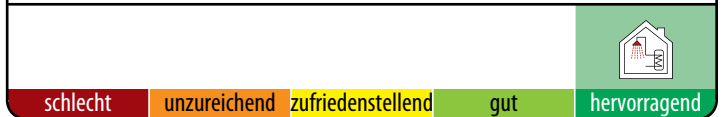

Belüftungssystem



Nutzung erneuerbarer Energiequellen



Anerkannter Gutachter Nr. CERTIF-P2-01106

Name / Vorname : BRAHAM Patrick

Adresse :

Hausnr. :

PLZ : Ort :

Land : Belgique



Ich erkläre, dass alle in diesem Energiepass enthaltenen Angaben dem Protokoll über die Erfassung von Informationen bezüglich der in der Wallonie geltenden Energiepass-Regelung entsprechen. Fassung des Protokolls 02-Sep-2024. Fassung der Berechnungssoftware 4.0.6.

Der Energiepass liefert Informationen zur Energieeffizienz einer Wohneinheit und enthält allgemeine Maßnahmen, die zur Verbesserung dieser Energieeffizienz getroffen werden können. Der Energiepass wird von einem anerkannten Gutachter ausgestellt, auf Grundlage der von ihm bei der Besichtigung des Gebäudes erfassten Daten.

Der Energiepass ist bei Verkauf und Vermietung verpflichtend vorgeschrieben. Er muss vorliegen, sobald ein Objekt zum Verkauf oder zur Vermietung angeboten wird. Die entsprechenden Anzeigen müssen einige seiner Indikatoren enthalten (Energieklasse, theoretischer Gesamtverbrauch, spezifischer Primärenergieverbrauch). Der Energiepass muss dem Kauf- oder Mietinteressenten vor der Vertragsunterzeichnung übergeben werden. Diese Formalität wird im Vertrag festgehalten.

Aufwändigere Informationen finden Sie bei der Energieberatungsstelle Ihrer Region oder auf der wallonischen Energie-Portalsite energie.wallonie.be

Geschütztes Volumen

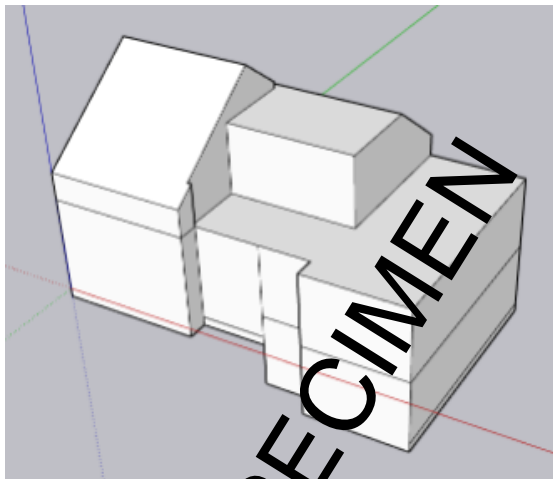

Das geschützte Volumen einer Wohnung umfasst alle Räume der Wohnung, die man vor Wärmeverlusten nach außen, zum Boden oder zu unbeheizten Räumen hin (Keller, Nebengebäude, angrenzendes Gebäude...) schützen möchte. Es umfasst mindestens alle beheizten Räume. Wenn eine Wand mit einer Wärmeisolierung versehen ist, begrenzt sie häufig das geschützte Volumen.

Das geschützte Volumen wird gemäß dem von der Verwaltung festgelegten Protokoll zur Datenerfassung ermittelt.

Beschreibung durch den Gutachter

Das bewohnte Volumen umfasst alle Räume, ausser Veranda, Treacher und VV.

Das geschützte Volumen dieser Wohnung beträgt **493 m³**

Beheizte Fußbodenfläche

Es handelt sich um die Summe der Fußbodenflächen jedes Stockwerks der Wohnung innerhalb des geschützten Volumens. Als Messwerte werden die Außenabmessungen genommen (das heißt einschließlich der Dicke der Mauern). Es werden nur die Flächen berücksichtigt, deren Raumhöhe mindestens 150 cm beträgt. Diese Fläche dient zur Ermittlung des spezifischen Primärenergieverbrauchs der Wohnung (ausgedrückt in kWh/m².Jahr) und der spezifischen CO₂-Emissionen (ausgedrückt in kg/m².Jahr).

Die beheizte Fußbodenfläche dieser Wohnung beträgt **161 m²**

Methode zur Berechnung der Energieeffizienz

Standardisierte Bedingungen - Die Energieeffizienz der Wohnung wird anhand des gesamten Primärenergieverbrauchs berechnet. Sie wird für standardisierte Nutzungsbedingungen ermittelt. Die Berechnung der Energieeffizienz anhand dieser Standardbedingungen geht davon aus, dass das gesamte geschützte Volumen während der Heizperiode eines standardisierten Klimajahres konstant auf 18° C gehalten wird. Diese Standardbedingungen werden auf alle Wohnungen angewendet, die Gegenstand eines Energiepasses sind. So haben nur die technischen Merkmale der Wohnung Einfluss auf den Energieverbrauch, und nicht die Lebensweise der Bewohner. Es handelt sich also um einen theoretischen Verbrauch an Primärenergie, der es erlaubt, Wohnungen miteinander zu vergleichen. Das Ergebnis kann vom tatsächlichen Verbrauch der Wohnung abweichen.

Bei der Berechnung des Verbrauchs werden die folgenden Posten berücksichtigt:



Wärmebedarf der Wohnung

Der Wärmebedarf wird auch als Nettoenergiebedarf für die Heizung bezeichnet. Es handelt sich um die Energie, die dem Gebäude zugeführt werden muss, um die Innentemperatur der Wohnung konstant zu halten.

+



Verluste der Heizungsanlage

Die Verluste werden für die Warmwasseraufbereitung, die eventuelle Speicherung, die Wärmeverteilung, die Wärmeabstrahlung sowie für die Regelung der Heizanlage ermittelt.

+



Wärmebedarf für die Warmwasseraufbereitung und Verluste der Anlage

Es handelt sich um die Energie, die dem Wasser für die Warmwasseraufbereitung zugeführt werden muss. Der Bedarf wird parallel zu dem für die Heizung ermittelt, die Verluste werden für die Warmwasseraufbereitung, die eventuelle Speicherung und die Verteilung ermittelt.

+



Energieverbrauch der Hilfsgeräte

Es werden ausschließlich die eventuell vorhandenen Umlaufpumpen, Ventilatoren, Wächterflammen und die Elektronik des Heizkessels berücksichtigt.

+



Energieverbrauch für die Kühlung

Ein Verbrauch wird nur berücksichtigt, wenn eine fest installierte Klimaanlage vorhanden ist.

-



Beiträge der Solarthermie für die Warmwasseraufbereitung und/oder die Heizung

Der eventuelle Rückgriff auf thermische Sonnenkollektoren wird berücksichtigt.

=



Der gesamte Energieverbrauch

Dies ist die Energie, die dem Gebäude für die Heizung und die Warmwasseraufbereitung zugeführt werden muss, unter Berücksichtigung der Verluste der Anlagen, des Verbrauchs der Hilfsgeräte und der eventuellen Abkühlung.

-



Eigenerzeugung von Strom

Eventuelle Nutzung von Photovoltaik, Solarthermie oder einer Mikro-WKK-Einheit.

+



Umwandlungsverluste

Dies ist die Energie, die bei der Umwandlung einer Primärenergie in eine im Gebäude nutzbare Energie verloren geht.

=



Die Primärenergie

Dies ist die Energie, die direkt dem Planeten entnommen wird. Sie umfasst die verbrauchte Energie sowie die erforderlichen Verluste für die Umwandlung des Rohstoffs (Erdöl, Gas, Uran) in eine nutzbare Energie (Heizöl, Erdgas, Elektrizität), aber auch die Energie, die durch eine eventuelle Eigenproduktion von Strom gewonnen wird.

Elektrizität ist keine Energie, die für die Energieeffizienz der Wohnung von großer Bedeutung ist.

Für 1 kWh, die in einer Wohnung verbraucht wird, werden 2,5 kWh in einem Stromkraftwerk benötigt. Es entstehen also hohe Umwandlungsverluste, die sich auf 1,5 kWh belaufen.

BEISPIEL EINER ELEKTRISCHEN HEIZUNGSANLAGE

Abschließender Heizungsverbrauch	+	10 000 kWh
Umwandlungsverluste	+	15 000 kWh
Primärenergieverbrauch	=	25 000 kWh

Umgekehrt wird im Falle der Eigenerzeugung von Elektrizität (mit Photovoltaikmodulen oder durch Wärme-Kraft-Kopplung) die gewonnene Energiemenge ebenfalls mit 2,5 multipliziert; es handelt sich dabei um vermiedene Verluste in Stromkraftwerken.

BEISPIEL EINER PHOTOVOLTAIKANLAGE

Photovoltaikmodule	-	1 000 kWh
Vermiedene Umwandlungsverluste	+	1 500 kWh
Eingesparte Primärenergie	=	2 500 kWh

Zurzeit werden die anderen Energieträger (Gas, Heizöl, Holz...) nicht durch Umwandlungsverluste beeinflusst.

Evaluierung der Energieeffizienz

Der gesamte Primärenergieverbrauch der Wohnung ist die Summe aller in der nachstehenden Tabelle angegebenen Posten. Teilt man diese Summe durch die beheizte Fußbodenfläche, so erhält man den spezifischen Primärenergieverbrauch, Espez. Ausgehend von diesem Espez-Wert wird der Energiepass der Wohnung erstellt.

	Wärmebedarf der Wohnung		50 875
	Verluste der Heizungsanlage		14 125
	Wärmebedarf für die Warmwasseraufbereitung und Verluste der Anlage		2 147
	Energieverbrauch der Hilfsgeräte		419
	Energieverbrauch für die Kühlung		0
	Beiträge der Solarthermie für die Warmwasseraufbereitung und/oder die Heizung		0
	Endverbrauch		67 566
	Eigenerzeugung von Strom		0
	Umwandlungsverluste der oben angegebenen Posten, die Strom verbrauchen		629
	Umwandlungsverluste, die dank der Eigenproduktion von Elektrizität vermieden wurden		0
	Jährlicher Primärenergieverbrauch der Wohnung Dies ist die Summe der vorstehenden Posten.		68 195 kWh/Jahr
	Beheizte Fußbodenfläche		161 m²
	Spezifischer Primärenergieverbrauch der Wohnung (Espez) Dieser Wert wird erhalten, indem der jährliche Verbrauch durch die beheizte Fußbodenfläche geteilt wird. Anhand dieses Wertes können Wohnungen unabhängig von ihrer Größe miteinander verglichen werden.	 Diese Wohnung liegt in der Klasse E	 423 kWh/m².Jahr





Der spezifische Verbrauch dieser Wohnung ist etwa 2,5 mal höher als der maximale spezifische Verbrauch, der für eine ähnliche neue Wohnung zulässig ist, die unter strikter Beachtung der Energieeffizienz-Gesetzgebung von 2010 errichtet wird.

Annehmbare Beweise

Der vorliegende Teilbericht stützt sich auf eine Vielzahl von Merkmalen der Wohnung, die der Gutachter völlig unabhängig und gemäß den im Protokoll über die Datenerfassung festgelegten Modalitäten feststellen muss.

- Bestimmte Daten machen eine Sichtprüfung oder einen Test erforderlich; aus diesem Grund muss der Gutachter Zugang zum gesamten zertifizierten Gebäude haben. Es handelt sich dabei im Wesentlichen um die Geometrie und Ausmaße der Wohnung, um bestimmte Daten zur Isolierung sowie um Angaben zu den technischen Anlagen.
- Andere Angaben können ebenfalls oder ausschließlich anhand von bestimmten Dokumenten erhalten werden. Diese Dokumente werden als "beweiskräftige Unterlagen" bezeichnet und müssen dem Gutachter vom Antragsteller übermittelt werden; dabei muss der Gutachter dem Antragsteller eine umfassende Liste der beweiskräftigen Unterlagen mitteilen und zukommen lassen, und dies spätestens 5 Tage vor der Durchführung der Datenerhebung im Gebäude, sofern das Datum der Bestellung dies ermöglicht. Diese "beweiskräftigen Unterlagen" betreffen beispielsweise die thermischen Eigenschaften der Dämmstoffe oder die technischen Daten bestimmter Anlagen wie den Typ und das Herstellungsdatum eines Heizkessels oder die Spitzenleistung einer Photovoltaikanlage.

In Ermangelung einer Sichtprüfung, eines Tests und/oder einer beweiskräftigen Unterlage werden bei der Zertifizierung von bestehenden Wohngebäuden Standardwerte verwendet. Diese sind im Allgemeinen ungünstig. In bestimmten Fällen ist es daher möglich, dass der beschriebene Posten nicht zwangsläufig schlecht ist, sondern dass es lediglich unmöglich war festzustellen, dass er gut ist!

Posten	Von dem Gutachter berücksichtigt beweiskräftigen Unterlagen	Referenzen und Beschreibungen
 Wärme-dämmung	Amtliches Dokument	Baujahr zwischen 1971 und 1994 laut WalOnMap
 Luftdichtheit	Kein Beweis	
 Lüftung	Kein Beweis	
 Heizung	Dossier lokalisierbarer Fotos	Fabrikationsjahr Heizkessel
 Warmwasser-aufbereitung	Kein Beweis	

En attente de paiement non valable pour acte authentique

SPECIMEN

Beschreibungen und Empfehlungen -1-

Dieser Abschnitt enthält eine Beschreibung der wichtigsten Posten, die bei der Evaluierung der Energieeffizienz der Wohnung berücksichtigt werden. Des Weiteren werden die wichtigsten Empfehlungen zur Verbesserung der aktuellen Situation aufgeführt.



Netto-Energiebedarf
(NEB) pro m²
beheizter Fußboden
und pro Jahr

Dieser Bedarf ist die Wärmezufuhr, die von der Heizung bereitgestellt werden muss, um die Innentemperatur der Wohnung konstant zu halten. Er hängt ab von den Verlusten durch die Wände entsprechend ihrer Wärmedämmung, den Verlusten durch mangelnde Luftdichtigkeit, den Verlusten durch die Belüftung, aber auch von den Solarbeiträgen und den internen Beiträgen.



Verluste durch die Wände *Die angegebenen Flächen sind gemäß dem von der Verwaltung festgelegten Protokoll zur Datenerfassung ermittelt worden.*

Typ	Bezeichnung	Fläche	Rechtfertigung
①	Wand mit sehr gutem Dämmungsniveau Die thermische Effizienz der Wände ist mit den Anforderungen der Energieeffizienz-Bestimmungen 2014 vergleichbar.		KEINE
②	Wand mit gutem Dämmungsniveau Die thermische Effizienz der Wände ist mit den Anforderungen der Energieeffizienz-Bestimmungen 2010 vergleichbar.		KEINE

Forts. →

Beschreibungen und Empfehlungen -2-



Verluste durch die Wände - Forts.

Die angegebenen Flächen sind gemäß dem von der Verwaltung festgelegten Protokoll zur Datenerfassung ermittelt worden.

Typ	Bezeichnung	Fläche	Anfertigung
③ Wand mit unzureichender Dämmung oder Dämmung unbekannter Dicke Empfehlungen : Dämmung verstärken (falls erforderlich nach einer Prüfung des bestehenden Dämmungsniveaus).			
	T1'	Decke MW	13,4 m ² Mineralwolle (MW), 3 cm
	M21	Trennwand gegen unbeheiztes Anbauvolumen EPS	10,2 m ² Expandiertes Polystyrol (EPS), 2 cm
	F11	DV Metall	10,8 m ² Einfache Doppelverglasung - ($U_g = 3,1 \text{ W/m}^2 \cdot \text{K}$) Metall, ohne Kältefeind
	F15	Garage	4,7 m ² Metall, isoliert Keiner
	F22	Fenster zu veranda	4,2 m ² Einfache Doppelverglasung - ($U_g = 3,1 \text{ W/m}^2 \cdot \text{K}$) Metall, ohne Kältefeind
④ Wand ohne Dämmung Empfehlungen : isolieren.			
	M22	Mauer gegen Speicher	21,4 m ²
	M22	Mauer gegen VV	19,5 m ²
	F1	Haupteingangstüre	2,4 m ² Einfachverglasung - ($U_g = 5,7 \text{ W/m}^2 \cdot \text{K}$) Metall, nicht isoliert Metall, ohne Kältefeind
	F4	EV Metall	2,0 m ² Einfachverglasung - ($U_g = 5,7 \text{ W/m}^2 \cdot \text{K}$) Metall, ohne Kältefeind
	F21	Innentüre zu veranda	1,8 m ² Einfachverglasung - ($U_g = 5,7 \text{ W/m}^2 \cdot \text{K}$) Kein Metall, nicht isoliert Metall, ohne Kältefeind
	F21	Innentüre zu VV oder Speicher	3,5 m ² Kein Metall, nicht isoliert Keiner

Forts. →

Beschreibungen und Empfehlungen -3-



Verluste durch die Wände - Forts.

Die angegebenen Flächen sind gemäß dem von der Verwaltung festgelegten Protokoll zur Datenerfassung ermittelt worden.

Typ	Bezeichnung	Fläche	Anmerkung
⑤ Wände, an denen das Vorhandensein einer Dämmung unbekannt ist Empfehlungen : isolieren (falls erforderlich nach einer Prüfung des bestehenden Dämmungsniveaus).			
	T1 Decke	45,2 m ²	Eine Überprüfung des Mauerbaus konnte vor Ort nicht durchgeführt werden; keinerlei diesbezüglich zugelassene schriftliche Belege vorhanden
	T2 Dachschräge	42,9 m ²	Eine Überprüfung des Mauerbaus konnte vor Ort nicht durchgeführt werden; keinerlei diesbezüglich zugelassene schriftliche Belege vorhanden
	M2 zweischaliges Mauerwerk	135,2 m ²	Eine Überprüfung des Mauerbaus konnte vor Ort nicht durchgeführt werden; keinerlei diesbezüglich zugelassene schriftliche Belege vorhanden
	M21 Trennwand gegen unbeheiztes Anbauvolumen	8,9 m ²	Eine Überprüfung des Mauerbaus konnte vor Ort nicht durchgeführt werden; keinerlei diesbezüglich zugelassene schriftliche Belege vorhanden
	M22 Mauer gegen veranda	20,6 m ²	Eine Überprüfung des Mauerbaus konnte vor Ort nicht durchgeführt werden; keinerlei diesbezüglich zugelassene schriftliche Belege vorhanden
	M40 Mauer gegen Erdreich	20,8 m ²	Eine Überprüfung des Mauerbaus konnte vor Ort nicht durchgeführt werden; keinerlei diesbezüglich zugelassene schriftliche Belege vorhanden
	P2 Boden auf Erdreich	33,6 m ²	Eine Überprüfung des Mauerbaus konnte vor Ort nicht durchgeführt werden; keinerlei diesbezüglich zugelassene schriftliche Belege vorhanden
	P3 Boden über VV	60,1 m ²	Eine Überprüfung des Mauerbaus konnte vor Ort nicht durchgeführt werden; keinerlei diesbezüglich zugelassene schriftliche Belege vorhanden

SPECIMEN
 En attente de paiement non valable pour acte authentique

Beschreibungen und Empfehlungen -4-



Verluste durch entweichende Luft

Eine Verbesserung der Luftdichtheit trägt zur Energieeffizienz des Gebäudes bei, da einerseits die Kaltluft, die in das Gebäude eindringt, nicht erwärmt zu werden braucht und da andererseits die Menge Warmluft, die aus dem Gebäude entweicht, verringert wird.

Durchführung eines Dichtheitstest

Nein : Standardwert : 12 m³/h.m²

Ja

Empfehlungen : Die Luftdichtheit muss permanent an der gesamten Oberfläche des geschützten Volumens sichergestellt werden, vorallem an den Anschlussstellen zwischen den verschiedenen Wänden (Fenstereinfassung, Winkler, Verbindungsstellen, Durchbrüche usw.), denn dort entweicht die meiste Luft.



Verluste durch Belüftung

Ihre Wohnung ist mit keinerlei Belüftungssystem ausgestattet (siehe weiter unten), aber dennoch werden Lüftungsverluste ausgewiesen... Wieso?

Eine gesunde Wohnung setzt voraus, dass die verbrauchte Innenluft (Gerüche, Feuchtigkeit, usw.) durch Außenluft ersetzt wird, was unweigerlich zu Wärmeverlusten führt. Mit einem korrekt bemessenen und installierten Belüftungssystem können diese Verluste reduziert werden, insbesondere bei einem D-System mit Wärmerückgewinnung. In Ermangelung eines Belüftungssystems ist eine ausreichende Lüftung durch einfaches Öffnen der Fenster erforderlich. Daher werden im Rahmen der Zertifizierung immer Lüftungsverluste ausgewiesen, auch wenn kein Belüftungssystem vorhanden ist.

System D mit
Wärmerückgewinnung

Nein

Ja

Bedarfsgemäße Belüftung

Nein

Ja

Beweiskräftige Unterlage, die die
Qualität der Ausführung belegt

Nein

Ja

Globale Verringerung der Verluste durch die Belüftung

0 %

En attente de paiement non valable pour acte authentique

SPECIMEN

Beschreibungen und Empfehlungen -5-

Effizienz der Heizungsanlagen

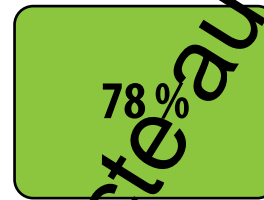
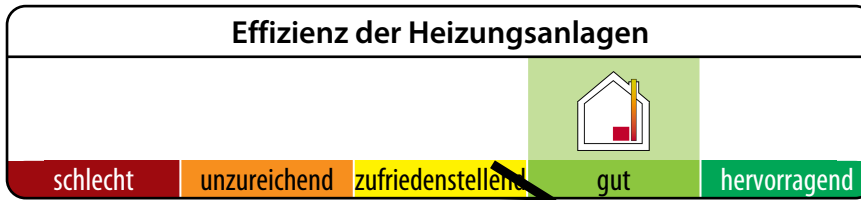

Globaler Wirkungsgrad für Primärenergie



Zentralheizung

Produktion	Heizkessel, Erdgas, Kondensationsheizkessel
Verteilung	weniger als 2m von nicht isolierten Rohrleitungen durch nicht beheizte Räum
Abgabe/Regelung	Heizkörper, Konvektoren oder Gebläsekonvektoren, mit Thermostatventilen Vorhandensein eines Raumtemperaturreglers
Empfehlungen :	keine

SPECIMEN
 En attente de paiement non valable pour acte authentique
 SPECIMEN

Beschreibungen und Empfehlungen -6-

Effizienz der Anlagen zur Warmwasseraufbereitung

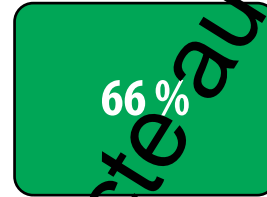

Globaler Wirkungsgrad für Primärenergie



Warmwasseraufbereitungsanlage

Erzeugung	Durchlaufaufbereitung mit integriertem Wärmetauscher Heizkessel, Erdgas, an die Heizung der Räume gekoppelt, leitende Temperaturregelung (Heizkessel wird nicht immer auf Temperatur gehalten), vor 2016 hergestellt
Verteilung	Bad oder Dusche, mehr als 5 m Leitung Spülbecken, zwischen 1 und 5 m Leitung
Empfehlungen :	keine

En attente de paiement non valable pour acte authentique
 SPECIMEN
 SPECIMEN

Beschreibungen und Empfehlungen -7-

Belüftungssystem

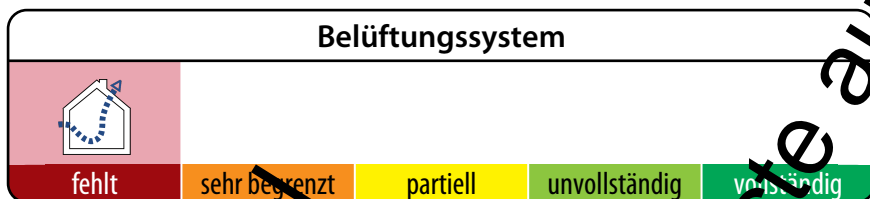

Belüftungssystem

Vergessen Sie die Belüftung nicht!

Die Belüftung der Räumlichkeiten ist für die Gesundheit der Bewohner und die Hygiene der Wohnung von größter Bedeutung.

Der Gutachter hat die folgenden Vorrichtungen vorgefunden.

Trockene Räume	Einstellbare Zuluftöffnung (EZÖ) oder mechanische Zuluftöffnung (MZÖ)	Feuchte Räume	Einstellbare Abluftöffnung (EAÖ) oder mechanische Abluftöffnung (MAÖ)
Wohnzimmer	keine	Küche	keine
Schlafzimmer 1	keine	Badezimmer	keine
Schlafzimmer 2	keine	Toilette	keine
Schlafzimmer 3	keine	Hauswirtschaftsraum	keine
Schlafzimmer 4	keine		

Gemäß den Erhebungen des Gutachters ist in der Wohnung keinerlei Belüftungssystem vorhanden.

Empfehlungen : Die Belüftung der Räumlichkeiten ist für die Gesundheit der Bewohner und die Hygiene der Wohnung unabdingbar. Es wird dringend empfohlen, ein vollständiges Belüftungssystem zu installieren. Falls die Luftdichtigkeit verbessert wird, muss dem Vorhandensein eines solchen Belüftungssystems umso größere Aufmerksamkeit geschenkt werden. Außerdem schreiben die Bestimmungen im Falle einer Auswechslung der Fenster und Außentüren vor, dass die trockenen Räume mit (natürlichen oder mechanischen) Luftzufuhröffnungen versehen sein müssen.

En attente de paiement non valable pour acte authentique

SPECIMEN



Beschreibungen und Empfehlungen -8-

Nutzung erneuerbarer Energiequellen

Solarthermie | Photovoltaik | Biomasse | Wärmepumpe | WKK



Solarthermieanlage

KEINE



Photovoltaikanlage

KEINE



Biomasse

KEINE



Wärmepumpe

KEINE



Wärme-Kraft-
Kopplungseinheit

KEINE

En attente de paiement non valable pour acte authentique
SPECIMEN



Ökologische Auswirkungen

CO₂ ist das wichtigste Treibhausgas, das für den Klimawandel verantwortlich ist. Durch eine Verbesserung der Energieeffizienz einer Wohnung und die Entscheidung für erneuerbare Energiequellen können diese CO₂-Emissionen verringert werden.

Jährliche CO ₂ -Emissionen der Wohnung	12.459 kg CO ₂ /Jahr
Beheizte Fußbodenfläche	161 m ²
Spezifische CO ₂	77 kg CO ₂ /m ² .Jahr

1000 kg CO₂ entsprechen 8.000 km mit einem Pkw mit Dieselmotor (4,5 l pro 100 km) oder mit Ottomotor (5 l pro 100 km) oder einem Hin- und Rückflug Brüssel-Lissabon im Flugzeug (pro Fluggast).

Weitere Maßnahmen

Falls Sie die Energieeffizienz dieser Wohnung verbessern möchten, empfiehlt sich, ein in Wallonien bestehendes **Wohnungsaudit** durchzuführen. Dieses Audit gibt persönliche Ratschläge, die es Ihnen ermöglichen, die vorrangig umzusetzenden Empfehlungen mit ihren energetischen und finanziellen Auswirkungen zu definieren. Das Wohnungsaudit ermöglicht die Aktivierung der Wohnungsprämien (siehe unten). Der Energiepass kann als Grundlage für ein Wohnungsaudit verwendet werden.



Ratschläge und Prämien

Die Informationsbroschüre für den Energiepass ist ein wertvolles Hilfsmittel, um die hier dargestellten Fachbegriffe besser zu verstehen.

Sie ist erhältlich :
- bei den anerkannten Energiegutachtern
- bei den Energieberatungsstellen
- auf der Website <http://energie.wallonie.be>

Auf dieser Website finden Sie ebenfalls weitere nützliche Informationen, insbesondere :

- die Liste der anerkannten Gutachter;
- die Prämien und Steuererleichterungen für Arbeiten zur Verbesserung der Energieeffizienz einer Wohnung;
- Broschüren mit Ratschlägen (kostenlos heruntergeladen oder bestellt);
- die Liste der Energieberatungsstellen, die Sie gerne kostenlos beraten.

Zusätzliche Angaben

Baugenehmigung / Städtebauliche Genehmigung /
Globalgenehmigung erhalten am : Unbekannt
Aktenzahlen der Genehmigung : Unbekannt

Preis des Zertifikats : 345 € inkl. MwSt.