

S31011

ENVOYÉ PAR
ADMIN Servisco
magicplan@servisco.be

CRÉÉ LE
2 juin 2026

Surface totale 190.63 m ²	Étages 3	Pièces 10	Salle de bains 1
------------------------------------------------	--------------------	---------------------	----------------------------

▼ Rez-de-chaussée

SURFACE TOTALE : 21.97 m² • SURFACE HABITABLE : 0.00 m² • PIÈCES : 1

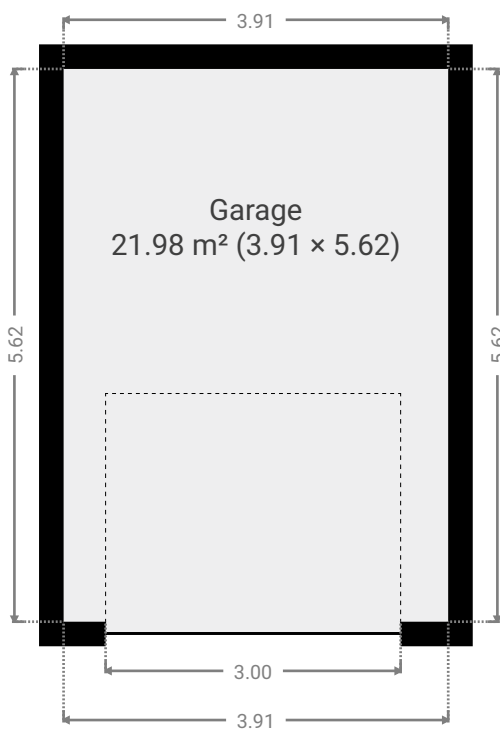

▼ **Garage**
Rez-de-chaussée

LARGEUR : 3.91 m • LONGUEUR : 5.62 m
SURFACE : 21.98 m² • PÉRIMÈTRE : 19.06 m

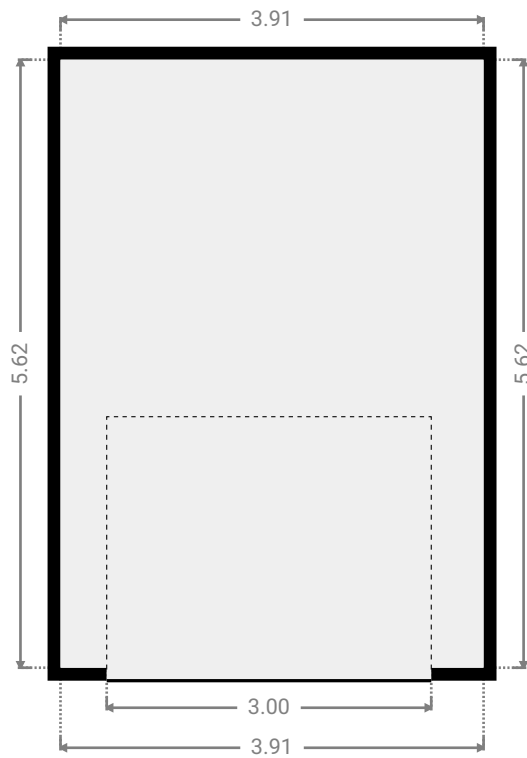
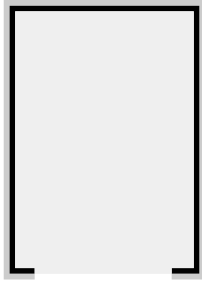

▼ 5e étage

SURFACE TOTALE : 114.65 m² • SURFACE HABITABLE : 114.65 m² • PIÈCES : 7

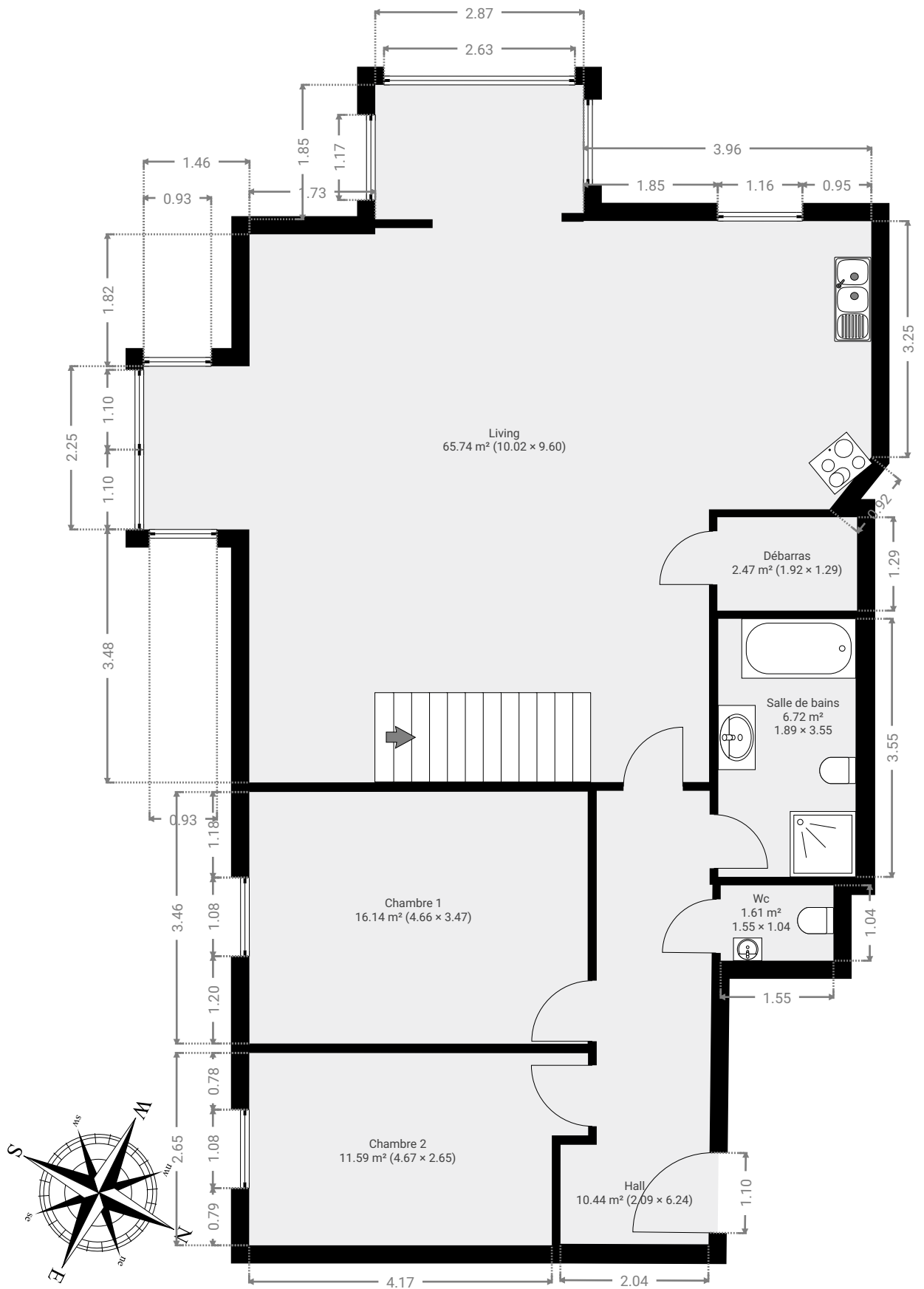

▼ **Chambre 1**
5e étage

LARGEUR : 3.47 m • LONGUEUR : 4.66 m
SURFACE : 16.14 m² • PÉRIMÈTRE : 16.25 m

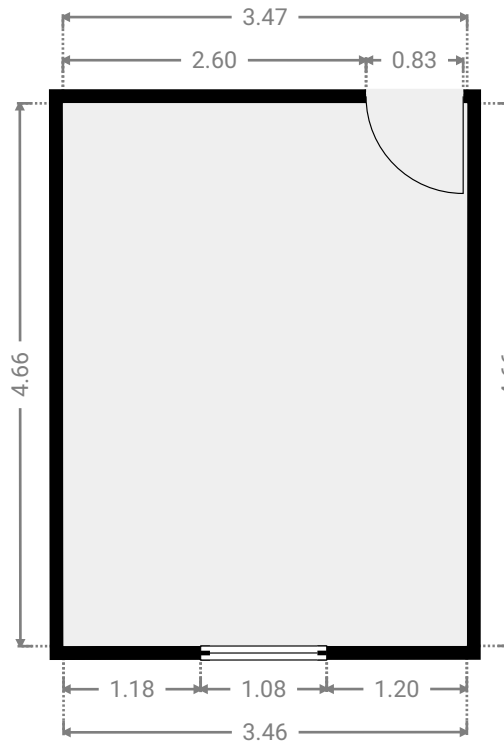
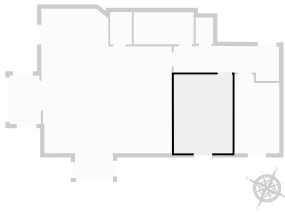

▼ **Chambre 2**
5e étage

LARGEUR : 2.65 m • LONGUEUR : 4.67 m
SURFACE : 11.59 m² • PÉRIMÈTRE : 14.62 m

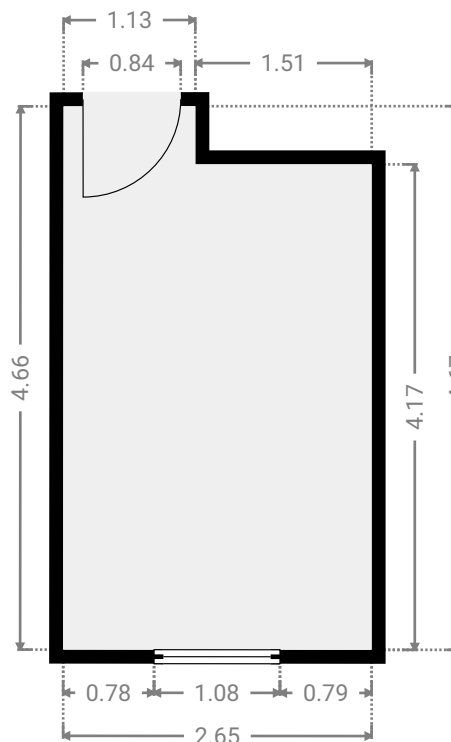
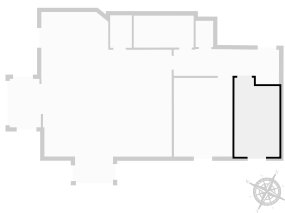

▼ **Débarras**
5e étage

LARGEUR : 1.29 m • LONGUEUR : 1.92 m
SURFACE : 2.47 m² • PÉRIMÈTRE : 6.42 m

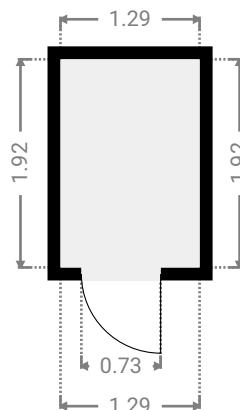
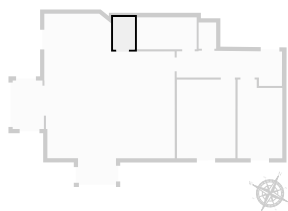

▼ **Hall**
5e étage

LARGEUR : 6.24 m • LONGUEUR : 2.09 m
SURFACE : 10.44 m² • PÉRIMÈTRE : 16.61 m

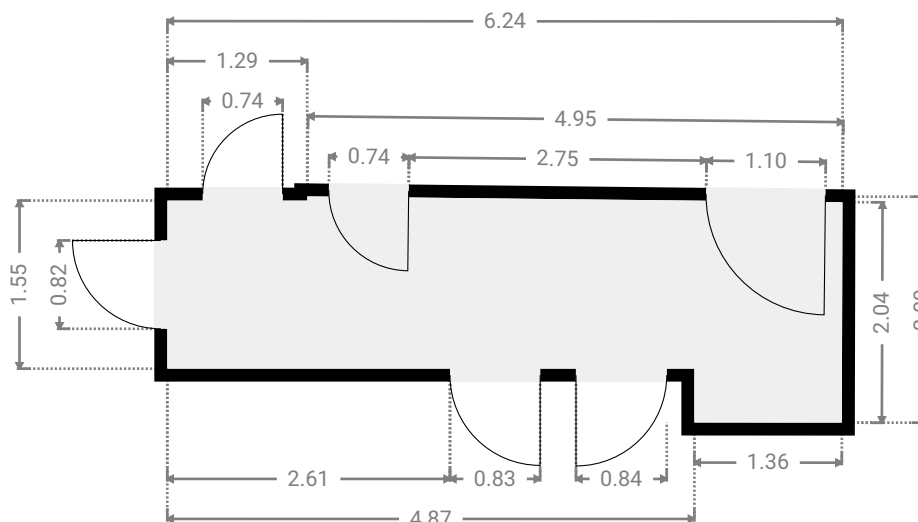
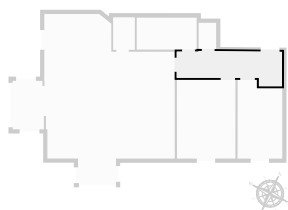

▼ **Living**
5e étage

LARGEUR : 9.60 m • LONGUEUR : 10.02 m
SURFACE : 65.74 m² • PÉRIMÈTRE : 41.07 m

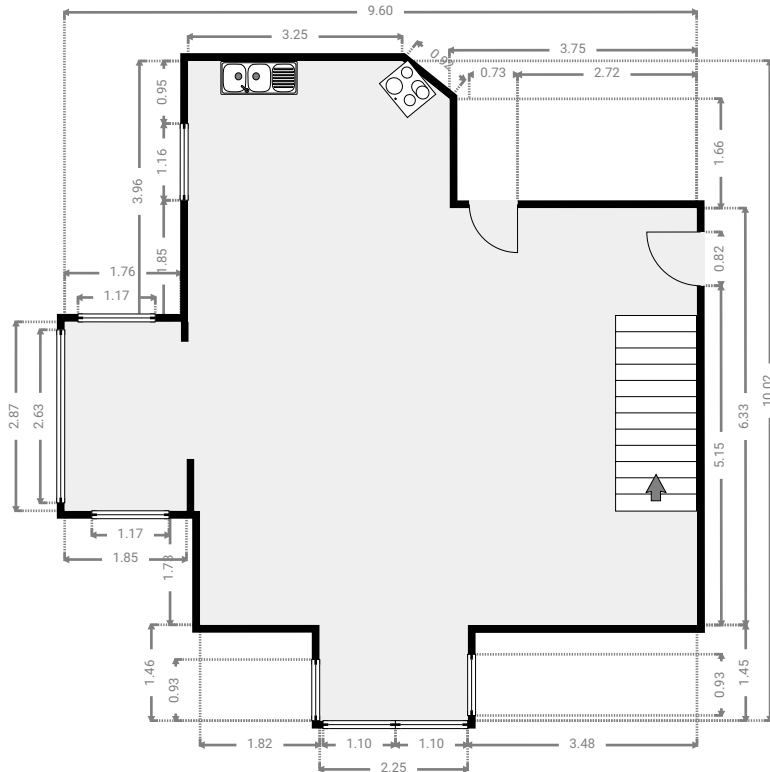
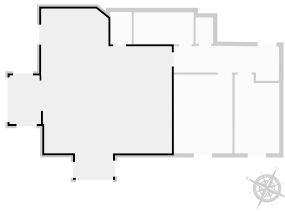

▼ **Salle de bains**
5e étage

LARGEUR : 3.55 m • LONGUEUR : 1.89 m
SURFACE : 6.72 m² • PÉRIMÈTRE : 10.89 m

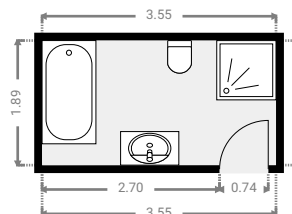
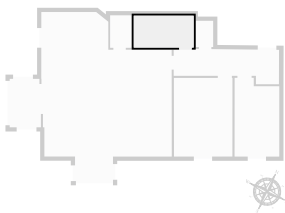

▼ **Wc**
5e étage

LARGEUR : 1.04 m • LONGUEUR : 1.55 m
SURFACE : 1.61 m² • PÉRIMÈTRE : 5.18 m

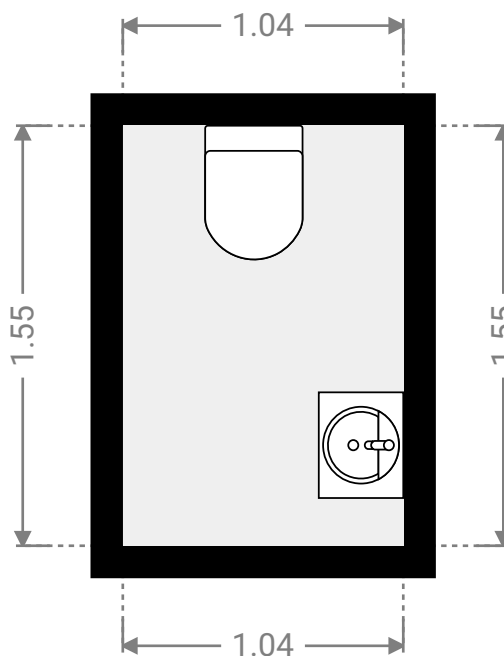
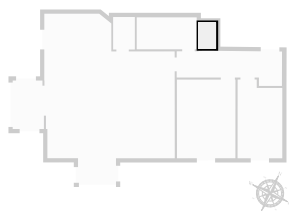

▼ 6e étage

SURFACE TOTALE : 54.00 m² • SURFACE HABITABLE : 43.91 m² • PIÈCES : 2

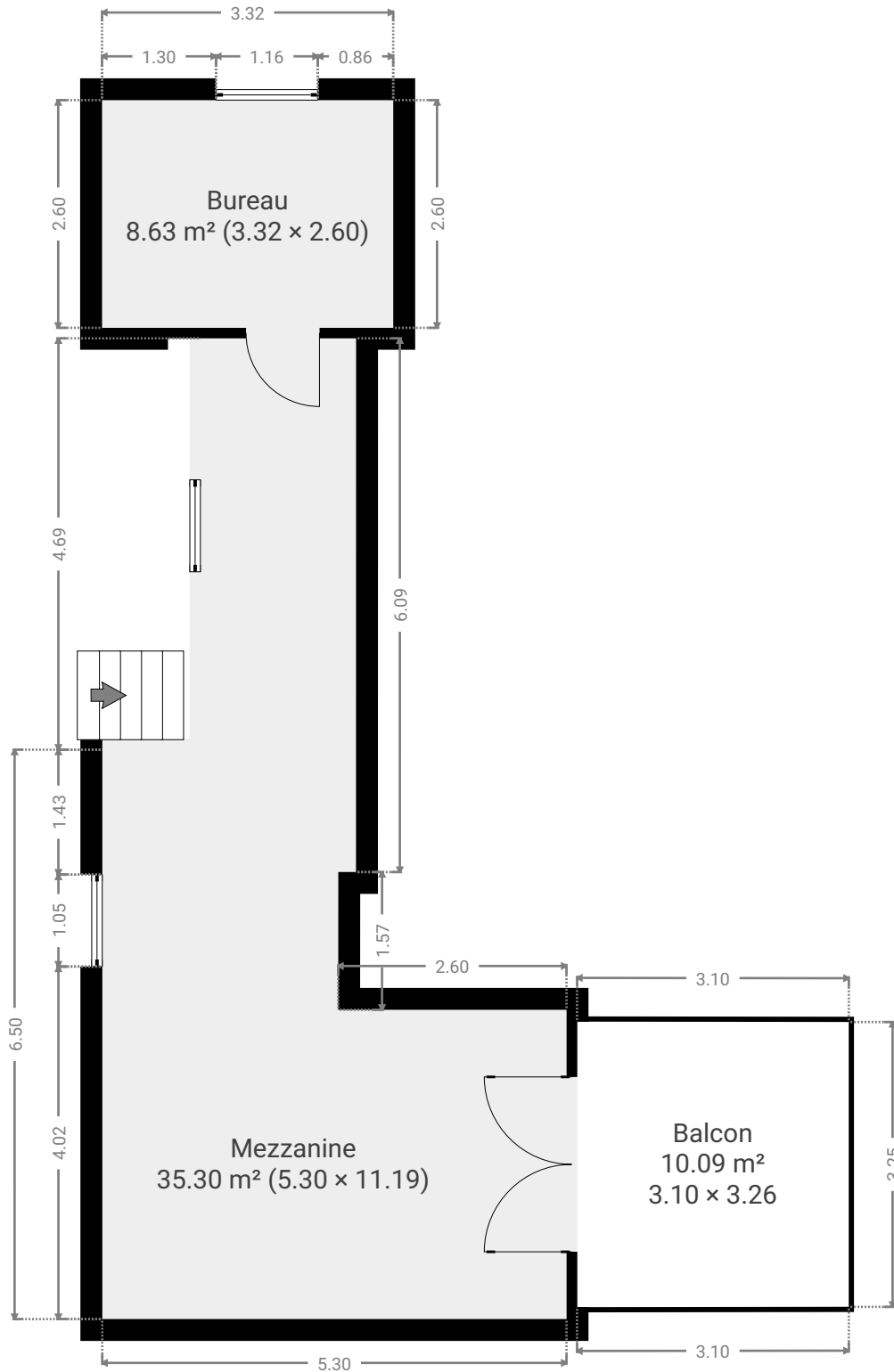

▼ **Bureau**
6e étage

LARGEUR : 2.60 m • LONGUEUR : 3.32 m
SURFACE : 8.63 m² • PÉRIMÈTRE : 11.84 m

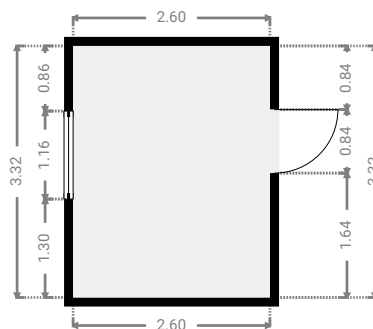
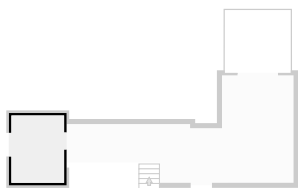

▼ **Mezzanine**
6e étage

LARGEUR : 11.19 m • LONGUEUR : 5.30 m
SURFACE : 35.30 m² • PÉRIMÈTRE : 33.38 m

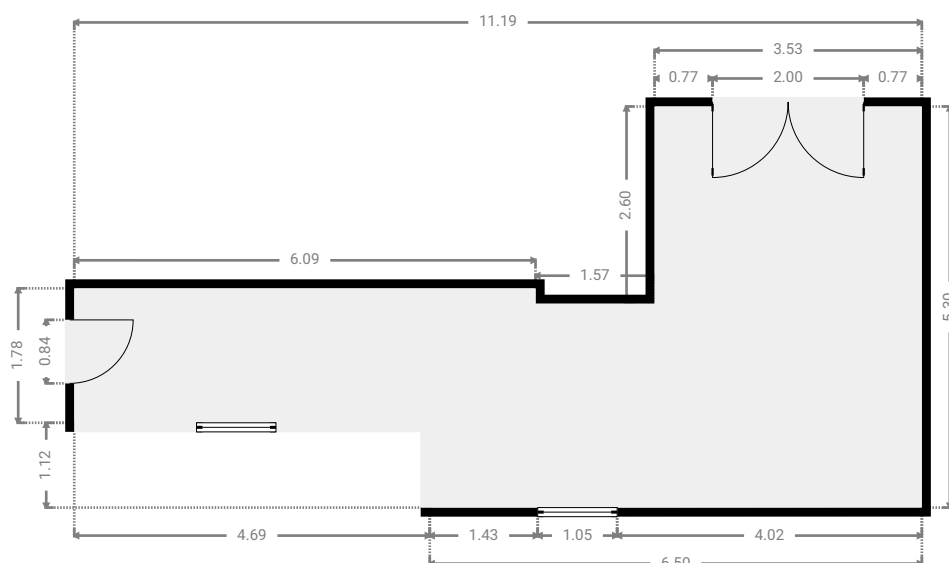
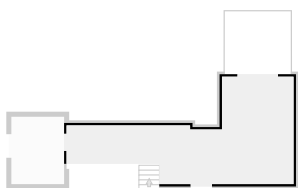

▼ Balcon
6e étage

LARGEUR : 3.26 m • LONGUEUR : 3.10 m
SURFACE : 10.09 m² • PÉRIMÈTRE : 12.71 m

