

S31362

ENVOYÉ PAR

Operateur 2 Servisco
operateur2@servisco.be

CRÉÉ LE

19 juin 2026

Surface totale 377.96 m ²	Étages 3	Pièces 21	Salle de bains 1
--	--------------------	---------------------	----------------------------

▼ **Buanderie**
Rez-de-chaussée

LARGEUR : 4.81 m • LONGUEUR : 4.70 m
SURFACE : 19.45 m² • PÉRIMÈTRE : 23.33 m

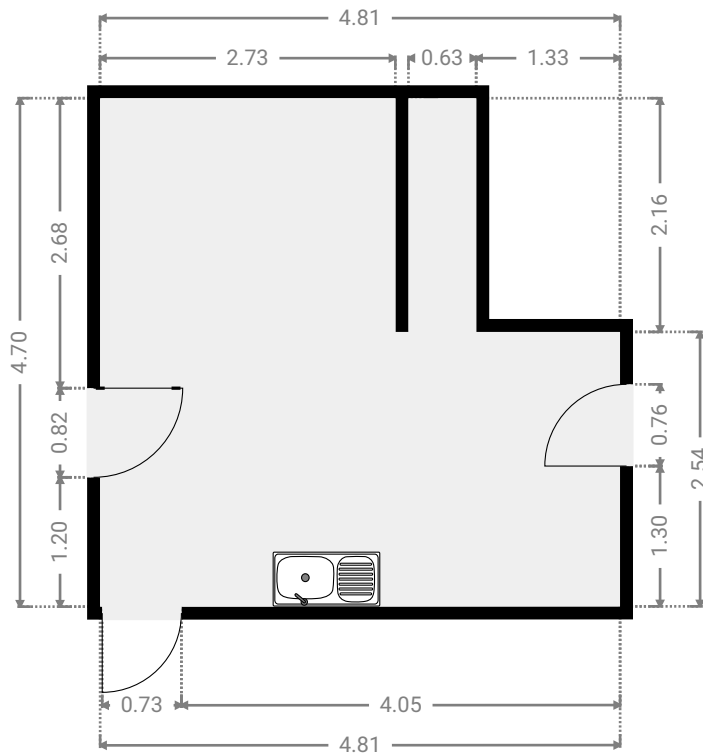
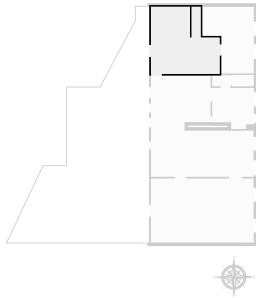

▼ **Chaufferie**
Rez-de-chaussée

LARGEUR : 3.61 m • LONGUEUR : 4.67 m
SURFACE : 13.31 m² • PÉRIMÈTRE : 16.54 m

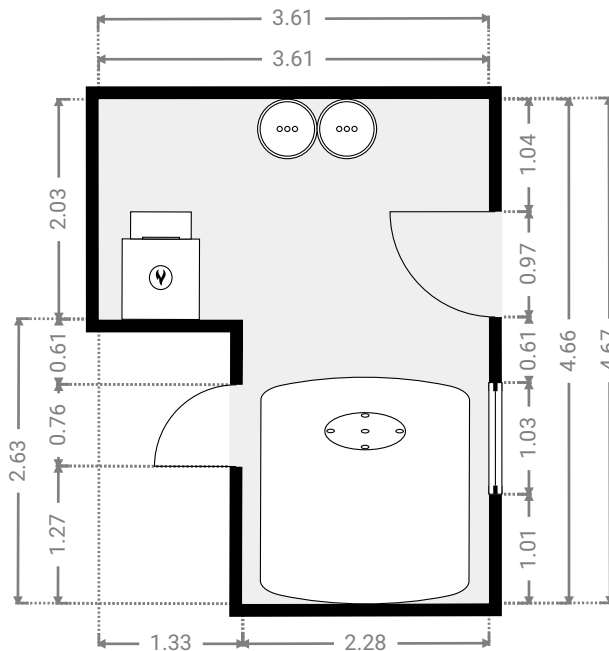
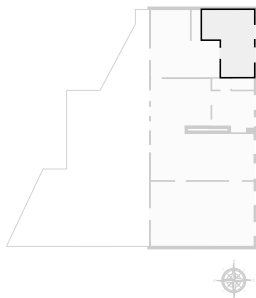

▼ **Cuisine**
Rez-de-chaussée

LARGEUR : 7.18 m • LONGUEUR : 7.08 m
SURFACE : 38.13 m² • PÉRIMÈTRE : 32.15 m

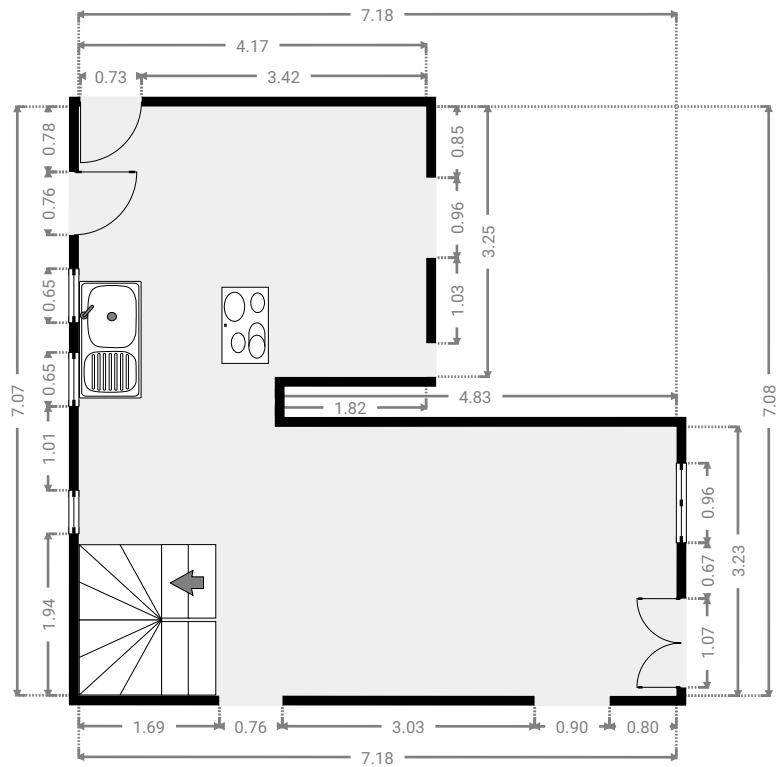
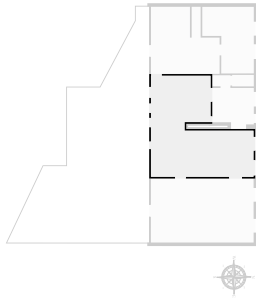

▼ **Hall d'entrée**
Rez-de-chaussée

LARGEUR : 2.91 m • LONGUEUR : 2.87 m
SURFACE : 7.56 m² • PÉRIMÈTRE : 11.57 m

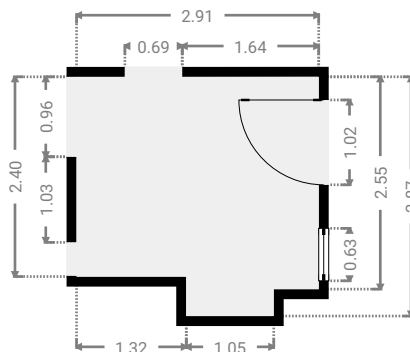
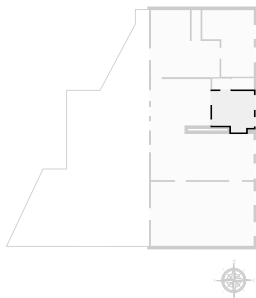

▼ **Salon**
Rez-de-chaussée

LARGEUR : 7.20 m • LONGUEUR : 4.48 m
SURFACE : 32.22 m² • PÉRIMÈTRE : 23.34 m

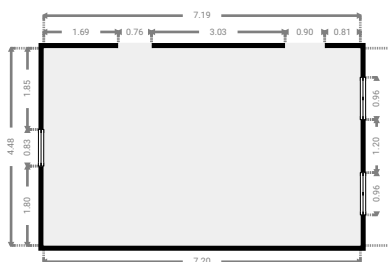
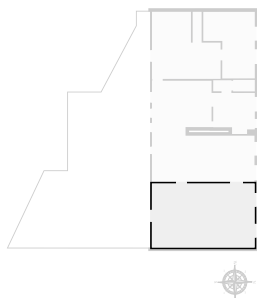

▼ **Terrasse**
Rez-de-chaussée

LARGEUR : 9.95 m • LONGUEUR : 16.53 m
SURFACE : 89.32 m² • PÉRIMÈTRE : 49.13 m

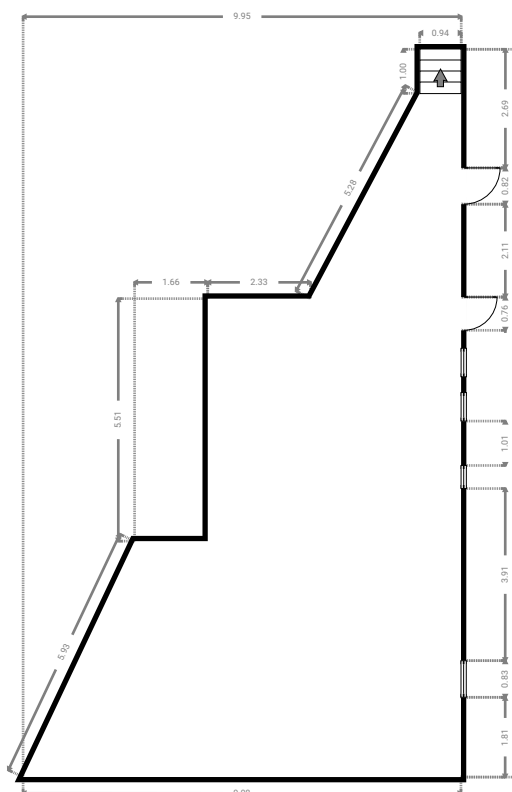
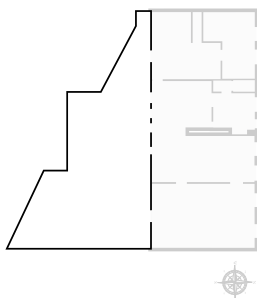

▼ **Vestiaire**
Rez-de-chaussée

LARGEUR : 1.28 m • LONGUEUR : 0.77 m
SURFACE : 0.98 m² • PÉRIMÈTRE : 4.09 m

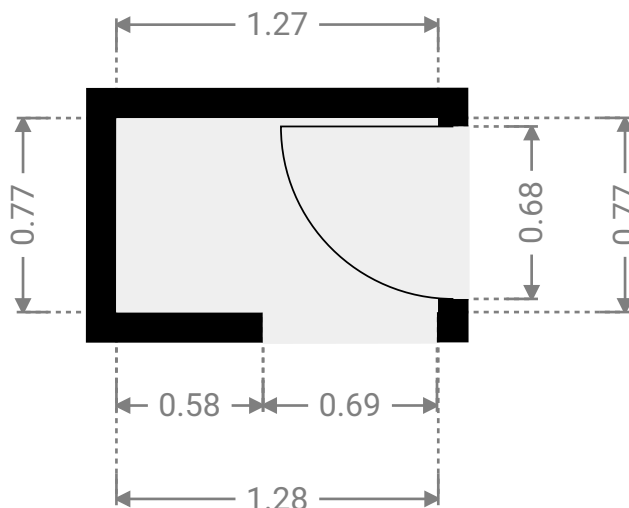
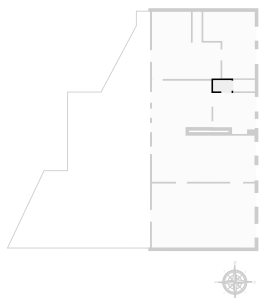

▼ **Wc 1**
Rez-de-chaussée

LARGEUR : 1.52 m • LONGUEUR : 0.81 m
SURFACE : 1.22 m² • PÉRIMÈTRE : 4.64 m

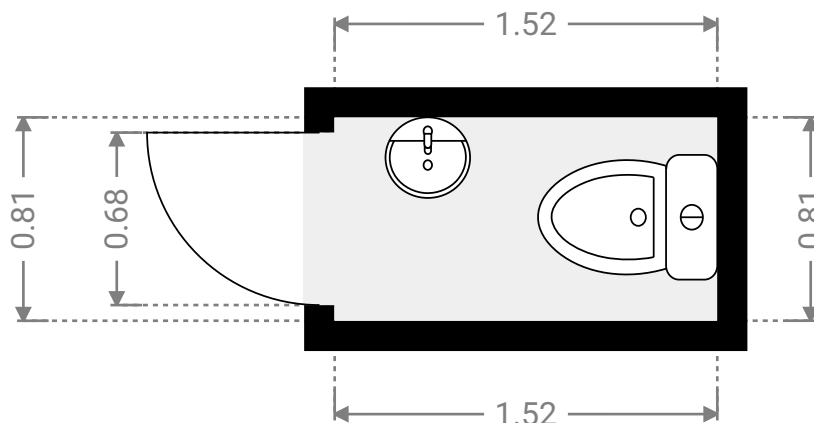
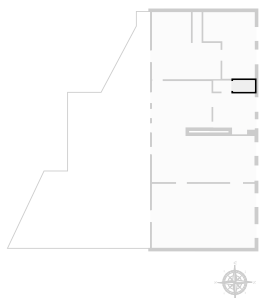

▼ 1er étage

SURFACE TOTALE : 120.47 m² • SURFACE HABITABLE : 120.47 m² • PIÈCES : 11

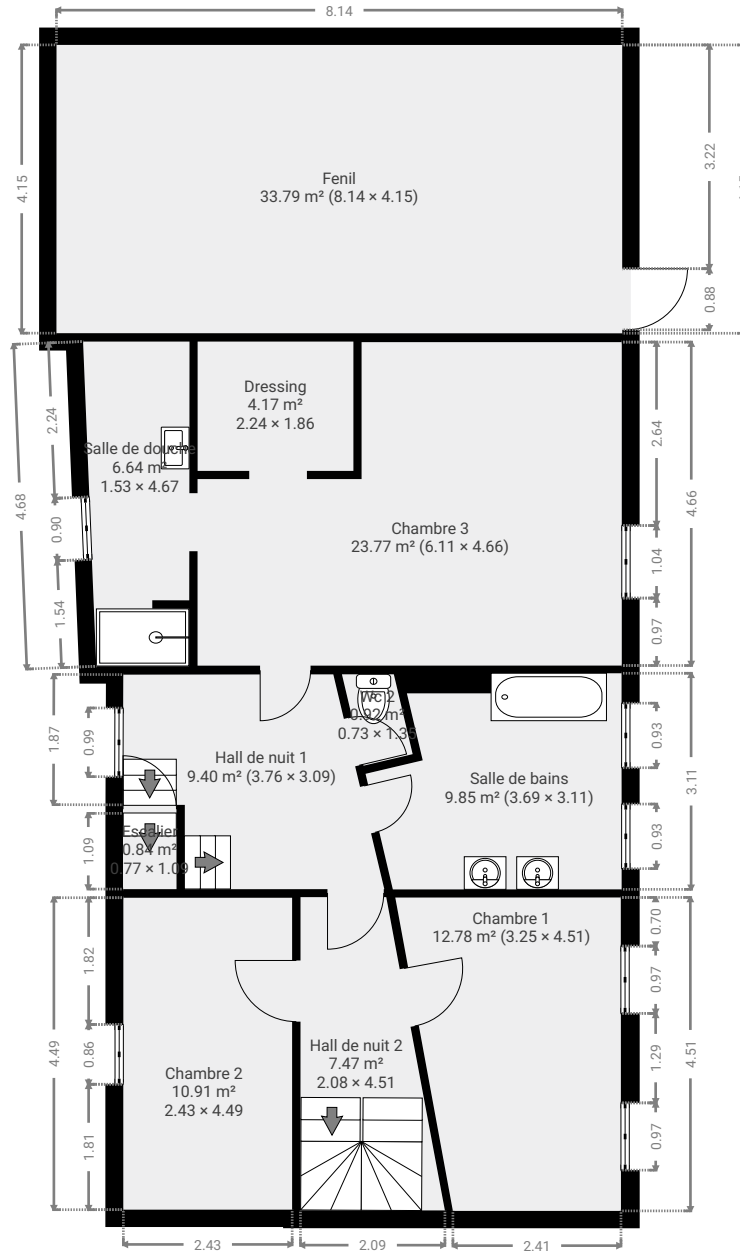

▼ **Chambre 1**
1er étage

LARGEUR : 3.25 m • LONGUEUR : 4.51 m
SURFACE : 12.78 m² • PÉRIMÈTRE : 14.76 m

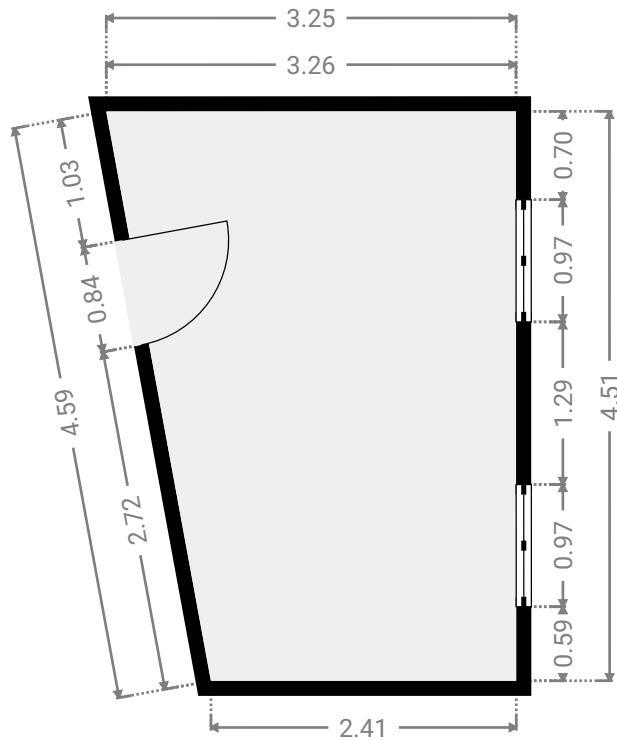
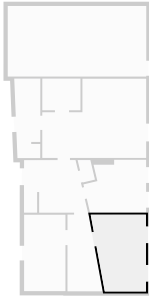

▼ **Chambre 2**
1er étage

LARGEUR : 2.43 m • LONGUEUR : 4.49 m
SURFACE : 10.91 m² • PÉRIMÈTRE : 13.84 m

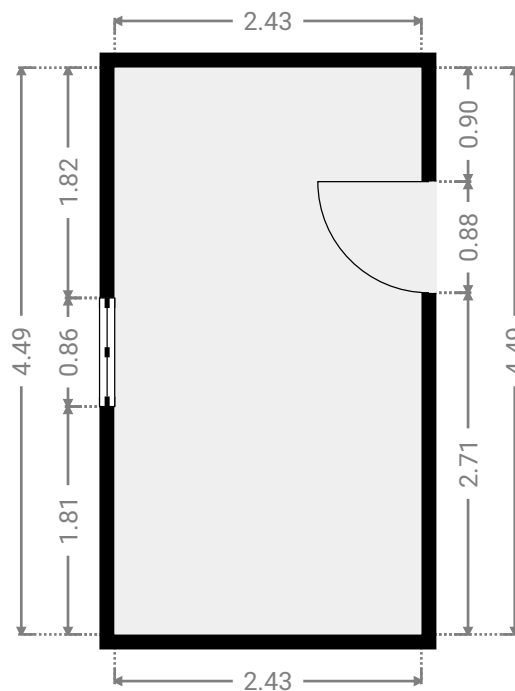
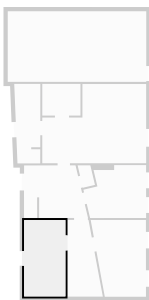

▼ **Chambre 3**
1er étage

LARGEUR : 6.11 m • LONGUEUR : 4.66 m
SURFACE : 23.77 m² • PÉRIMÈTRE : 21.52 m

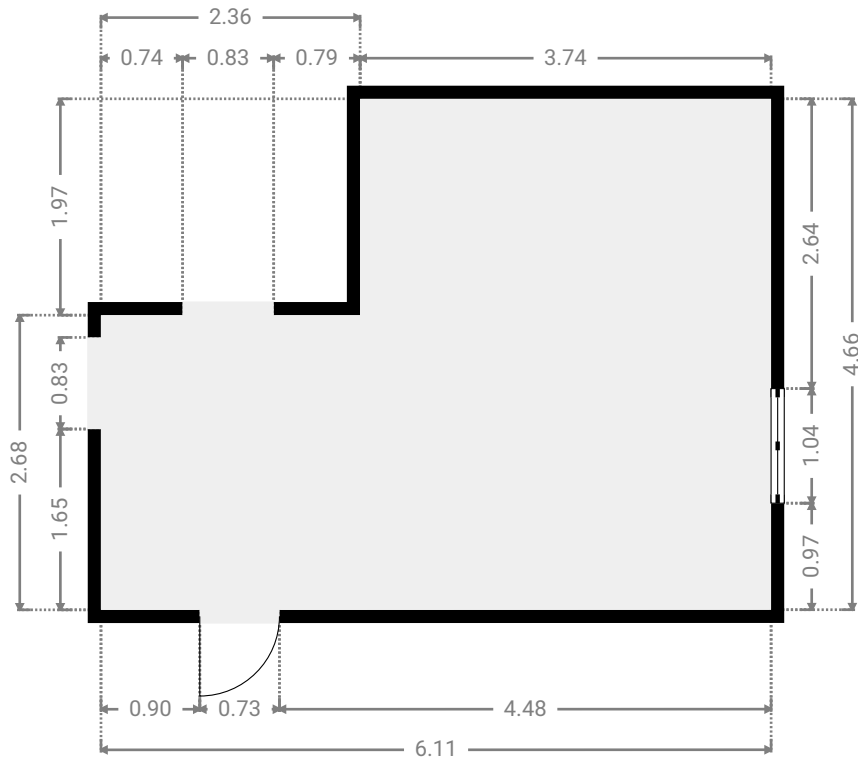
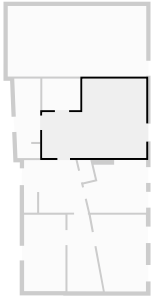

▼ **Dressing**
1er étage

LARGEUR : 2.24 m • LONGUEUR : 1.86 m
SURFACE : 4.17 m² • PÉRIMÈTRE : 8.21 m

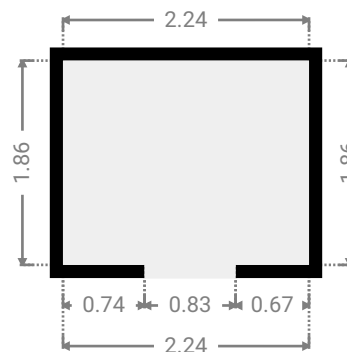
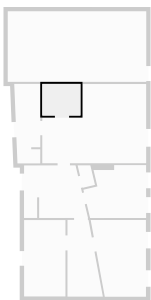

▼ Escalier
1er étage

LARGEUR : 0.77 m • LONGUEUR : 1.09 m
SURFACE : 0.84 m² • PÉRIMÈTRE : 3.72 m

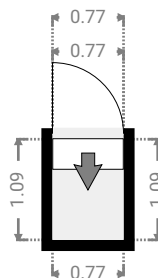
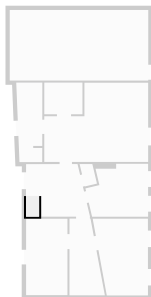

▼ Fenil
1er étage

LARGEUR : 8.14 m • LONGUEUR : 4.15 m
SURFACE : 33.79 m² • PÉRIMÈTRE : 24.59 m

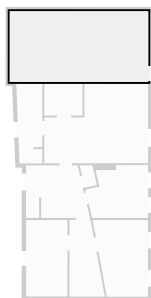

▼ **Hall de nuit 1**
1er étage

LARGEUR : 3.76 m • LONGUEUR : 3.09 m
SURFACE : 9.40 m² • PÉRIMÈTRE : 13.05 m

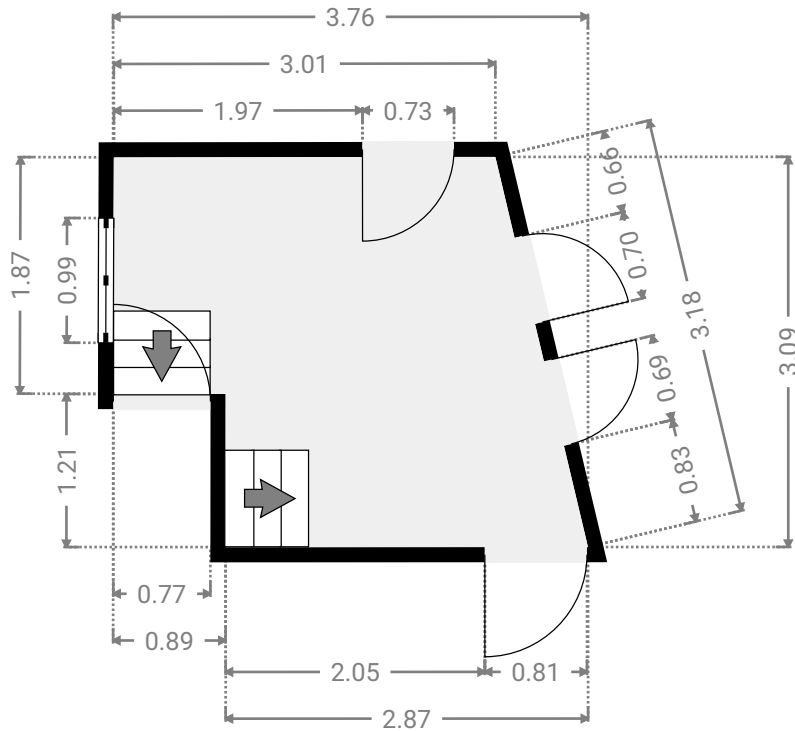
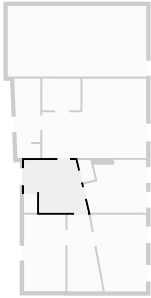

▼ **Hall de nuit 2**
1er étage

LARGEUR : 2.08 m • LONGUEUR : 4.51 m
SURFACE : 7.47 m² • PÉRIMÈTRE : 12.41 m

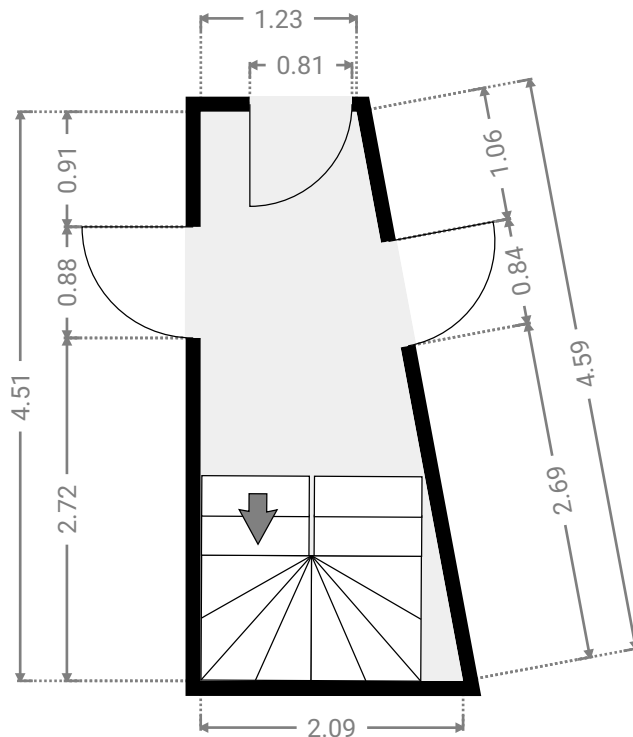
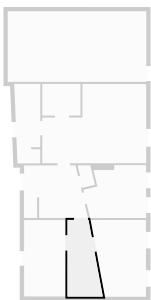

▼ **Salle de bains**
1er étage

LARGEUR : 3.69 m • LONGUEUR : 3.11 m
SURFACE : 9.85 m² • PÉRIMÈTRE : 13.33 m

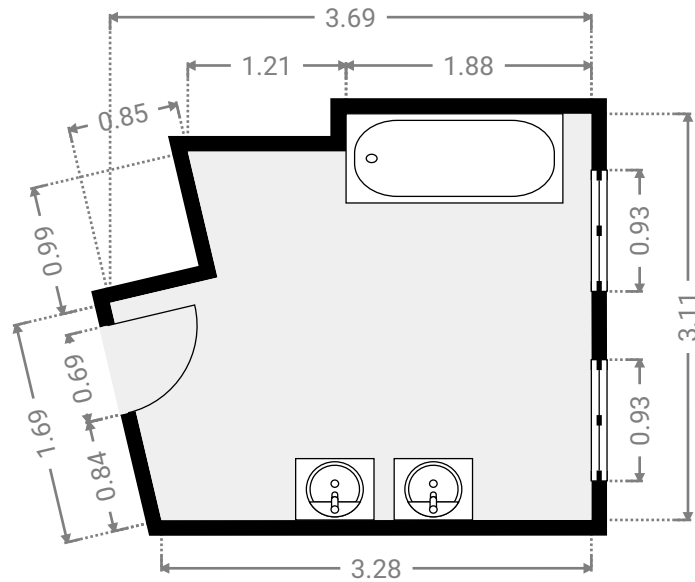
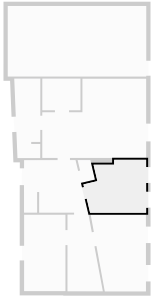

▼ **Salle de douche**
1er étage

LARGEUR : 1.53 m • LONGUEUR : 4.67 m
SURFACE : 6.64 m² • PÉRIMÈTRE : 13.28 m

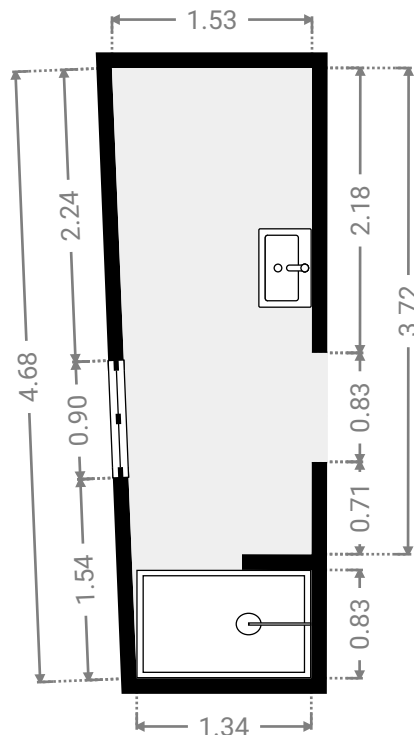
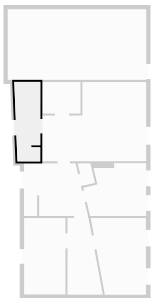

▼ Wc 2
1er étage

LARGEUR : 0.73 m • LONGUEUR : 1.35 m
SURFACE : 0.92 m² • PÉRIMÈTRE : 4.01 m

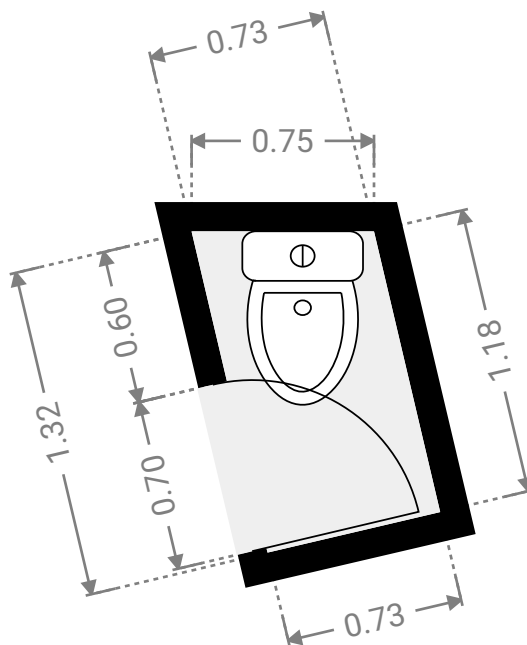
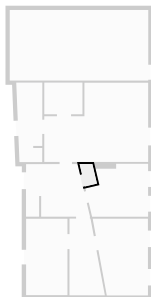

▼ 2e étage

SURFACE TOTALE : 55.36 m² • SURFACE HABITABLE : 55.36 m² • PIÈCES : 3

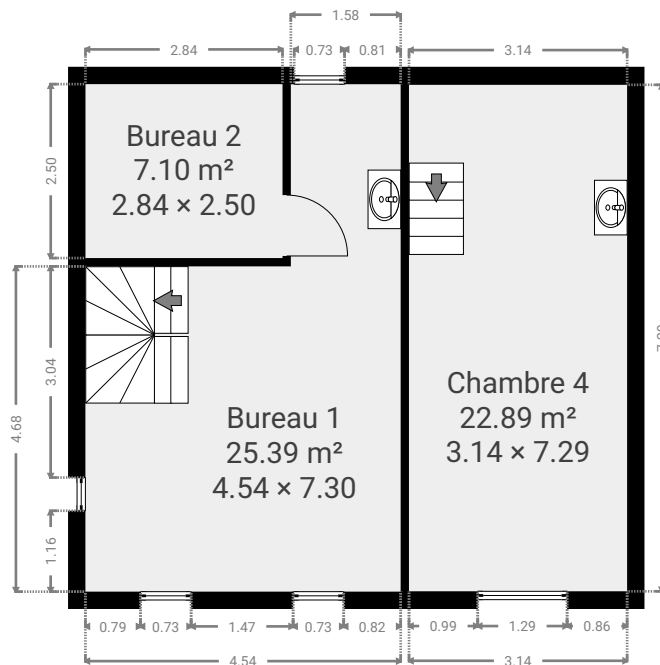

▼ **Bureau 1**
2e étage

LARGEUR : 7.30 m • LONGUEUR : 4.54 m
SURFACE : 25.39 m² • PÉRIMÈTRE : 23.68 m

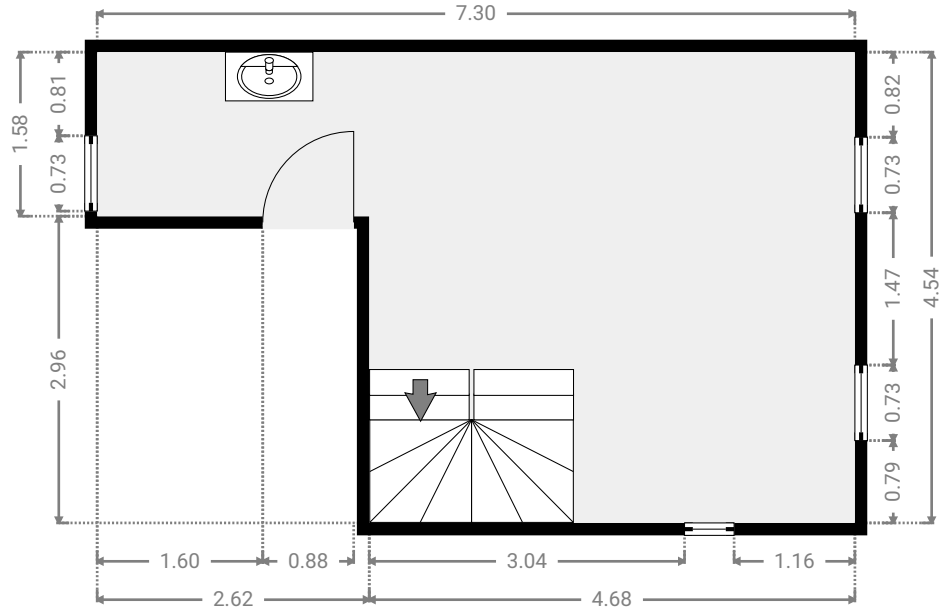
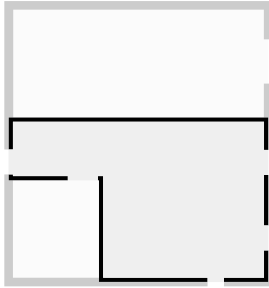

▼ **Bureau 2**
2e étage

LARGEUR : 2.50 m • LONGUEUR : 2.84 m
SURFACE : 7.10 m² • PÉRIMÈTRE : 10.68 m

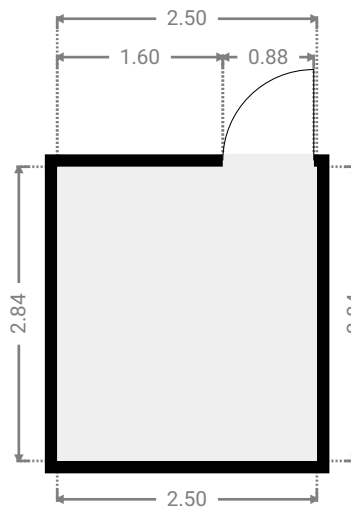
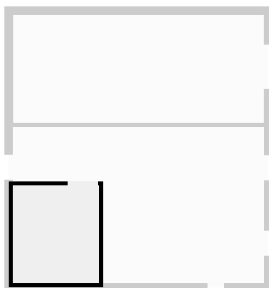

▼ **Chambre 4**
2e étage

LARGEUR : 7.29 m • LONGUEUR : 3.14 m
SURFACE : 22.89 m² • PÉRIMÈTRE : 20.86 m

