

Auguste beernaert

CRÉÉ LE
30 juin 2026

Surface totale 70.82 m ²	Étages 2	Pièces 7	Salles de bain 1.1
---	--------------------	--------------------	------------------------------

▼ Rez-de-chaussée

SURFACE TOTALE : 34.49 m² • SURFACE HABITABLE : 34.49 m² • PIÈCES : 2

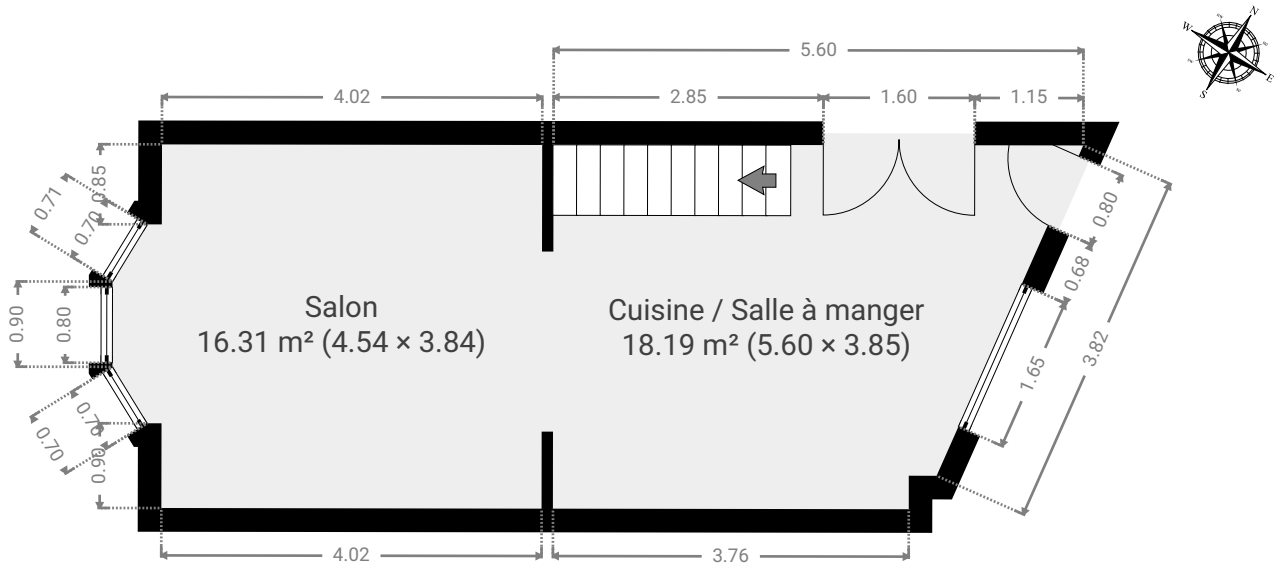

▼ Cuisine / Salle à manger Rez-de-chaussée

LARGEUR : 5.60 m • LONGUEUR : 3.85 m
SURFACE : 18.19 m² • PÉRIMÈTRE : 17.67 m

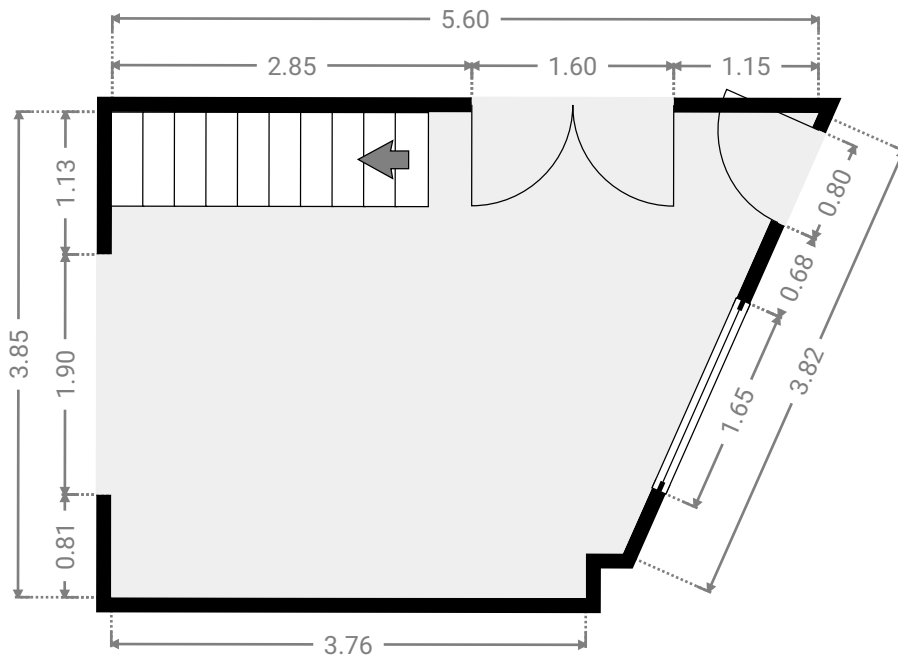
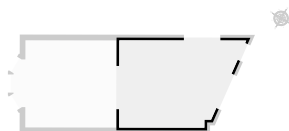

▼ Salon Rez-de-chaussée

LARGEUR : 4.54 m • LONGUEUR : 3.84 m
SURFACE : 16.31 m² • PÉRIMÈTRE : 16.23 m

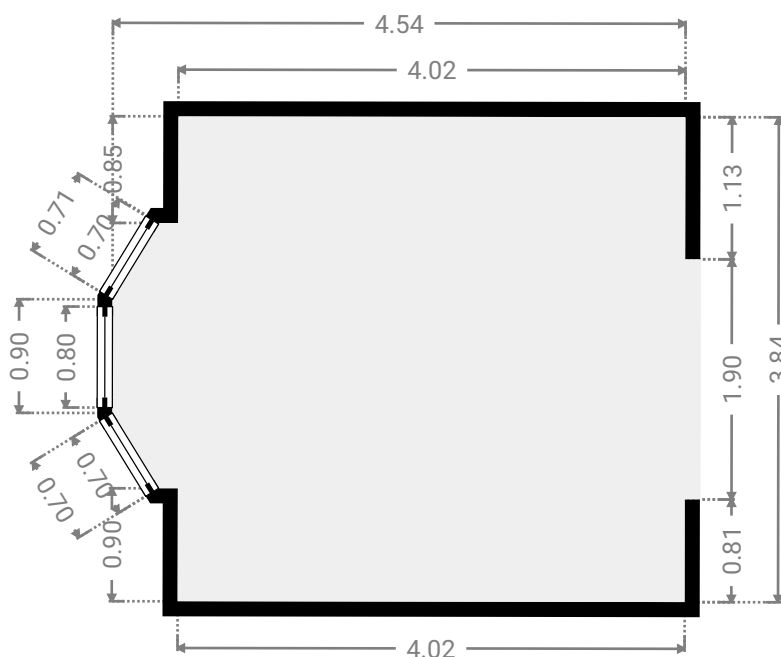
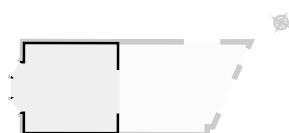

▼ 1er étage

SURFACE TOTALE : 36.34 m² • SURFACE HABITABLE : 36.34 m² • PIÈCES : 5

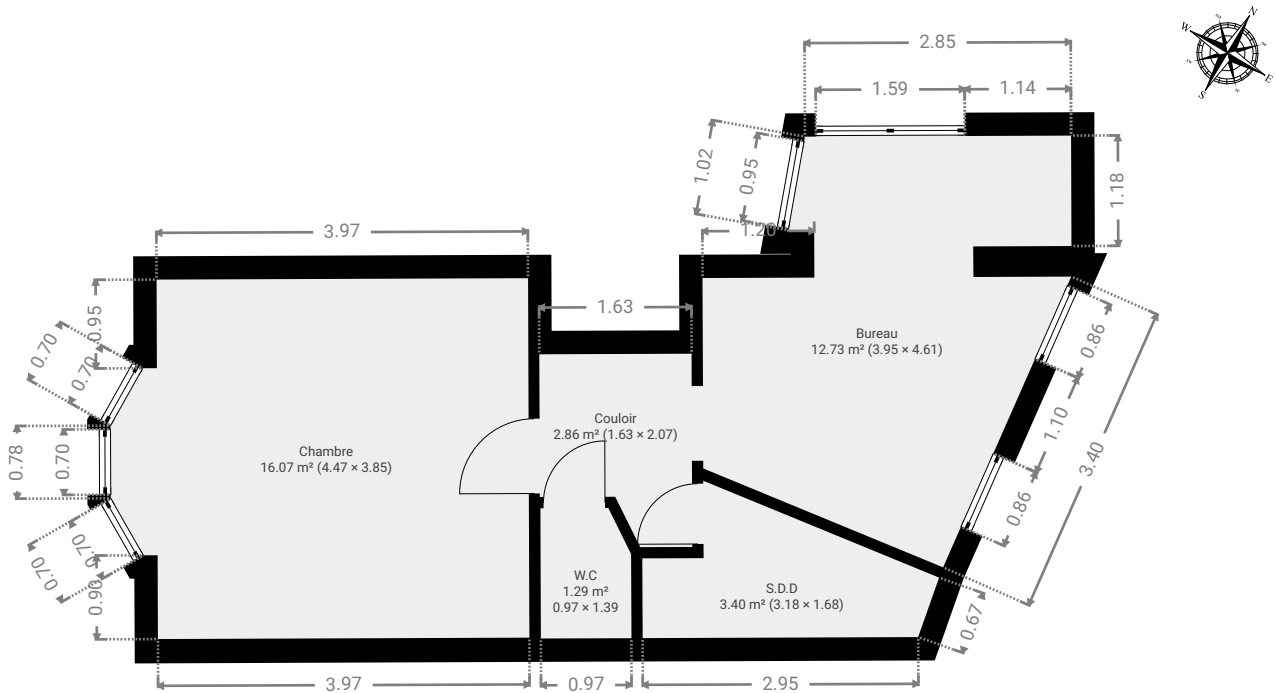

▼ Bureau 1er étage

LARGEUR : 3.95 m • LONGUEUR : 4.61 m
SURFACE : 12.73 m² • PÉRIMÈTRE : 17.67 m

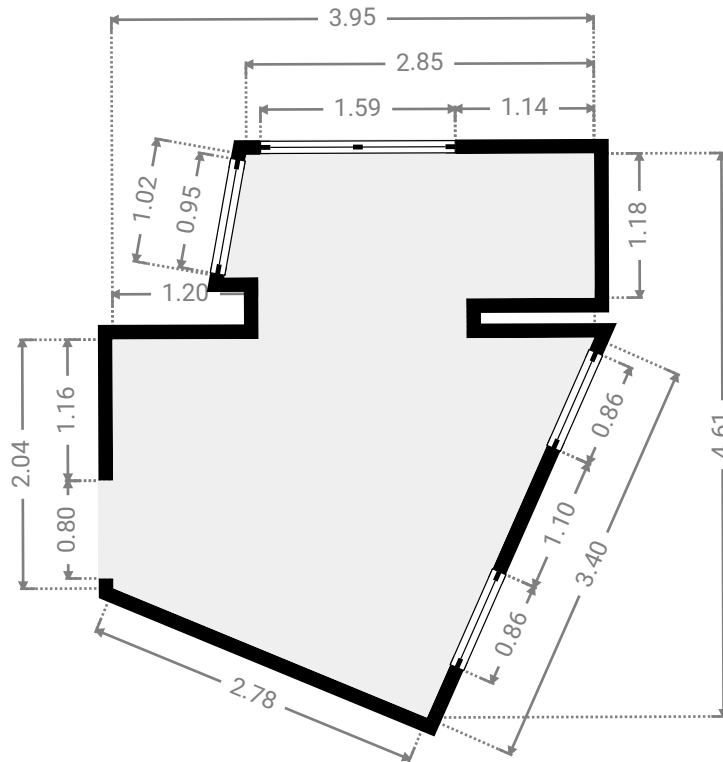
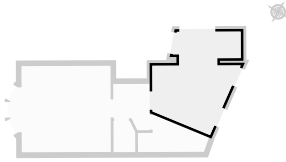

▼ Chambre 1er étage

LARGEUR : 4.47 m • LONGUEUR : 3.85 m
SURFACE : 16.07 m² • PÉRIMÈTRE : 16.13 m

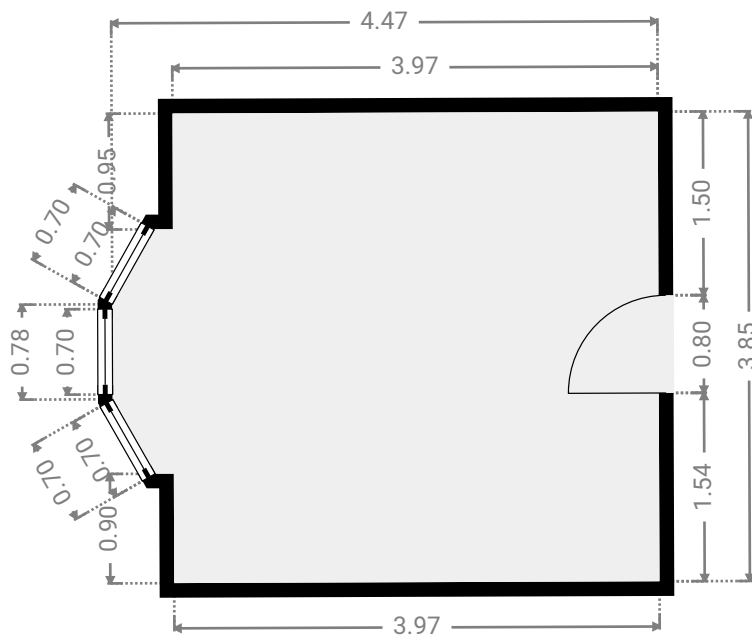
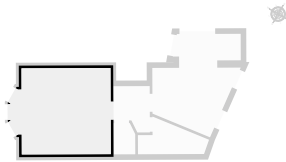

▼ Couloir 1er étage

LARGEUR : 1.63 m • LONGUEUR : 2.07 m
SURFACE : 2.86 m² • PÉRIMÈTRE : 7.19 m

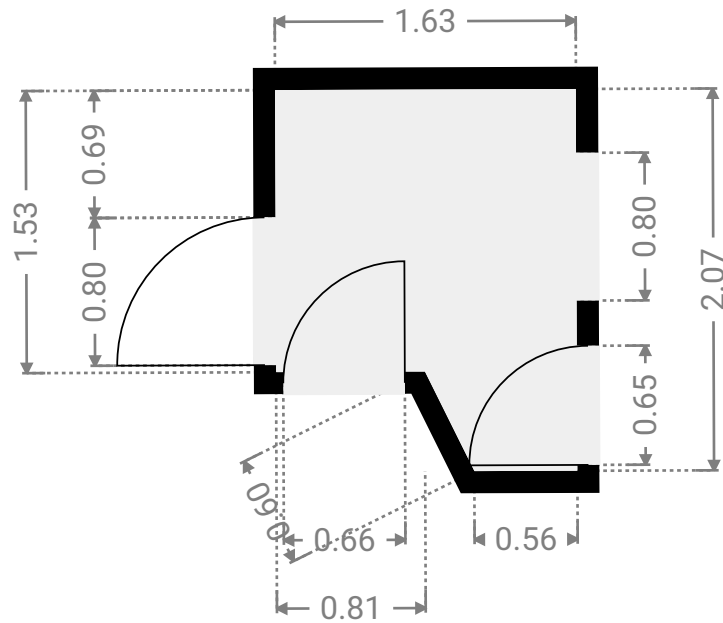
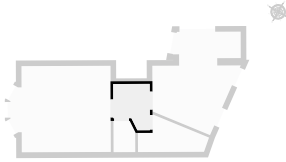

▼ S.D.D 1er étage

LARGEUR : 3.18 m • LONGUEUR : 1.68 m
SURFACE : 3.40 m² • PÉRIMÈTRE : 8.69 m

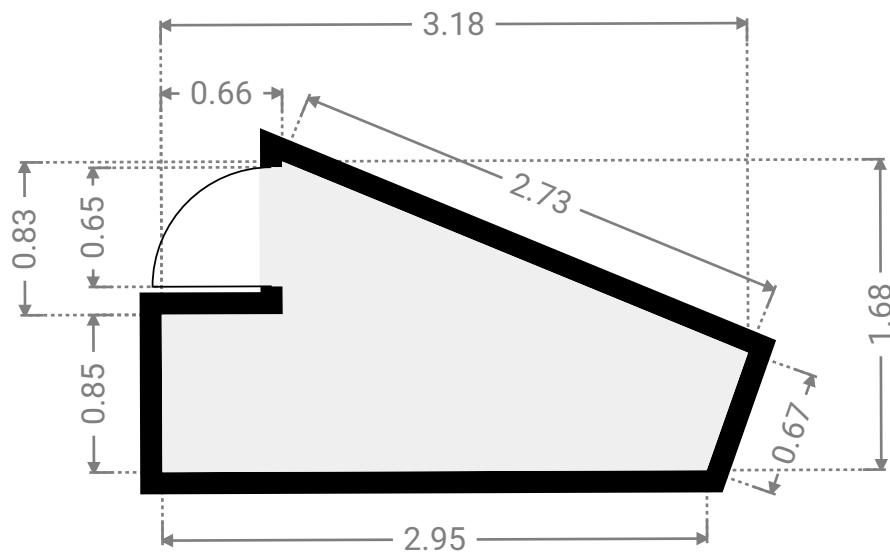
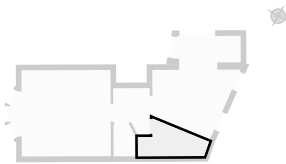

▼ **W.C**
1er étage

LARGEUR : 0.97 m • LONGUEUR : 1.39 m
SURFACE : 1.29 m² • PÉRIMÈTRE : 4.54 m

