

▼ Sous-sol

SURFACE TOTALE : 51.72 m² • SURFACE HABITABLE : 51.72 m² • PIÈCES : 3

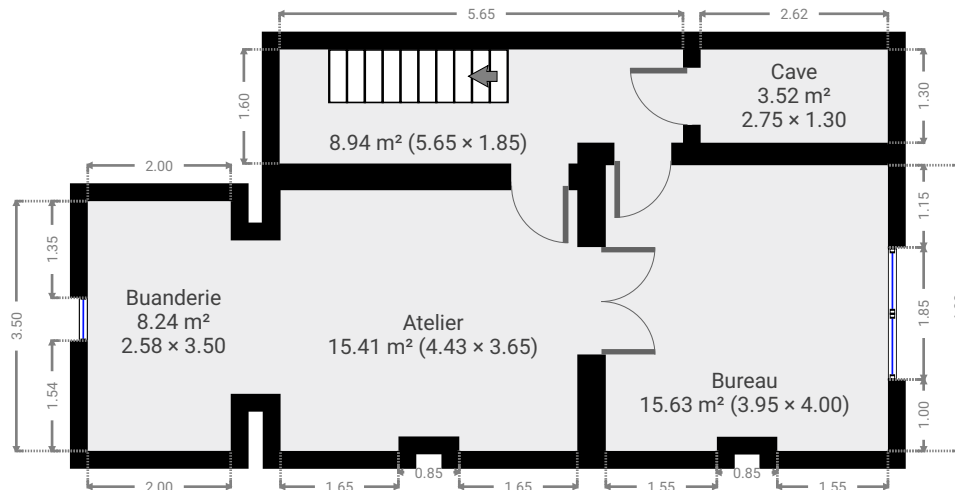

CE PLAN EST FOURNI EN L'ETAT SANS GARANTIE D'AUCUNE SORTE. SENSOPIA N'ACCORDE AUCUNE GARANTIE, Y COMPRIS, SANS S'Y LIMITER, DES GARANTIES QUANT À LA QUALITE ET À LA PRÉCISION DES DIMENSIONS.

0 1 2 3 4 5m

1:106
Page 1/33

MILCAMPS 30

SURFACE TOTALE : 306.44 m² • SURFACE HABITABLE : 306.44 m² • ÉTAGES : 5 • PIÈCES : 13



▼ Bureau Sous-sol

LARGEUR : 3.95 m • LONGUEUR : 4.00 m
SURFACE : 15.63 m² • PÉRIMÈTRE : 16.30 m

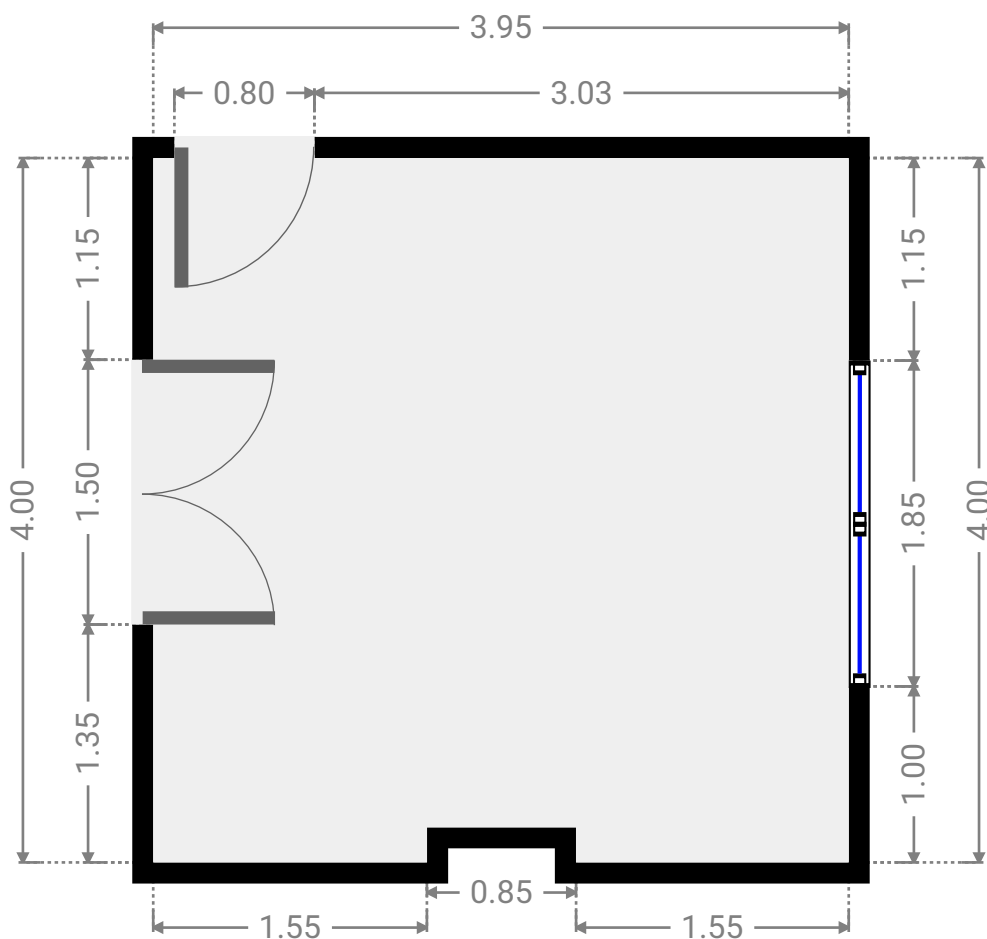
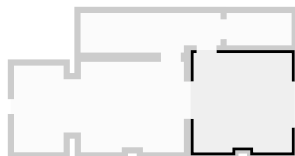

CE PLAN EST FOURNI EN L'ÉTAT SANS GARANTIE D'AUCUNE SORTE. SENSOPIA N'ACCORDE AUCUNE GARANTIE, Y COMPRIS, SANS S'Y LIMITER, DES GARANTIES QUANT À LA QUALITÉ ET À LA PRÉCISION DES DIMENSIONS.

0.0 0.5 1.0 1.5 2.0m 1:43

Page 2/33

▼ Buanderie Sous-sol

LARGEUR : 2.58 m • LONGUEUR : 3.50 m
SURFACE : 8.24 m² • PÉRIMÈTRE : 12.15 m

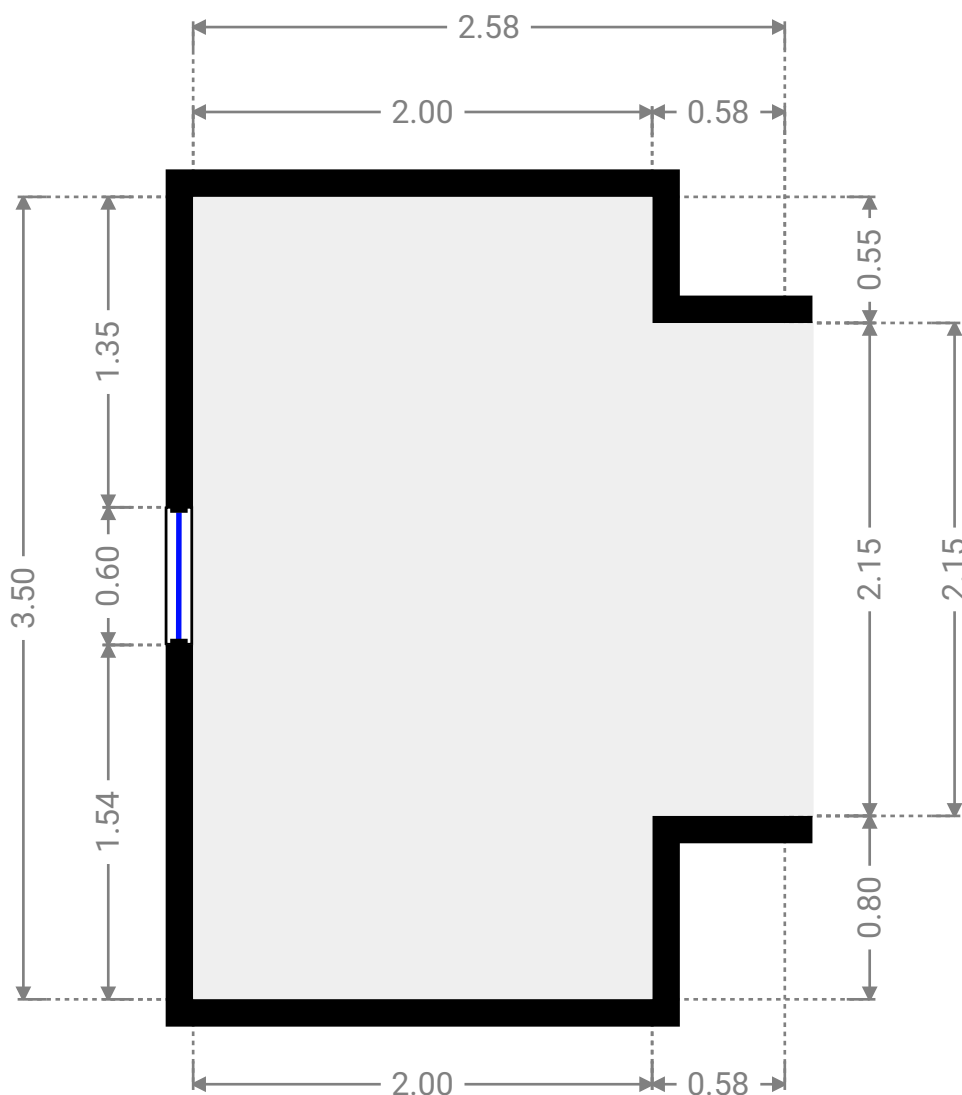

CE PLAN EST FOURNI EN L'ÉTAT SANS GARANTIE D'AUCUNE SORTIE. SENSOPIA N'ACCORDE AUCUNE GARANTIE, Y COMPRIS, SANS S'Y LIMITER, DES GARANTIES QUANT À LA QUALITÉ ET À LA PRÉCISION DES DIMENSIONS.

0.0 0.5 1.0 1.5m 1:33

Page 3/33

MILCAMPS 30

SURFACE TOTALE : 306.44 m² • SURFACE HABITABLE : 306.44 m² • ÉTAGES : 5 • PIÈCES : 13



▼ Atelier Sous-sol

LARGEUR : 4.43 m • LONGUEUR : 3.65 m
SURFACE : 15.41 m² • PÉRIMÈTRE : 16.57 m

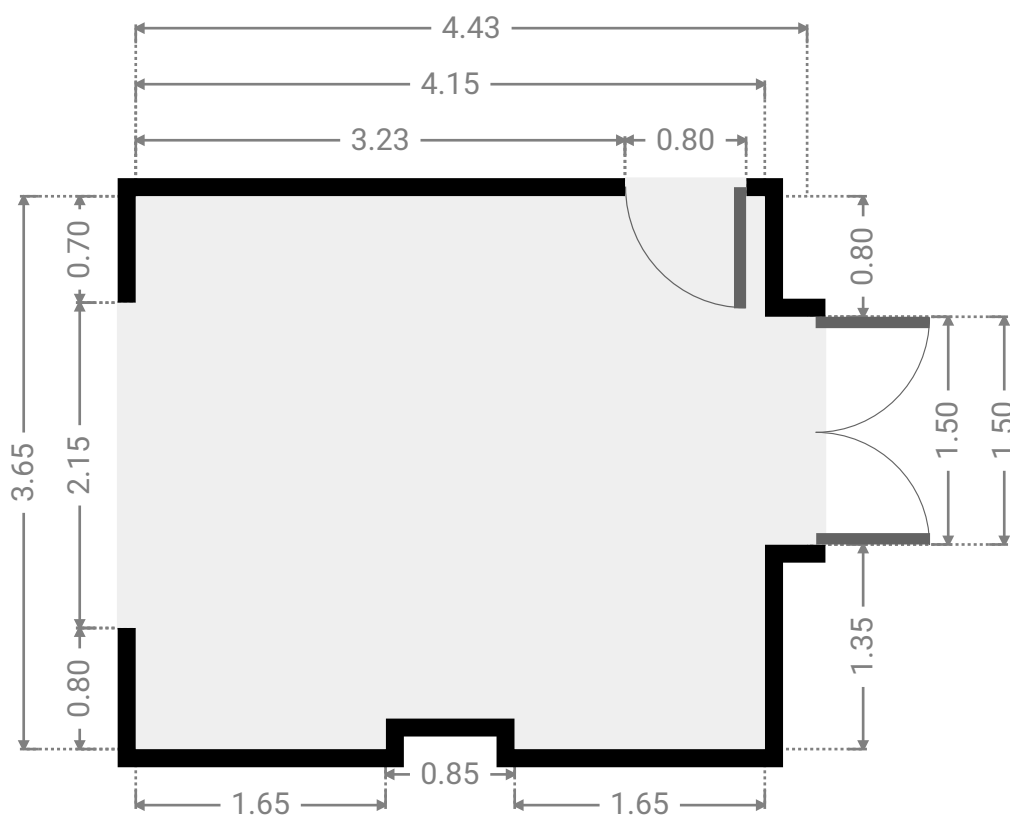
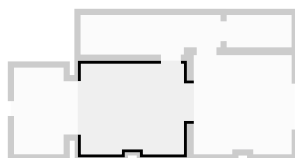

CE PLAN EST FOURNI EN L'ÉTAT SANS GARANTIE D'AUCUNE SORTIE. SENSOPIA N'ACCORDE AUCUNE GARANTIE, Y COMPRIS, SANS S'Y LIMITER, DES GARANTIES QUANT À LA QUALITÉ ET À LA PRÉCISION DES DIMENSIONS.

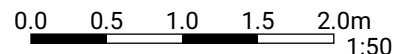

1:50
Page 4/33

▼ Cave Sous-sol

LARGEUR : 2.75 m • LONGUEUR : 1.30 m
SURFACE : 3.52 m² • PÉRIMÈTRE : 8.11 m

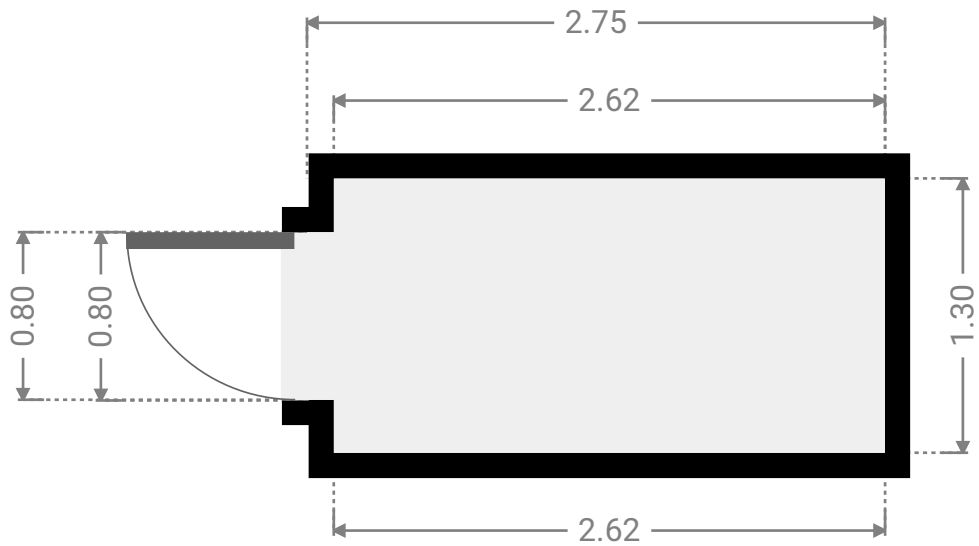
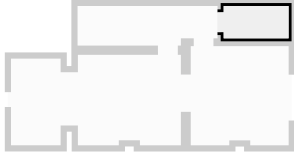

MILCAMPS 30

SURFACE TOTALE : 306.44 m² • SURFACE HABITABLE : 306.44 m² • ÉTAGES : 5 • PIÈCES : 13



Sous-sol

LARGEUR : 5.65 m • LONGUEUR : 1.85 m
SURFACE : 8.94 m² • PÉRIMÈTRE : 15.39 m

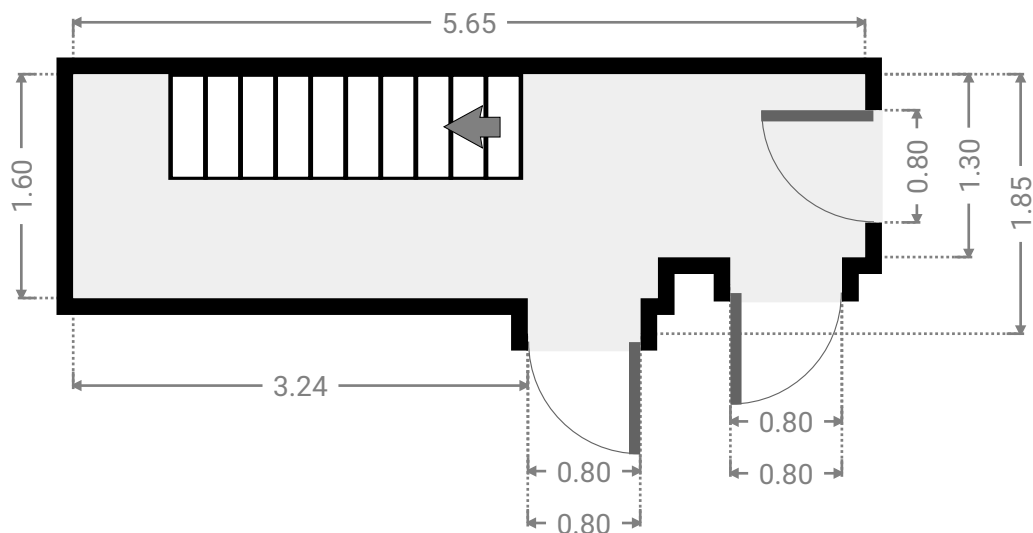
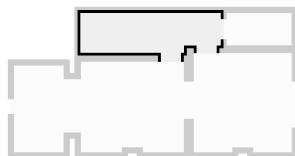

CE PLAN EST FOURNI EN L'ÉTAT SANS GARANTIE D'AUCUNE SORTIE. SENSOPIA N'ACCORDE AUCUNE GARANTIE, Y COMPRIS, SANS S'Y LIMITER, DES GARANTIES QUANT À LA QUALITÉ ET À LA PRÉCISION DES DIMENSIONS.

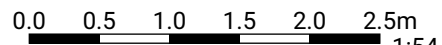

1:54

Page 6/33

▼ Rez-de-chaussée

SURFACE TOTALE : 80.11 m² • SURFACE HABITABLE : 80.11 m² • PIÈCES : 3

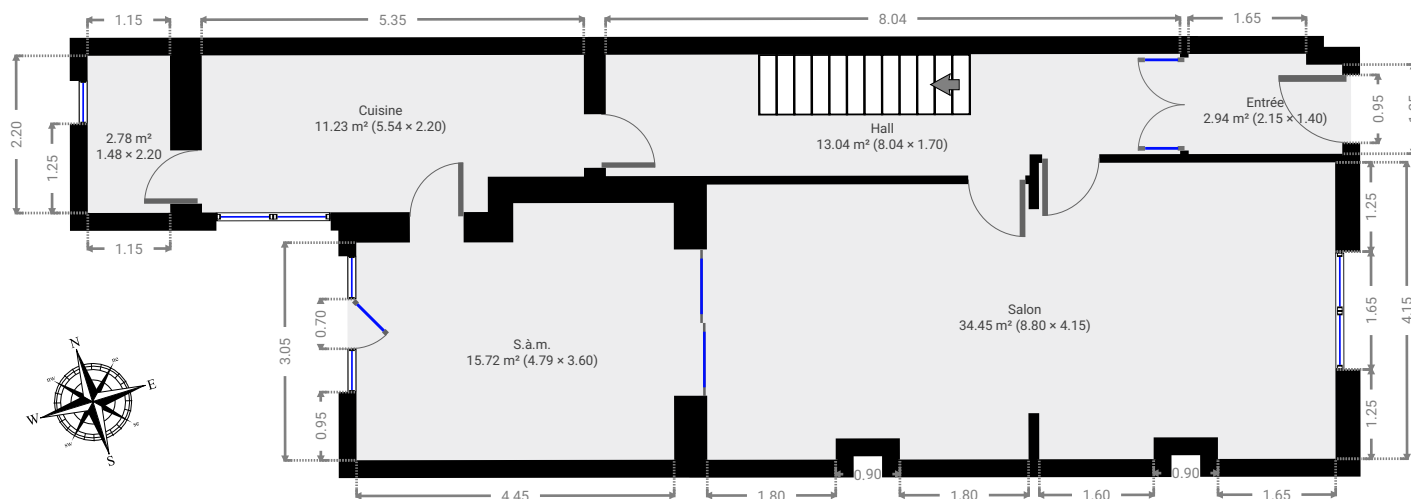

CE PLAN EST FOURNI EN L'ÉTAT SANS GARANTIE D'AUCUNE SORTE. SENSOPIA N'ACCORDE AUCUNE GARANTIE, Y COMPRIS, SANS S'Y LIMITER, DES GARANTIES QUANT À LA QUALITÉ ET À LA PRÉCISION DES DIMENSIONS.

0 1 2 3 4 5m
1:106
Page 7/33

MILCAMPS 30

SURFACE TOTALE : 306.44 m² • SURFACE HABITABLE : 306.44 m² • ÉTAGES : 5 • PIÈCES : 13



▼ Salon Rez-de-chaussée

LARGEUR : 8.80 m • LONGUEUR : 4.15 m
SURFACE : 34.45 m² • PÉRIMÈTRE : 29.09 m

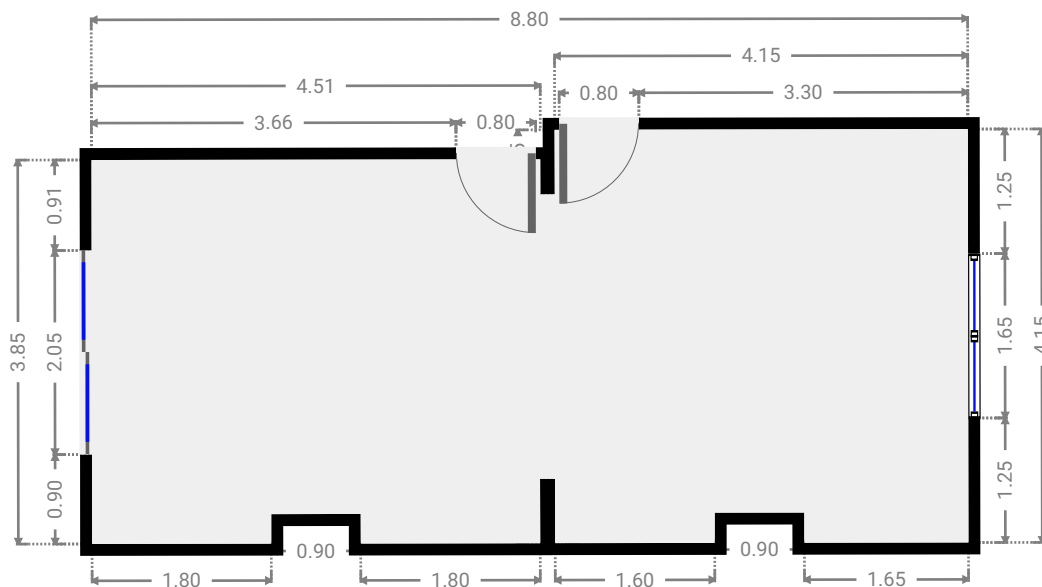
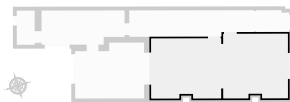

CE PLAN EST FOURNI EN L'ÉTAT SANS GARANTIE D'AUCUNE SORTIE. SENSOPIA N'ACCORDE AUCUNE GARANTIE, Y COMPRIS, SANS S'Y LIMITER, DES GARANTIES QUANT À LA QUALITÉ ET À LA PRÉCISION DES DIMENSIONS.

0 1 2 3m 1:76

Page 8/33

MILCAMPS 30

SURFACE TOTALE : 306.44 m² • SURFACE HABITABLE : 306.44 m² • ÉTAGES : 5 • PIÈCES : 13



▼ S.à.m.
Rez-de-chaussée

LARGEUR : 4.79 m • LONGUEUR : 3.60 m
SURFACE : 15.72 m² • PÉRIMÈTRE : 17.38 m

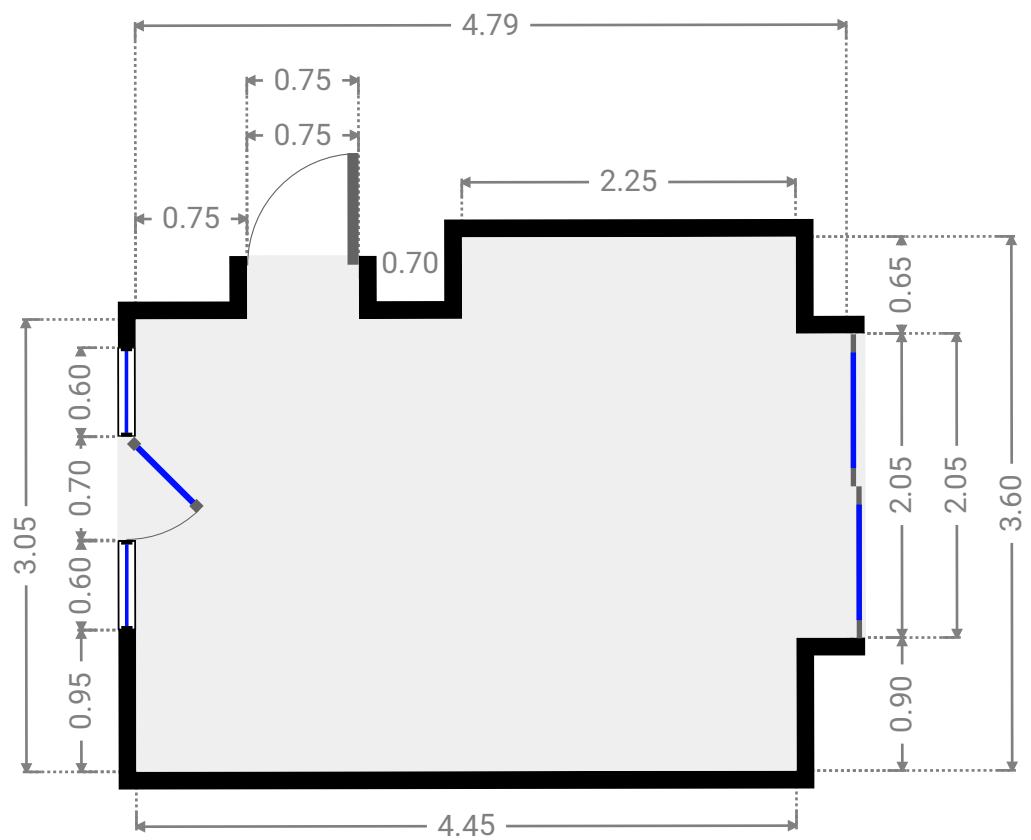
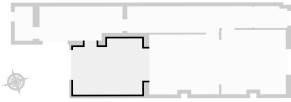

CE PLAN EST FOURNI EN L'ÉTAT SANS GARANTIE D'AUCUNE SORTIE. SENSOPIA N'ACCORDE AUCUNE GARANTIE, Y COMPRIS, SANS S'Y LIMITER, DES GARANTIES QUANT À LA QUALITÉ ET À LA PRÉCISION DES DIMENSIONS.

0.0 0.5 1.0 1.5 2.0 2.5m
1:51

Page 9/33

MILCAMPS 30

SURFACE TOTALE : 306.44 m² • SURFACE HABITABLE : 306.44 m² • ÉTAGES : 5 • PIÈCES : 13



▼ Entrée Rez-de-chaussée

LARGEUR : 2.15 m • LONGUEUR : 1.40 m
SURFACE : 2.94 m² • PÉRIMÈTRE : 7.10 m

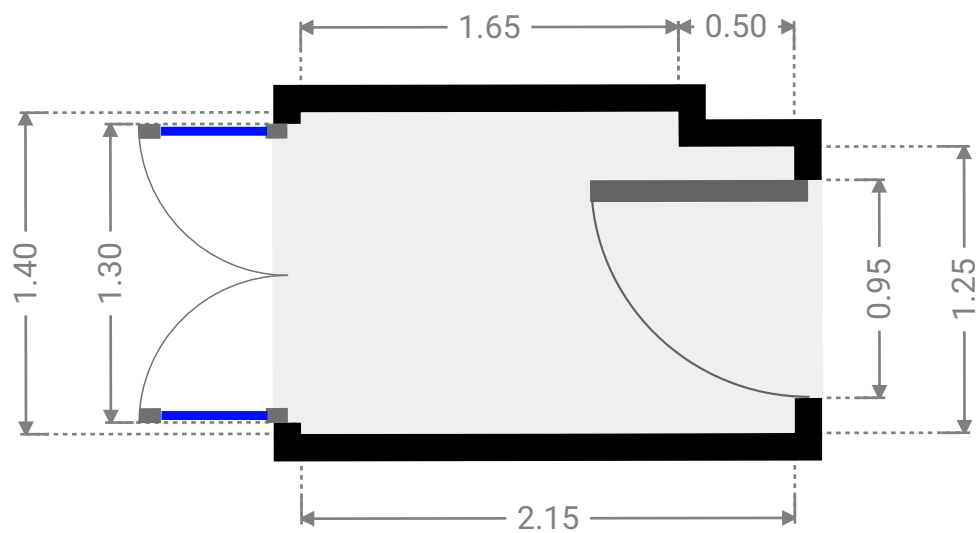

CE PLAN EST FOURNI EN L'ÉTAT SANS GARANTIE D'AUCUNE SORTE. SENSOPIA N'ACCORDE AUCUNE GARANTIE, Y COMPRIS, SANS S'Y LIMITER, DES GARANTIES QUANT À LA QUALITÉ ET À LA PRÉCISION DES DIMENSIONS.

0.0 0.5 1.0 1.5m

1:33

Page 10/33

MILCAMPS 30

SURFACE TOTALE : 306.44 m² • SURFACE HABITABLE : 306.44 m² • ÉTAGES : 5 • PIÈCES : 13



▼ Hall Rez-de-chaussée

LARGEUR : 8.04 m • LONGUEUR : 1.70 m
SURFACE : 13.04 m² • PÉRIMÈTRE : 19.48 m

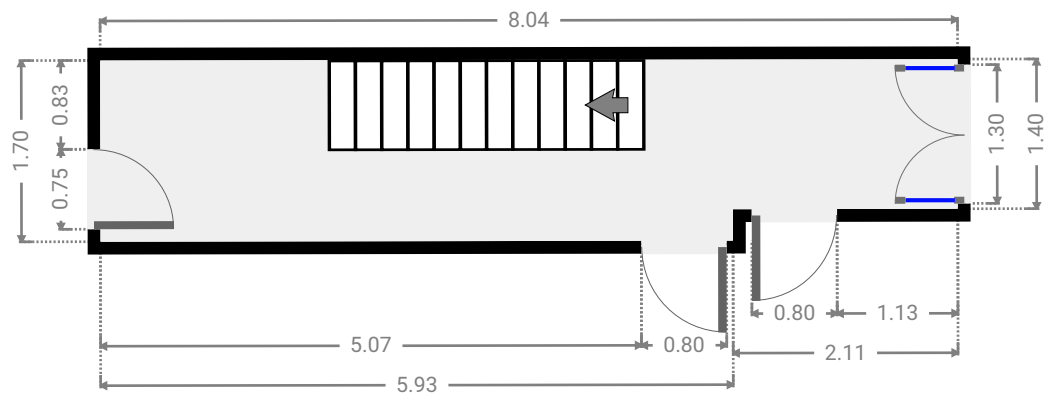
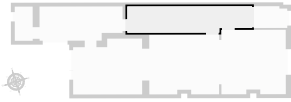

CE PLAN EST FOURNI EN L'ÉTAT SANS GARANTIE D'AUCUNE SORTE. SENSOPIA N'ACCORDE AUCUNE GARANTIE, Y COMPRIS, SANS S'Y LIMITER, DES GARANTIES QUANT À LA QUALITÉ ET À LA PRÉCISION DES DIMENSIONS.

0 1 2 3m
1:71

Page 11/33

MILCAMPS 30

SURFACE TOTALE : 306.44 m² • SURFACE HABITABLE : 306.44 m² • ÉTAGES : 5 • PIÈCES : 13



▼ Cuisine Rez-de-chaussée

LARGEUR : 5.54 m • LONGUEUR : 2.20 m
SURFACE : 11.23 m² • PÉRIMÈTRE : 15.47 m

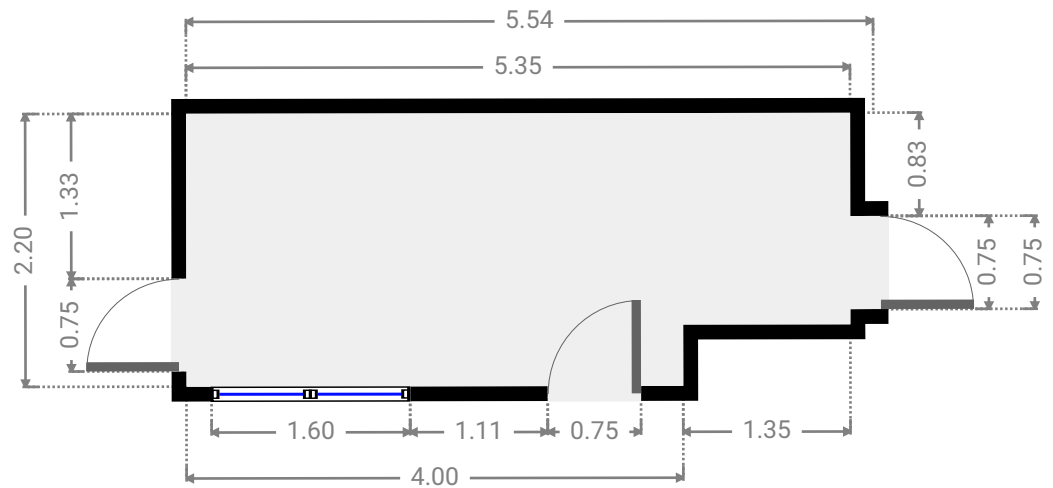

CE PLAN EST FOURNI EN L'ÉTAT SANS GARANTIE D'AUCUNE SORTE. SENSOPIA N'ACCORDE AUCUNE GARANTIE, Y COMPRIS, SANS S'Y LIMITER, DES GARANTIES QUANT À LA QUALITÉ ET À LA PRÉCISION DES DIMENSIONS.

0 1 2 3m

1:61
Page 12/33

MILCAMPS 30

SURFACE TOTALE : 306.44 m² • SURFACE HABITABLE : 306.44 m² • ÉTAGES : 5 • PIÈCES : 13



▼ Rez-de-chaussée

LARGEUR : 1.48 m • LONGUEUR : 2.20 m
SURFACE : 2.78 m² • PÉRIMÈTRE : 7.36 m

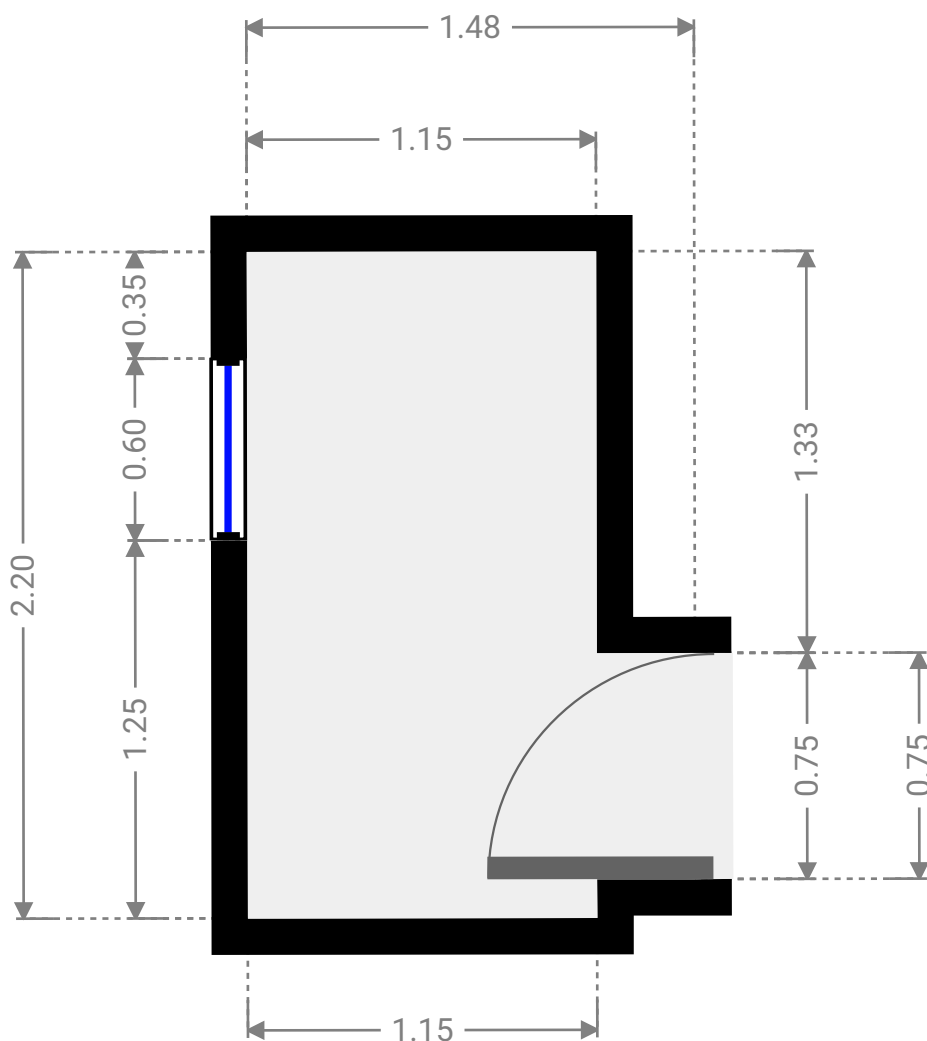

CE PLAN EST FOURNI EN L'ÉTAT SANS GARANTIE D'AUCUNE SORTIE. SENSOPIA N'ACCORDE AUCUNE GARANTIE, Y COMPRIS, SANS S'Y LIMITER, DES GARANTIES QUANT À LA QUALITÉ ET À LA PRÉCISION DES DIMENSIONS.

0.0 0.2 0.5 0.8 1.0m 1:25

Page 13/33

▼ 1er étage

SURFACE TOTALE : 77.41 m² • SURFACE HABITABLE : 77.41 m² • PIÈCES : 3

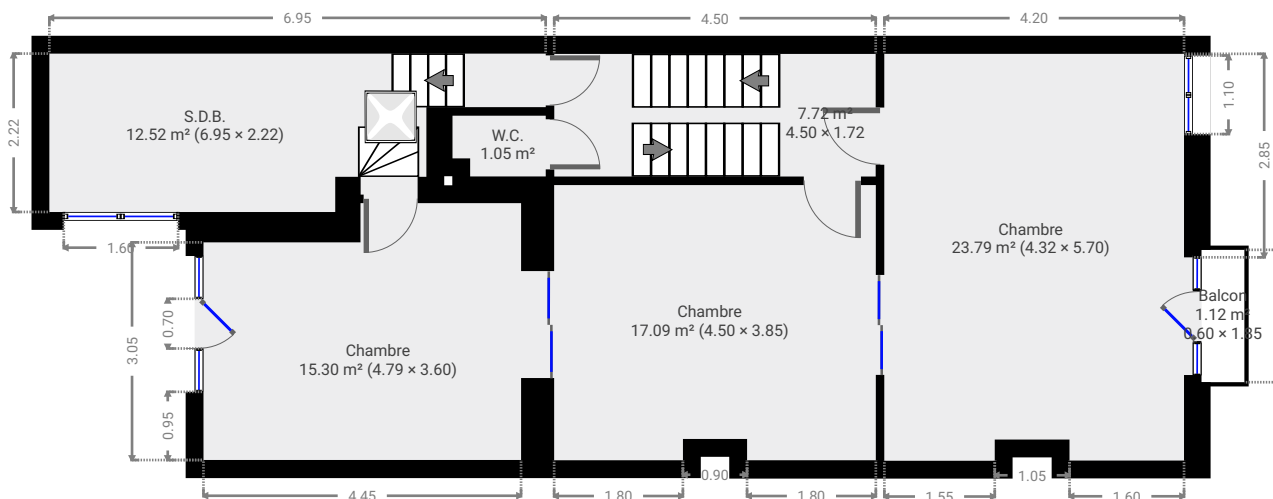

CE PLAN EST FOURNI EN L'ÉTAT SANS GARANTIE D'AUCUNE SORTE. SENSOPIA N'ACCORDE AUCUNE GARANTIE, Y COMPRIS, SANS S'Y LIMITER, DES GARANTIES QUANT À LA QUALITÉ ET À LA PRÉCISION DES DIMENSIONS.

0 1 2 3 4 5m
1:106
Page 14/33

▼ Chambre 1er étage

LARGEUR : 4.50 m • LONGUEUR : 3.85 m
SURFACE : 17.09 m² • PÉRIMÈTRE : 17.31 m

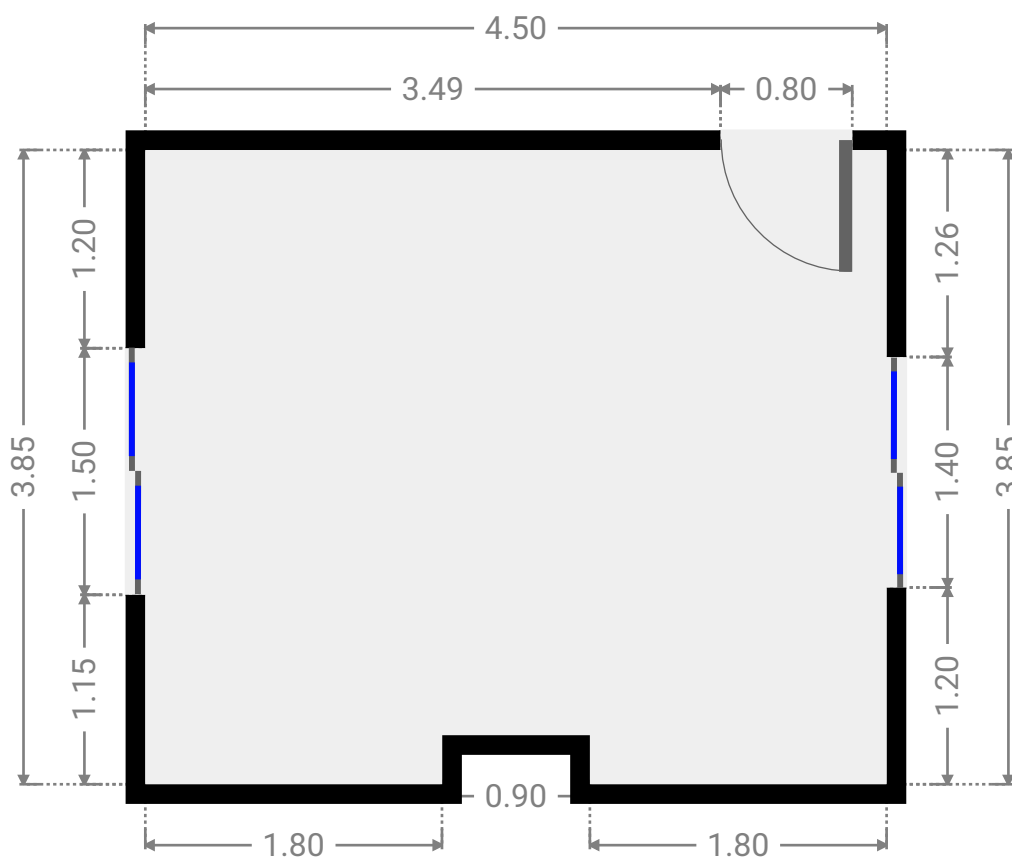

CE PLAN EST FOURNI EN L'ÉTAT SANS GARANTIE D'AUCUNE SORTE. SENSOPIA N'ACCORDE AUCUNE GARANTIE, Y COMPRIS, SANS S'Y LIMITER, DES GARANTIES QUANT À LA QUALITÉ ET À LA PRÉCISION DES DIMENSIONS.

0.0 0.5 1.0 1.5 2.0m 1:46

Page 15/33

▼ Chambre 1er étage

LARGEUR : 4.79 m • LONGUEUR : 3.60 m
SURFACE : 15.30 m² • PÉRIMÈTRE : 16.77 m

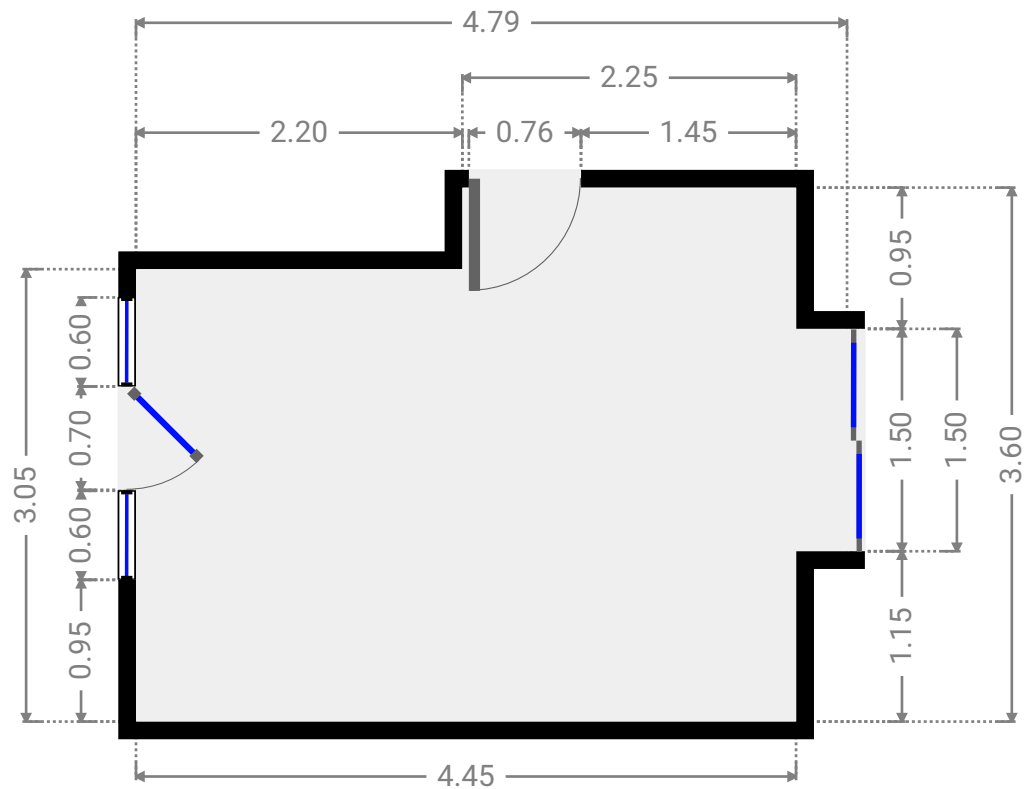
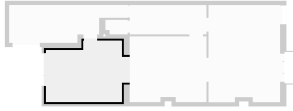

MILCAMPS 30

SURFACE TOTALE : 306.44 m² • SURFACE HABITABLE : 306.44 m² • ÉTAGES : 5 • PIÈCES : 13



▼ 1er étage

LARGEUR : 4.50 m • LONGUEUR : 1.72 m
SURFACE : 7.72 m² • PÉRIMÈTRE : 12.43 m

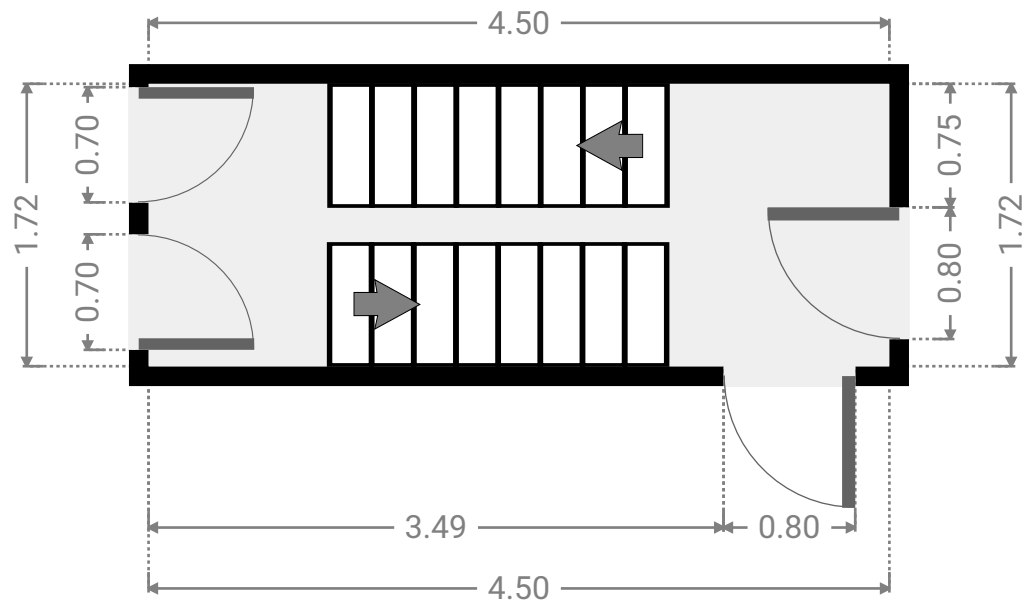
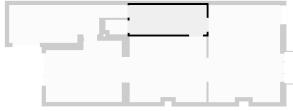

CE PLAN EST FOURNI EN L'ÉTAT SANS GARANTIE D'AUCUNE SORTE. SENSOPIA N'ACCORDE AUCUNE GARANTIE, Y COMPRIS, SANS S'Y LIMITER, DES GARANTIES QUANT À LA QUALITÉ ET À LA PRÉCISION DES DIMENSIONS.

0.0 0.5 1.0 1.5 2.0m

1:46

Page 17/33

▼ Chambre 1er étage

LARGEUR : 4.32 m • LONGUEUR : 5.70 m
SURFACE : 23.79 m² • PÉRIMÈTRE : 20.62 m

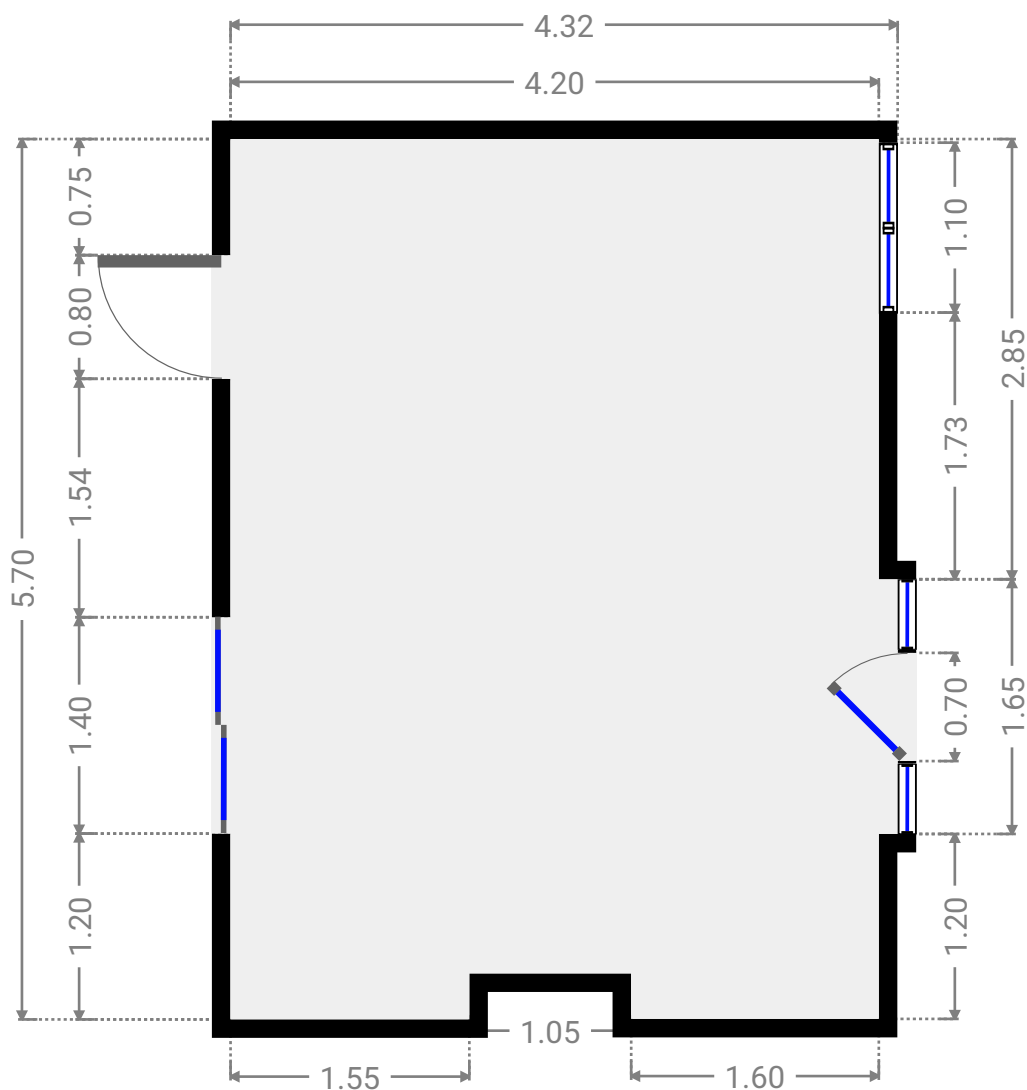

CE PLAN EST FOURNI EN L'ÉTAT SANS GARANTIE D'AUCUNE SORTE. SENSOPIA N'ACCORDE AUCUNE GARANTIE, Y COMPRIS, SANS S'Y LIMITER, DES GARANTIES QUANT À LA QUALITÉ ET À LA PRÉCISION DES DIMENSIONS.

0.0 0.5 1.0 1.5 2.0m 1:49

Page 19/33

▼ **W.C.**
1er étage

LARGEUR : 1.30 m • LONGUEUR : 0.85 m
SURFACE : 1.05 m² • PÉRIMÈTRE : 4.31 m

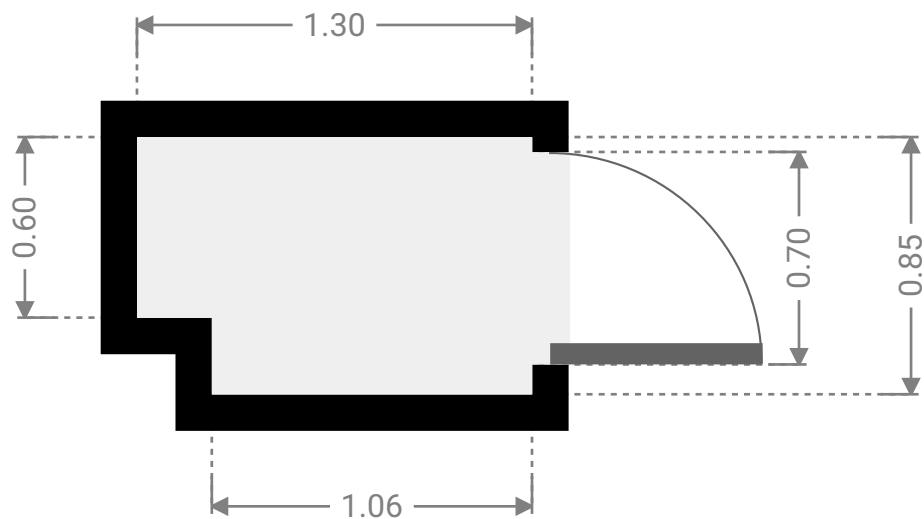
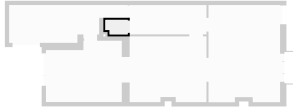

MILCAMPS 30

SURFACE TOTALE : 306.44 m² • SURFACE HABITABLE : 306.44 m² • ÉTAGES : 5 • PIÈCES : 13



▼ Balcon 1er étage

LARGEUR : 0.60 m • LONGUEUR : 1.85 m
SURFACE : 1.12 m² • PÉRIMÈTRE : 4.91 m

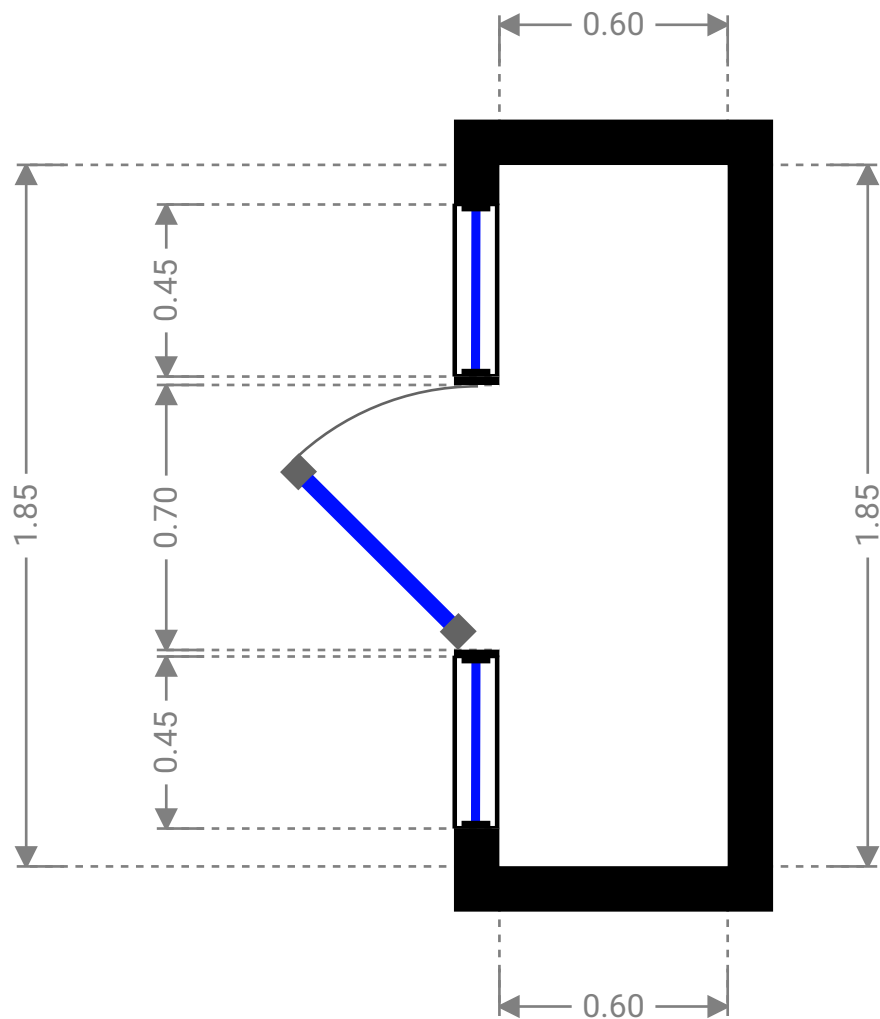

CE PLAN EST FOURNI EN L'ÉTAT SANS GARANTIE D'AUCUNE SORTE. SENSOPIA N'ACCORDE AUCUNE GARANTIE, Y COMPRIS, SANS S'Y LIMITER, DES GARANTIES QUANT À LA QUALITÉ ET À LA PRÉCISION DES DIMENSIONS.

0.0 0.2 0.5 0.8m
1:20

Page 21/33

▼ 2e étage

SURFACE TOTALE : 49.67 m² • SURFACE HABITABLE : 49.67 m² • PIÈCES : 2

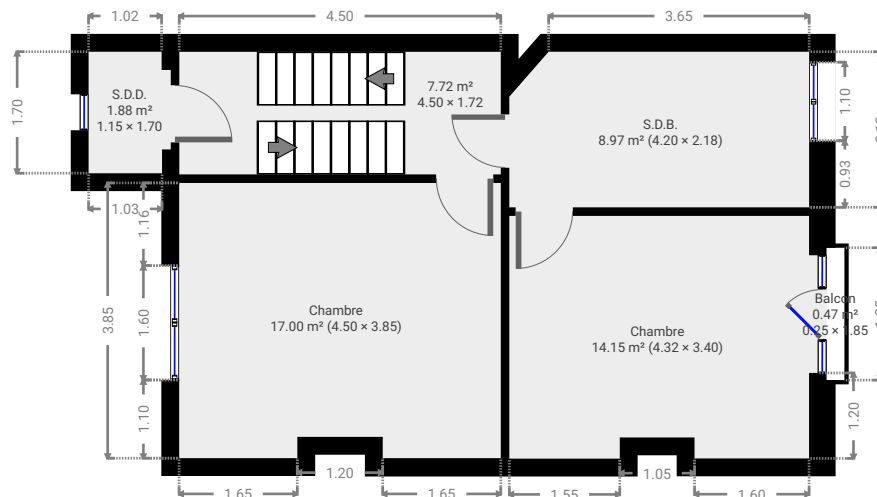

CE PLAN EST FOURNI EN L'ÉTAT SANS GARANTIE D'AUCUNE SORTE. SENSOPIA N'ACCORDE AUCUNE GARANTIE, Y COMPRIS, SANS S'Y LIMITER, DES GARANTIES QUANT À LA QUALITÉ ET À LA PRÉCISION DES DIMENSIONS.

0 1 2 3 4 5m

1:106
Page 22/33

MILCAMPS 30

SURFACE TOTALE : 306.44 m² • SURFACE HABITABLE : 306.44 m² • ÉTAGES : 5 • PIÈCES : 13



▼ Chambre 2e étage

LARGEUR : 4.50 m • LONGUEUR : 3.85 m
SURFACE : 17.00 m² • PÉRIMÈTRE : 17.31 m

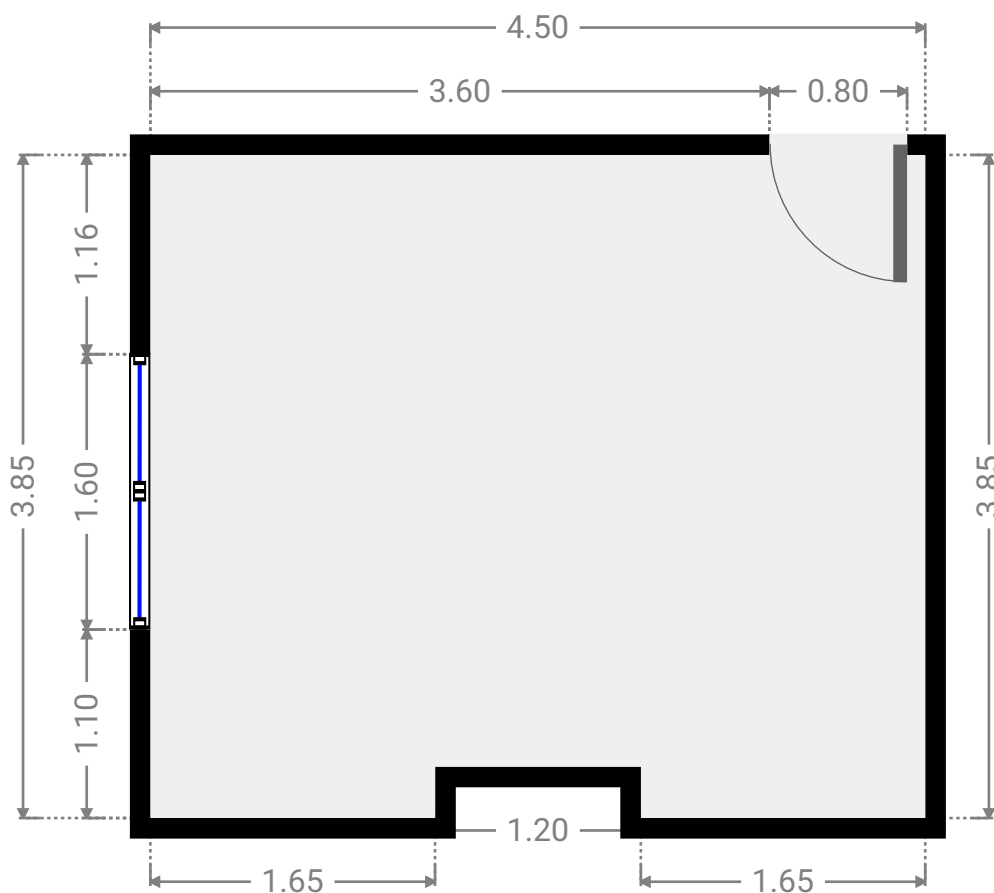
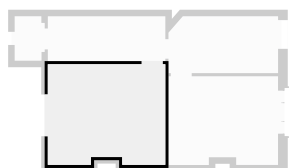

CE PLAN EST FOURNI EN L'ÉTAT SANS GARANTIE D'AUCUNE SORTE. SENSOPIA N'ACCORDE AUCUNE GARANTIE, Y COMPRIS, SANS S'Y LIMITER, DES GARANTIES QUANT À LA QUALITÉ ET À LA PRÉCISION DES DIMENSIONS.

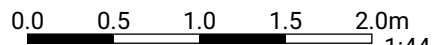

Page 23/33

MILCAMPS 30

SURFACE TOTALE : 306.44 m² • SURFACE HABITABLE : 306.44 m² • ÉTAGES : 5 • PIÈCES : 13



2e étage

LARGEUR : 4.50 m • LONGUEUR : 1.72 m
SURFACE : 7.72 m² • PÉRIMÈTRE : 12.43 m

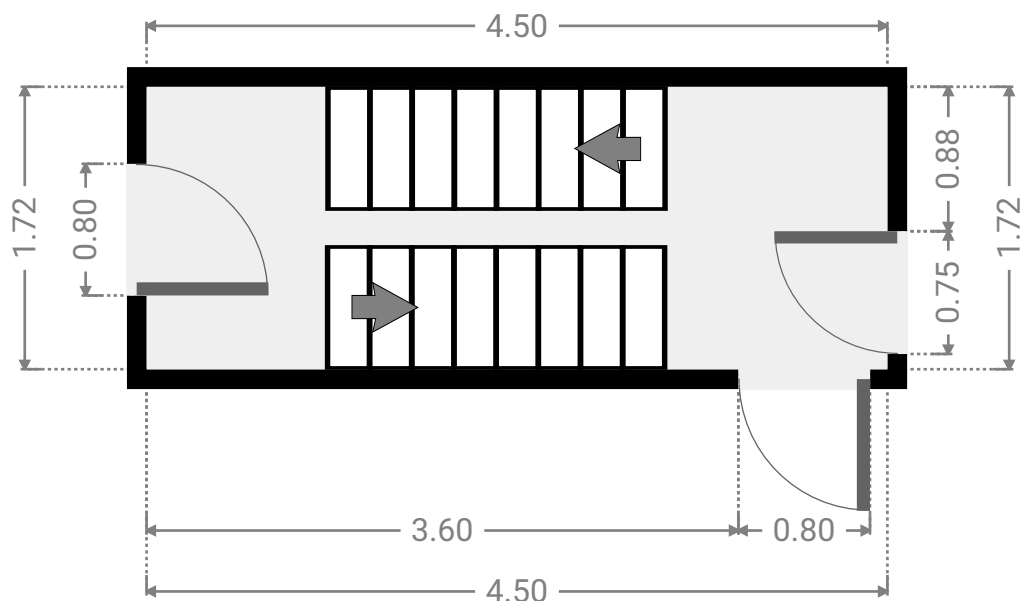
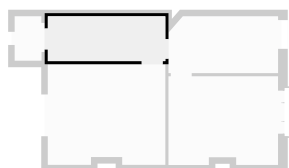

CE PLAN EST FOURNI EN L'ÉTAT SANS GARANTIE D'AUCUNE SORTE. SENSOPIA N'ACCORDE AUCUNE GARANTIE, Y COMPRIS, SANS S'Y LIMITER, DES GARANTIES QUANT À LA QUALITÉ ET À LA PRÉCISION DES DIMENSIONS.

0.0 0.5 1.0 1.5 2.0m

1:46

Page 24/33

MILCAMPS 30

SURFACE TOTALE : 306.44 m² • SURFACE HABITABLE : 306.44 m² • ÉTAGES : 5 • PIÈCES : 13



▼ Chambre 2e étage

LARGEUR : 4.32 m • LONGUEUR : 3.40 m
SURFACE : 14.15 m² • PÉRIMÈTRE : 16.02 m

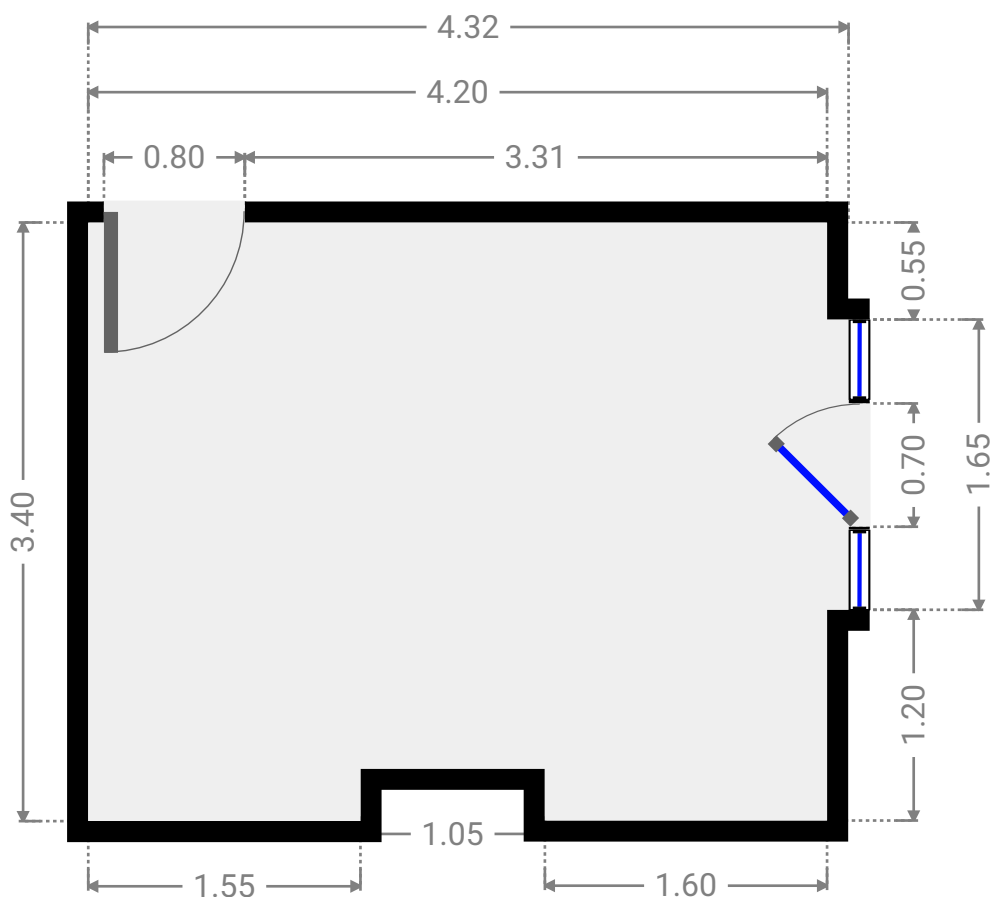

CE PLAN EST FOURNI EN L'ÉTAT SANS GARANTIE D'AUCUNE SORTIE. SENSOPIA N'ACCORDE AUCUNE GARANTIE, Y COMPRIS, SANS S'Y LIMITER, DES GARANTIES QUANT À LA QUALITÉ ET À LA PRÉCISION DES DIMENSIONS.

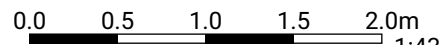

1:43

Page 25/33

▼ S.D.D.
2e étage

LARGEUR : 1.15 m • LONGUEUR : 1.70 m
SURFACE : 1.88 m² • PÉRIMÈTRE : 5.70 m

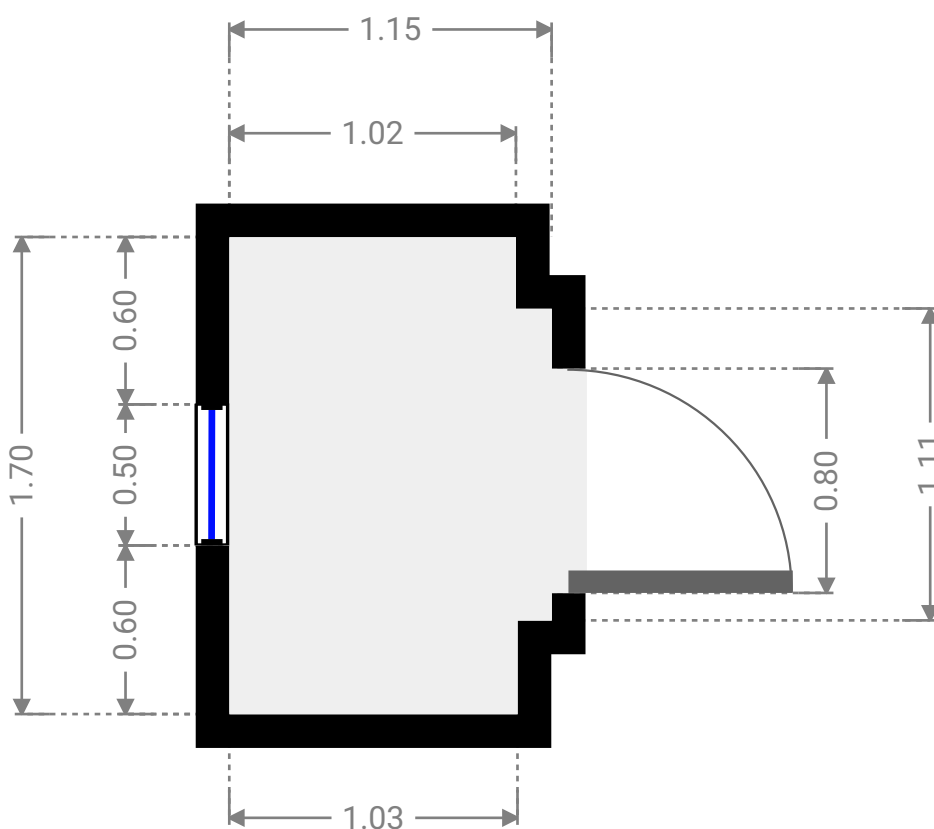

MILCAMPS 30

SURFACE TOTALE : 306.44 m² • SURFACE HABITABLE : 306.44 m² • ÉTAGES : 5 • PIÈCES : 13



▼ Balcon 2e étage

LARGEUR : 0.25 m • LONGUEUR : 1.85 m
SURFACE : 0.47 m² • PÉRIMÈTRE : 4.21 m

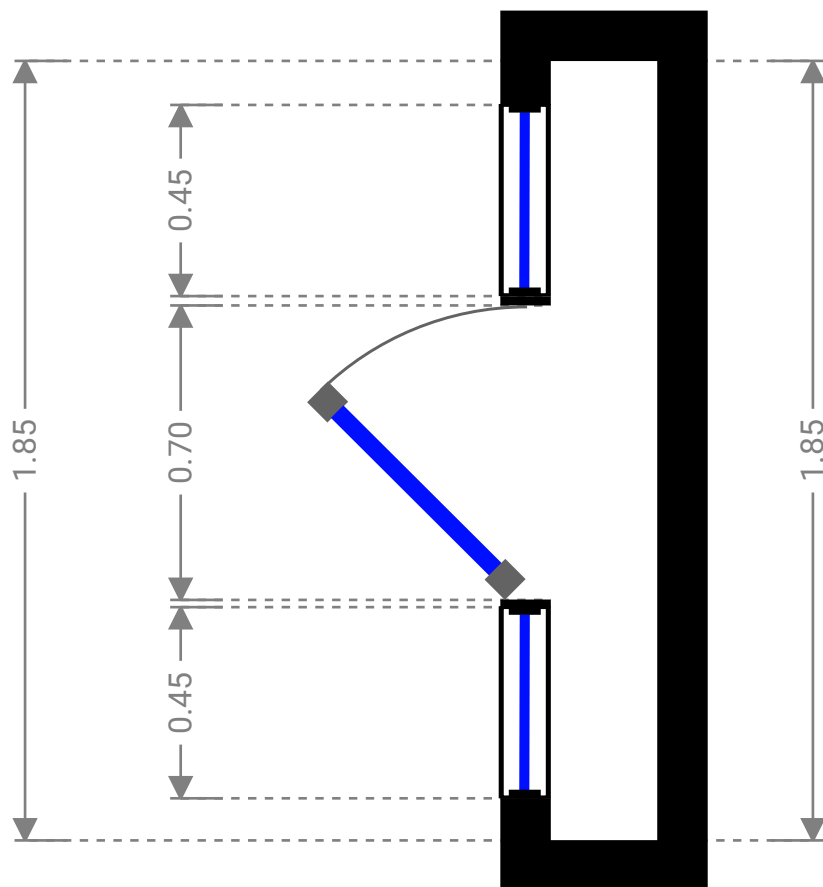

CE PLAN EST FOURNI EN L'ÉTAT SANS GARANTIE D'AUCUNE SORTE. SENSOPIA N'ACCORDE AUCUNE GARANTIE, Y COMPRIS, SANS S'Y LIMITER, DES GARANTIES QUANT À LA QUALITÉ ET À LA PRÉCISION DES DIMENSIONS.

0.0 0.2 0.5 0.8m 1:18

Page 27/33

MILCAMPS 30

SURFACE TOTALE : 306.44 m² • SURFACE HABITABLE : 306.44 m² • ÉTAGES : 5 • PIÈCES : 13



▼ S.D.B. 2e étage

LARGEUR : 4.20 m • LONGUEUR : 2.18 m
SURFACE : 8.97 m² • PÉRIMÈTRE : 12.41 m

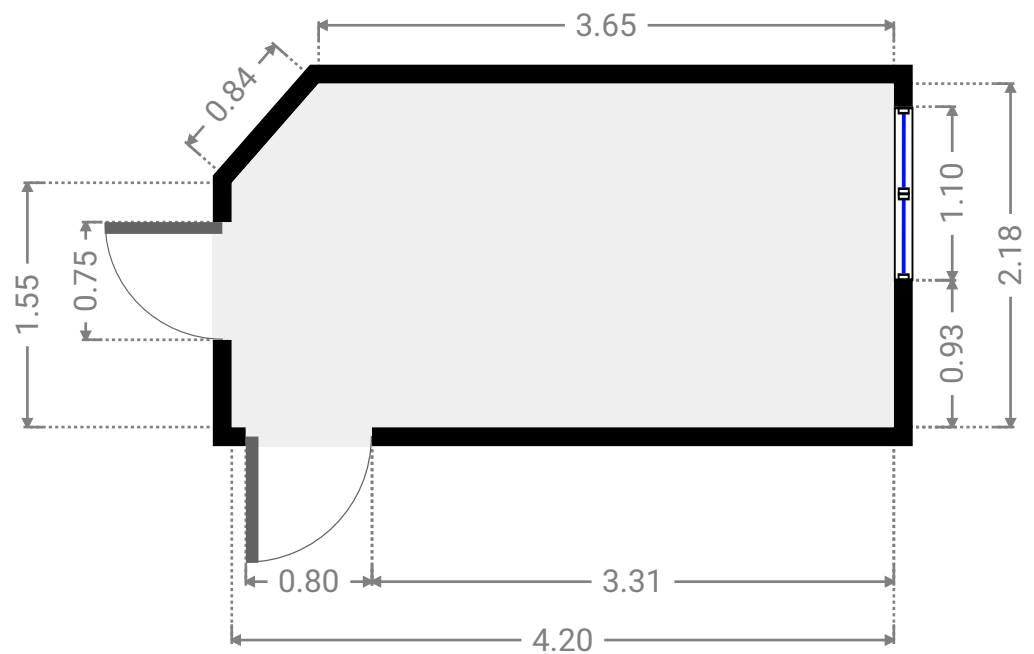
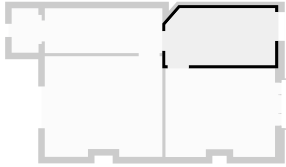

CE PLAN EST FOURNI EN L'ÉTAT SANS GARANTIE D'AUCUNE SORTE. SENSOPIA N'ACCORDE AUCUNE GARANTIE, Y COMPRIS, SANS S'Y LIMITER, DES GARANTIES QUANT À LA QUALITÉ ET À LA PRÉCISION DES DIMENSIONS.

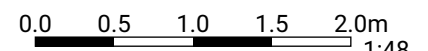

1:48

Page 28/33

▼ 3e étage

SURFACE TOTALE : 47.53 m² • SURFACE HABITABLE : 47.53 m² • PIÈCES : 2

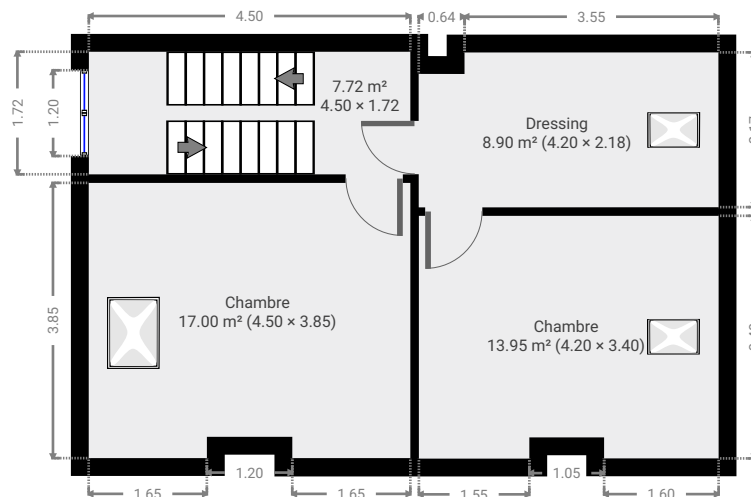

MILCAMPS 30

SURFACE TOTALE : 306.44 m² • SURFACE HABITABLE : 306.44 m² • ÉTAGES : 5 • PIÈCES : 13



▼ Chambre 3e étage

LARGEUR : 4.50 m • LONGUEUR : 3.85 m
SURFACE : 17.00 m² • PÉRIMÈTRE : 17.31 m

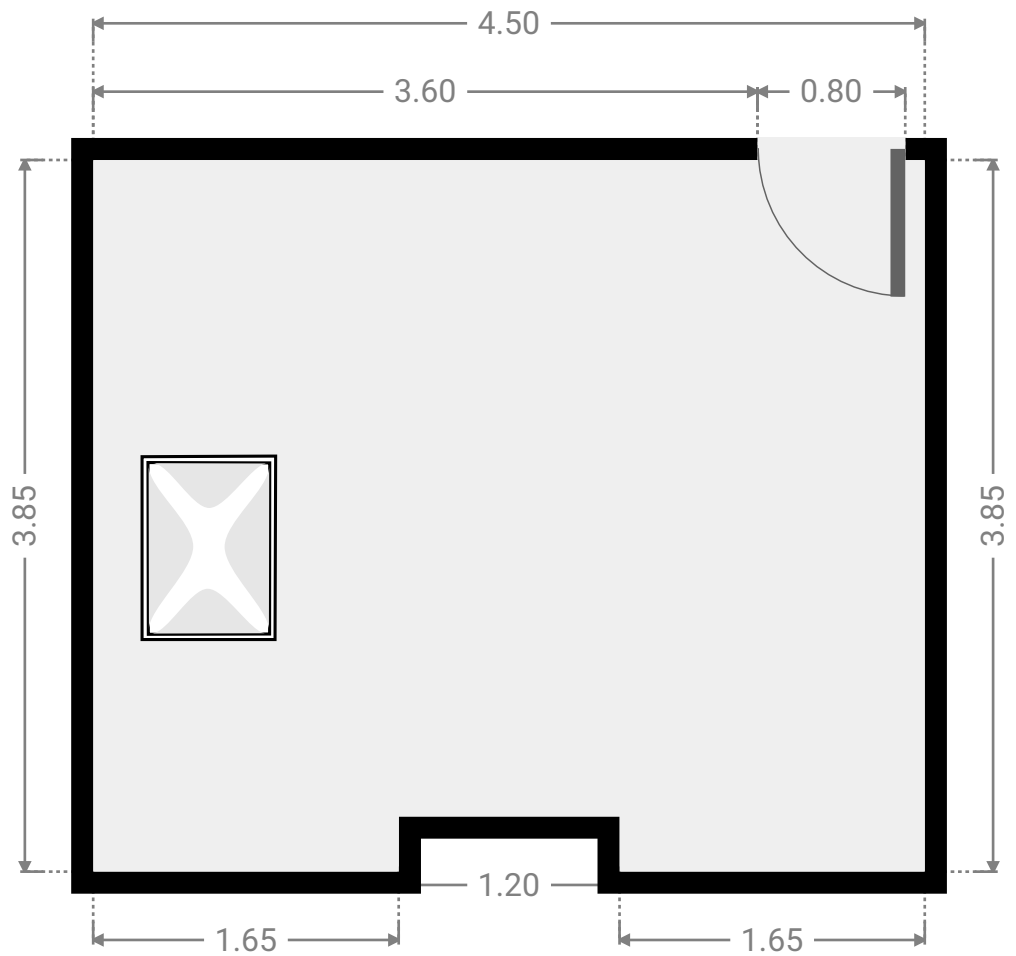
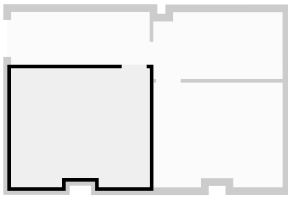

CE PLAN EST FOURNI EN L'ÉTAT SANS GARANTIE D'AUCUNE SORTE. SENSOPIA N'ACCORDE AUCUNE GARANTIE, Y COMPRIS, SANS S'Y LIMITER, DES GARANTIES QUANT À LA QUALITÉ ET À LA PRÉCISION DES DIMENSIONS.

0.0 0.5 1.0 1.5 2.0m 1:41

Page 30/33

MILCAMPS 30

SURFACE TOTALE : 306.44 m² • SURFACE HABITABLE : 306.44 m² • ÉTAGES : 5 • PIÈCES : 13



3e étage

LARGEUR : 4.50 m • LONGUEUR : 1.72 m
SURFACE : 7.72 m² • PÉRIMÈTRE : 12.43 m

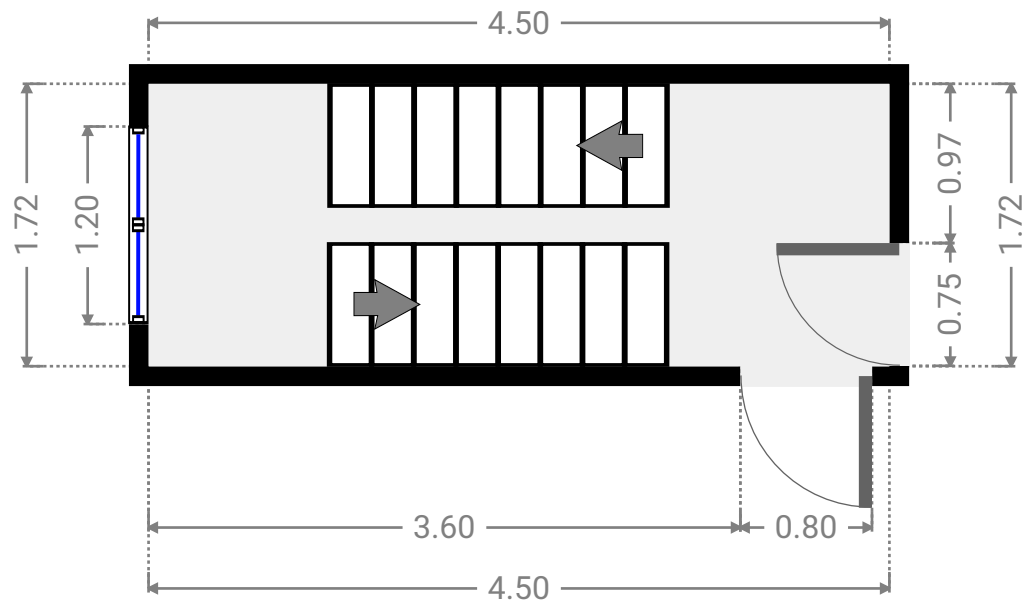
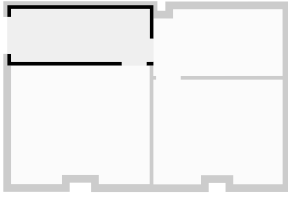

CE PLAN EST FOURNI EN L'ÉTAT SANS GARANTIE D'AUCUNE SORTE. SENSOPIA N'ACCORDE AUCUNE GARANTIE, Y COMPRIS, SANS S'Y LIMITER, DES GARANTIES QUANT À LA QUALITÉ ET À LA PRÉCISION DES DIMENSIONS.

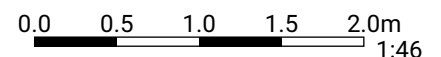

1:46

Page 31/33

▼ Chambre 3e étage

LARGEUR : 4.20 m • LONGUEUR : 3.40 m
SURFACE : 13.95 m² • PÉRIMÈTRE : 15.78 m

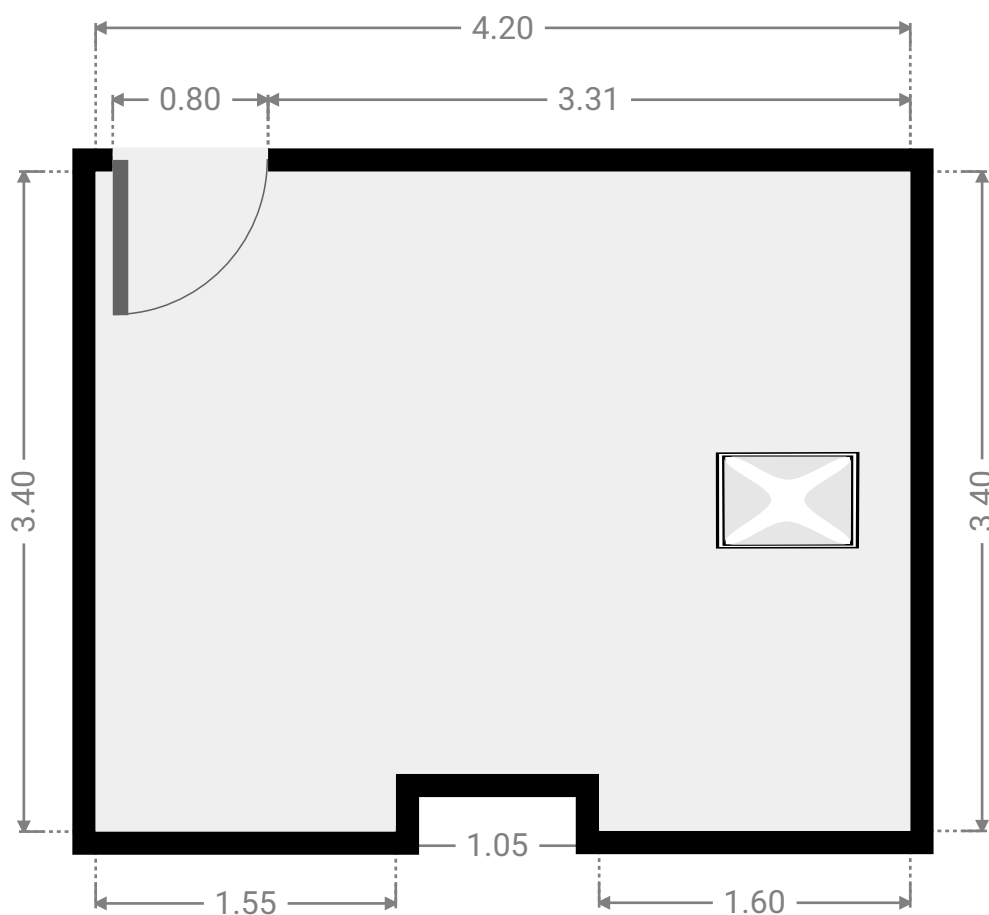

CE PLAN EST FOURNI EN L'ÉTAT SANS GARANTIE D'AUCUNE SORTE. SENSOPIA N'ACCORDE AUCUNE GARANTIE, Y COMPRIS, SANS S'Y LIMITER, DES GARANTIES QUANT À LA QUALITÉ ET À LA PRÉCISION DES DIMENSIONS.

0.0 0.5 1.0 1.5m 1:39

Page 32/33

▼ Dressing 3e étage

LARGEUR : 4.20 m • LONGUEUR : 2.18 m
SURFACE : 8.90 m² • PÉRIMÈTRE : 12.73 m

