

# s13071

ENVOYÉ PAR  
Operateur 4 Servisco  
operateur4@servisco.be

---

CRÉÉ LE  
2022-05-30

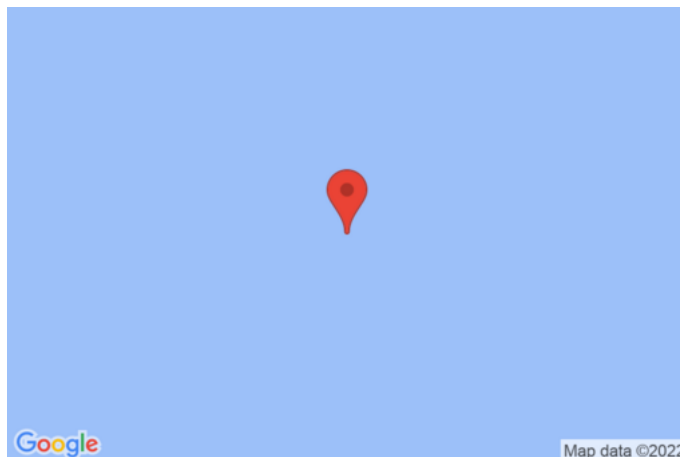

<b>Surface totale</b> 231.99 m <sup>2</sup>	<b>Étages</b> 4	<b>Pièces</b> 16	<b>Salle de bain</b> 1
--	--------------------	---------------------	---------------------------

▼ Sous-sol

SURFACE TOTALE : 42.68 m<sup>2</sup> • SURFACE HABITABLE : 0.00 m<sup>2</sup> • PIÈCES : 3

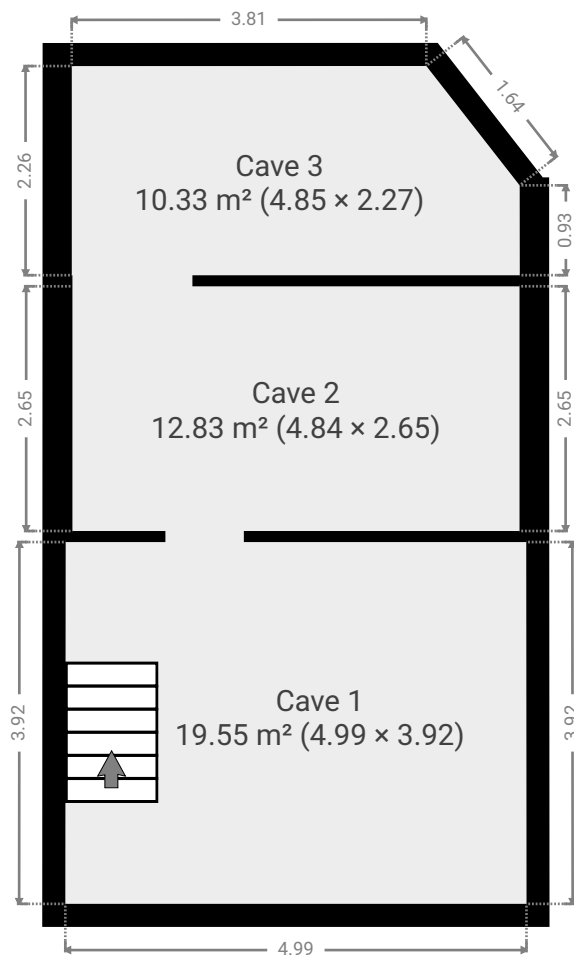

▼ **Cave 1**  
Sous-sol

LARGEUR : 3.92 m • LONGUEUR : 4.99 m  
SURFACE : 19.55 m<sup>2</sup> • PÉRIMÈTRE : 17.82 m

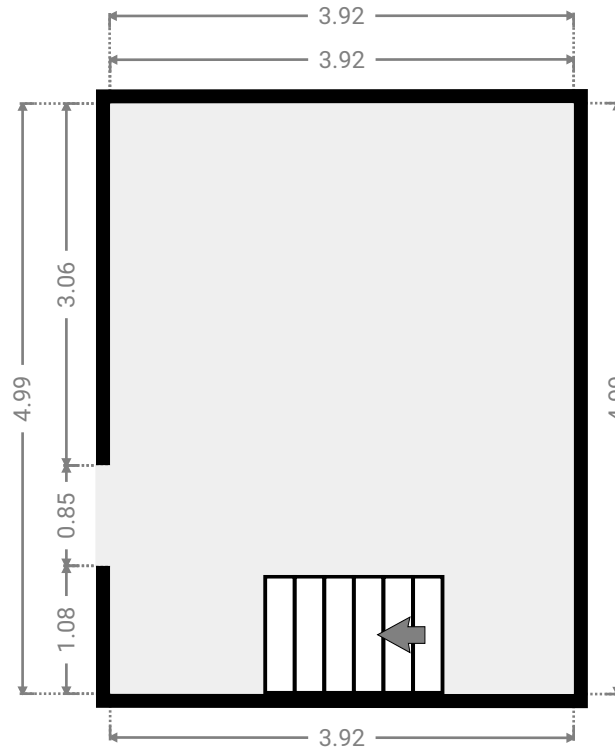
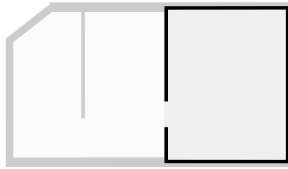

▼ **Cave 2**  
Sous-sol

LARGEUR : 2.65 m • LONGUEUR : 4.84 m  
SURFACE : 12.83 m<sup>2</sup> • PÉRIMÈTRE : 14.98 m

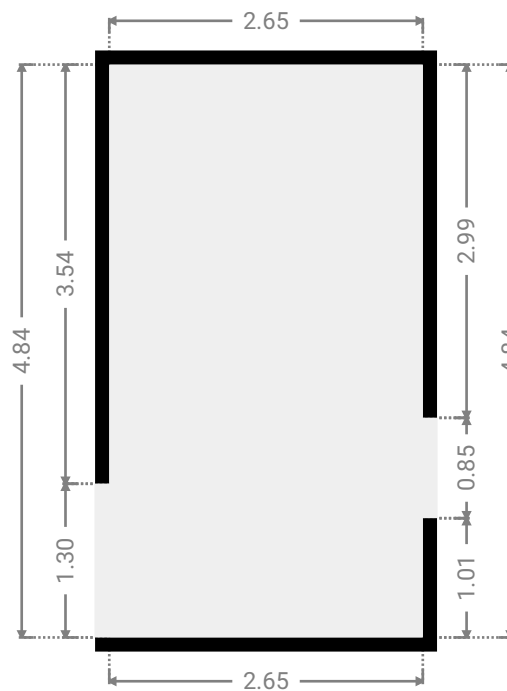
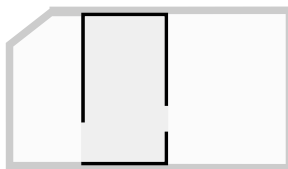

▼ **Cave 3**  
Sous-sol

LARGEUR : 2.27 m • LONGUEUR : 4.85 m  
SURFACE : 10.33 m<sup>2</sup> • PÉRIMÈTRE : 13.57 m

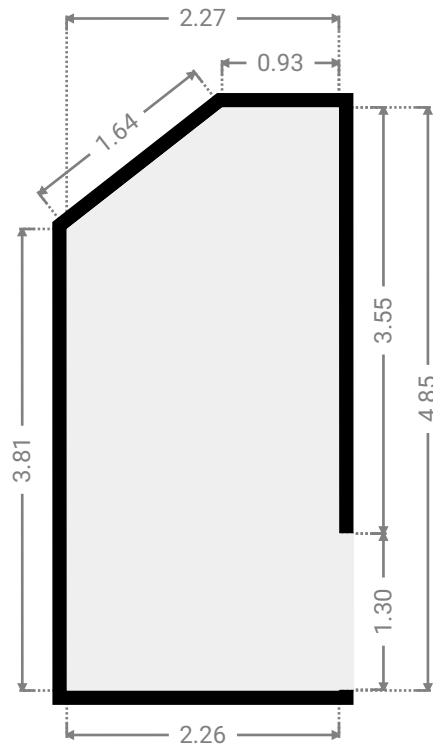
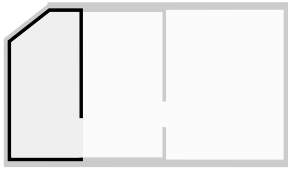

▼ Rez-de-chaussée

SURFACE TOTALE : 72.72 m<sup>2</sup> • SURFACE HABITABLE : 64.77 m<sup>2</sup> • PIÈCES : 6

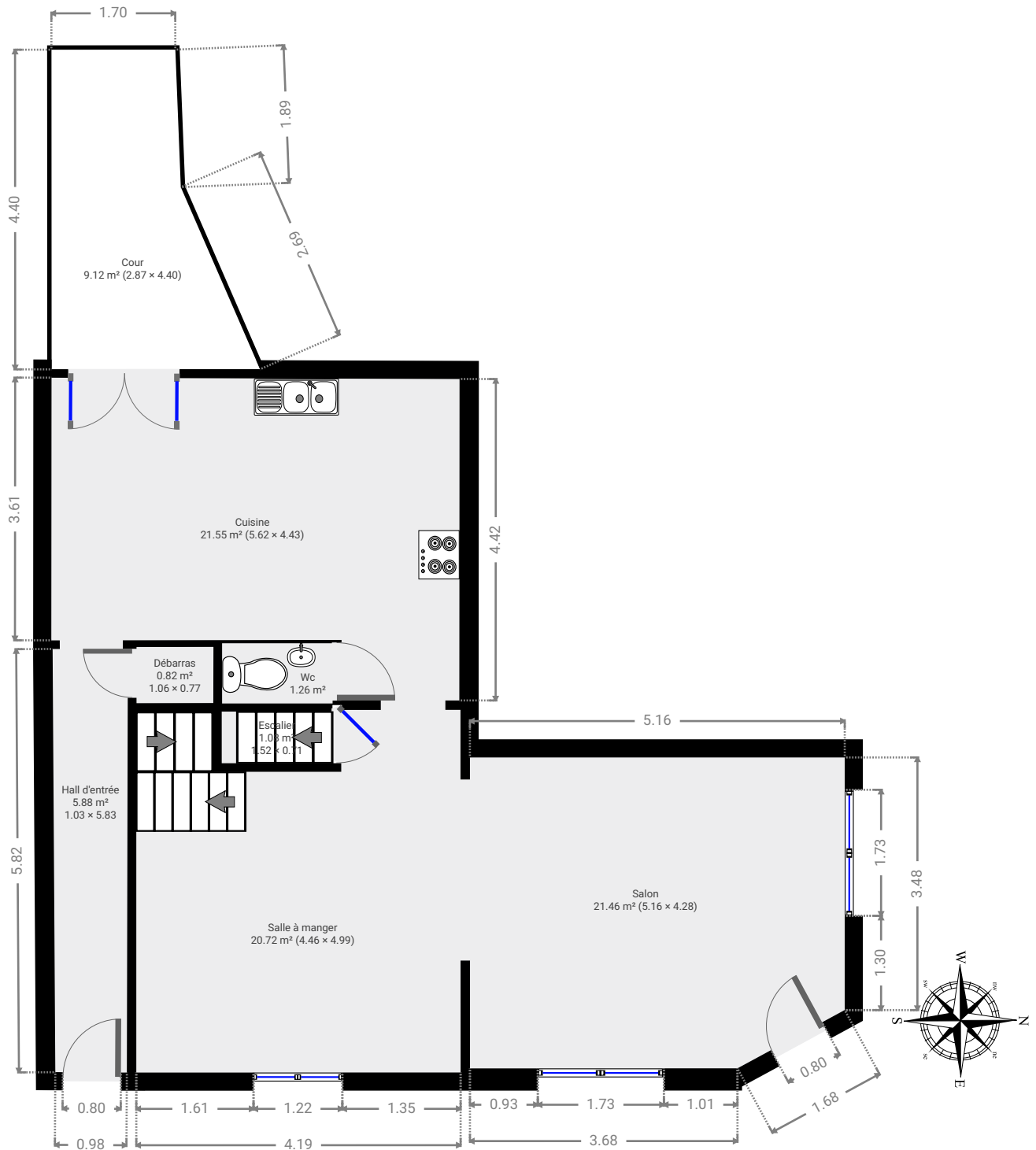

▼ **Cuisine**  
Rez-de-chaussée

LARGEUR : 5.62 m • LONGUEUR : 4.43 m  
SURFACE : 21.55 m<sup>2</sup> • PÉRIMÈTRE : 20.09 m

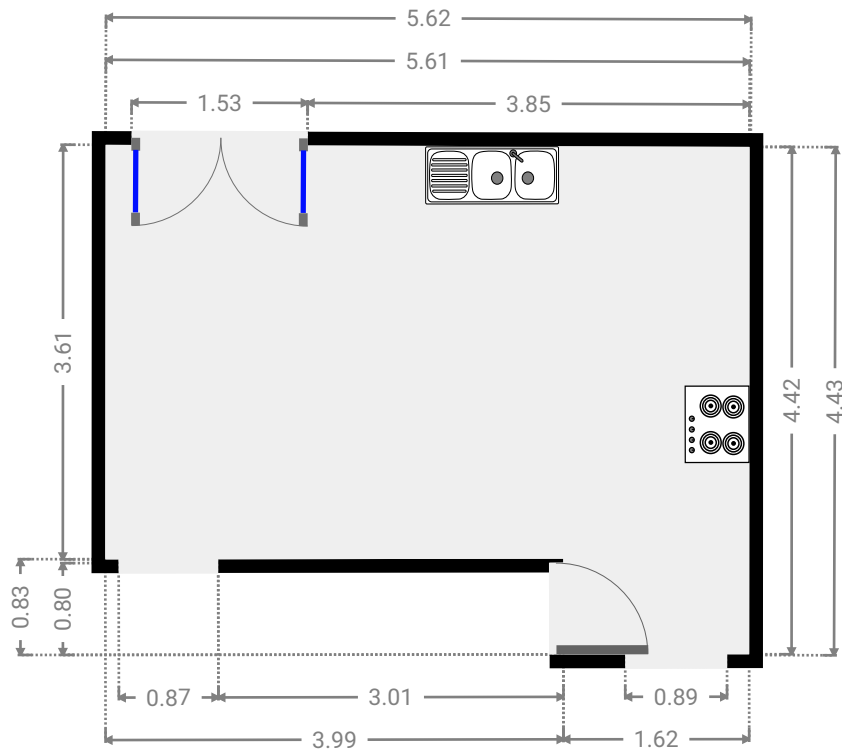
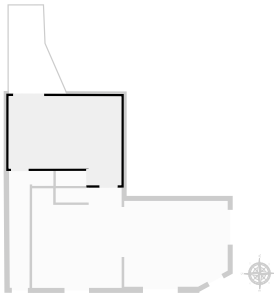

▼ **Cour**  
Rez-de-chaussée

LARGEUR : 2.87 m • LONGUEUR : 4.40 m  
SURFACE : 9.12 m<sup>2</sup> • PÉRIMÈTRE : 13.59 m

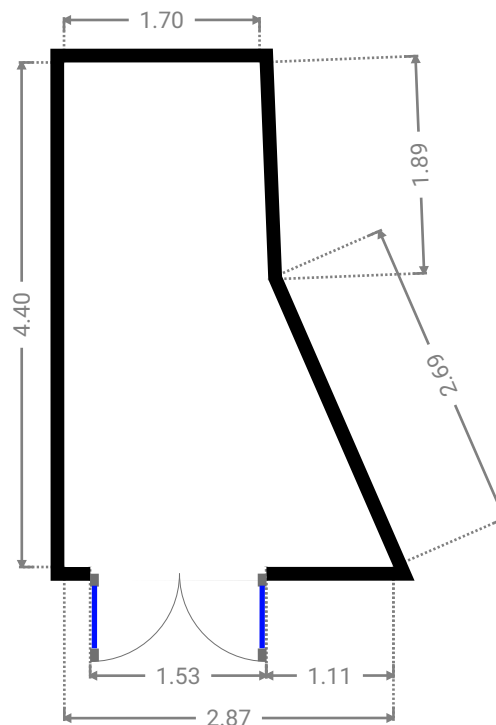
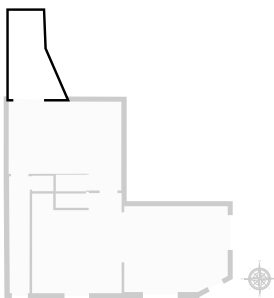

▼ **Débarras**  
Rez-de-chaussée

LARGEUR : 1.06 m • LONGUEUR : 0.77 m  
SURFACE : 0.82 m<sup>2</sup> • PÉRIMÈTRE : 3.66 m

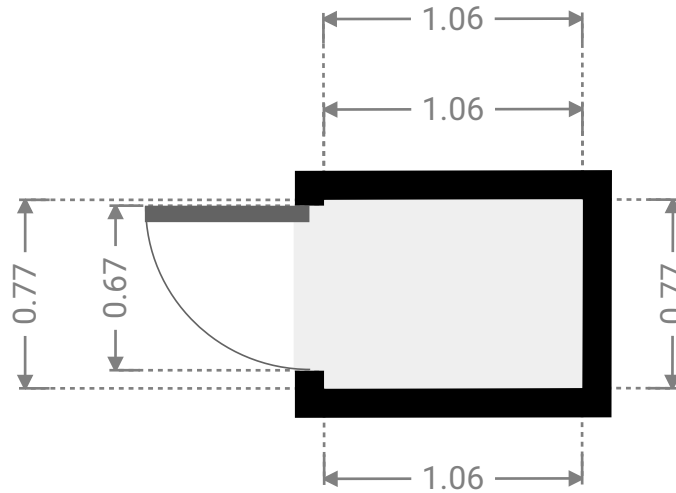
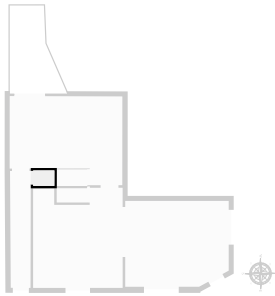

▼ **Escalier**  
Rez-de-chaussée

LARGEUR : 1.52 m • LONGUEUR : 0.71 m  
SURFACE : 1.08 m<sup>2</sup> • PÉRIMÈTRE : 4.47 m

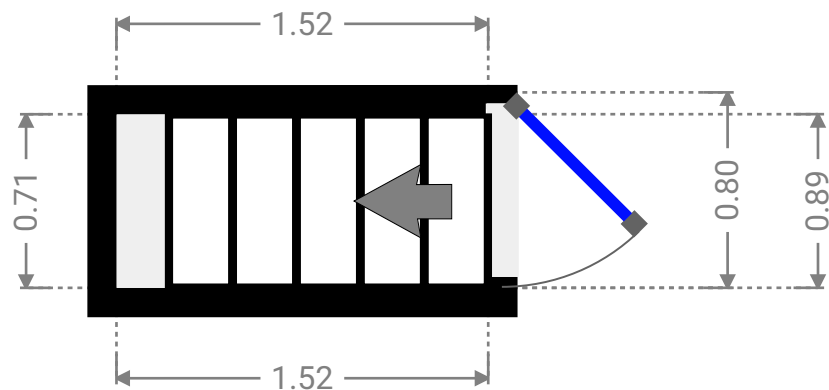
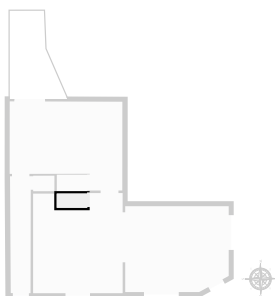

▼ **Hall d'entrée**  
Rez-de-chaussée

LARGEUR : 1.03 m • LONGUEUR : 5.83 m  
SURFACE : 5.88 m<sup>2</sup> • PÉRIMÈTRE : 13.67 m

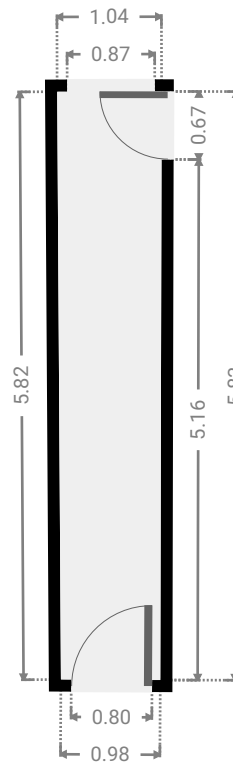
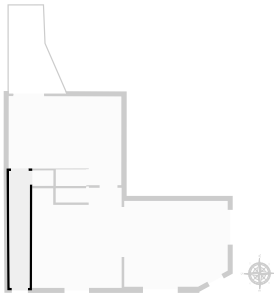

▼ **Salle à manger**  
Rez-de-chaussée

LARGEUR : 4.46 m • LONGUEUR : 4.99 m  
SURFACE : 20.72 m<sup>2</sup> • PÉRIMÈTRE : 20.55 m

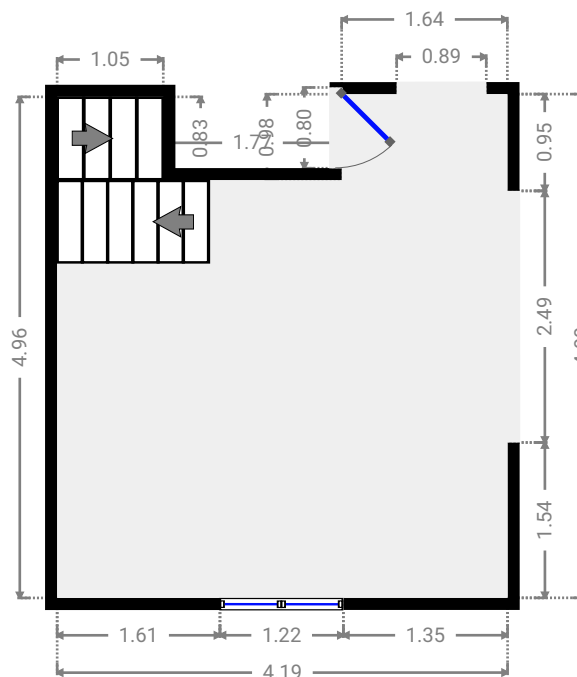
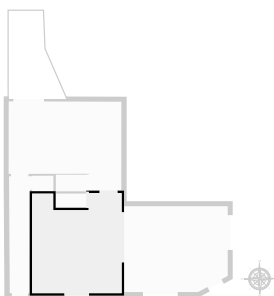

▼ **Salon**  
Rez-de-chaussée

LARGEUR : 5.16 m • LONGUEUR : 4.28 m  
SURFACE : 21.46 m<sup>2</sup> • PÉRIMÈTRE : 18.27 m

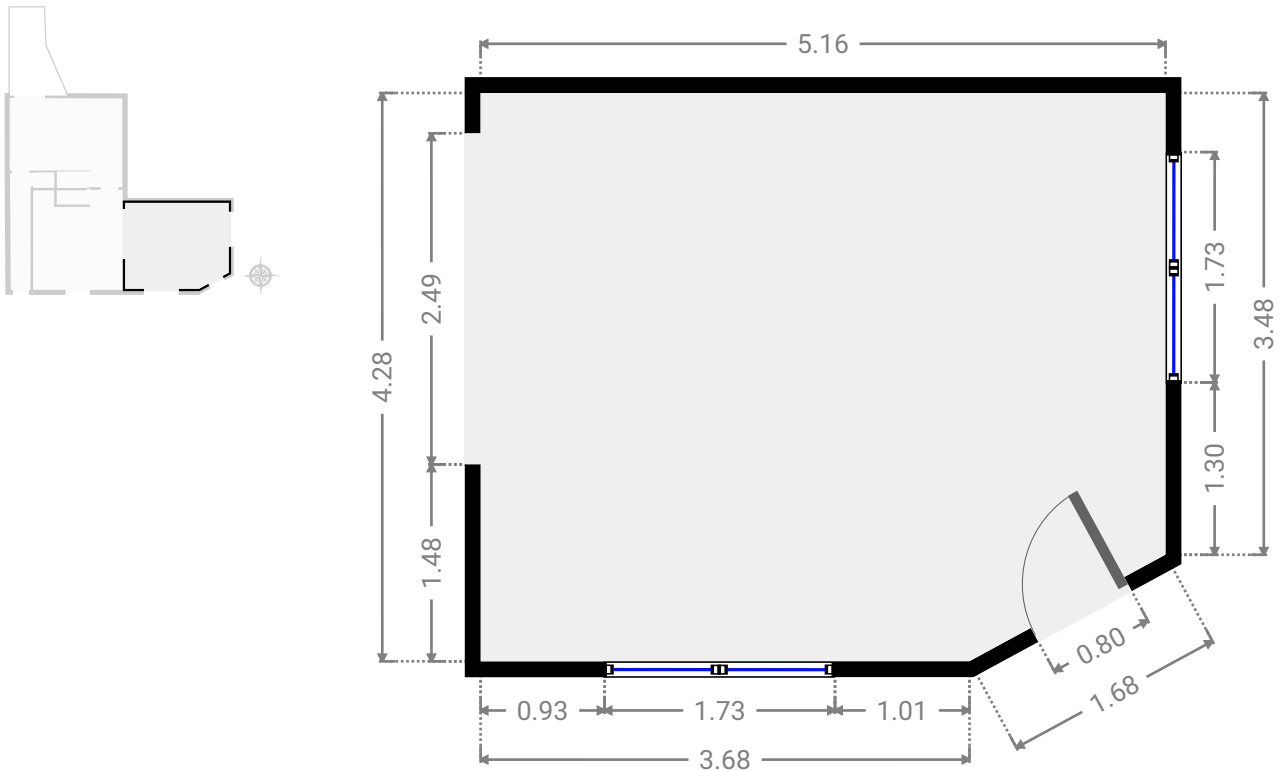

▼ **Wc**  
Rez-de-chaussée

LARGEUR : 1.52 m • LONGUEUR : 0.83 m  
SURFACE : 1.26 m<sup>2</sup> • PÉRIMÈTRE : 4.70 m

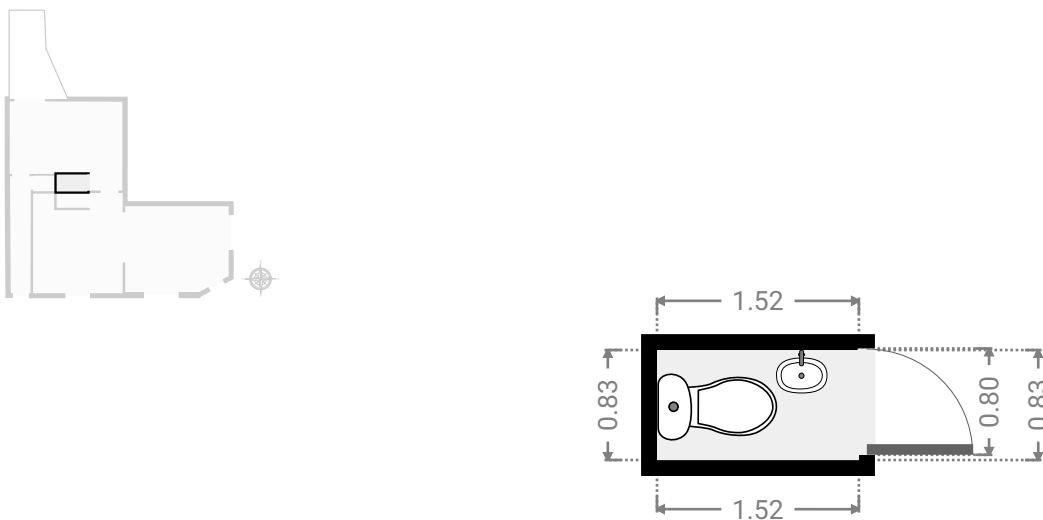

▼ 1er étage

SURFACE TOTALE : 71.32 m<sup>2</sup> • SURFACE HABITABLE : 47.58 m<sup>2</sup> • PIÈCES : 5

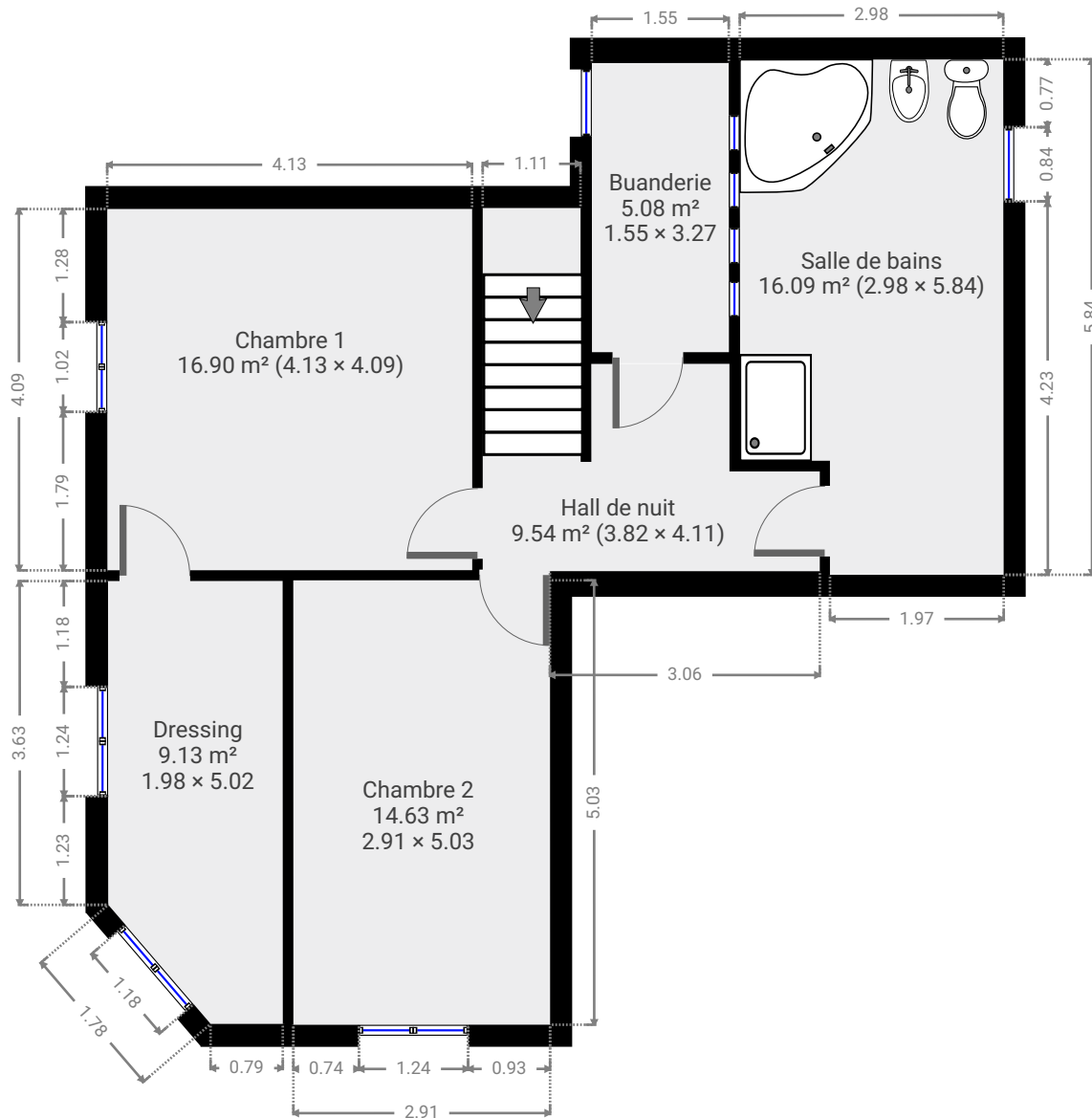

▼ **Buanderie**  
1er étage

LARGEUR : 3.27 m • LONGUEUR : 1.55 m  
SURFACE : 5.08 m<sup>2</sup> • PÉRIMÈTRE : 9.65 m

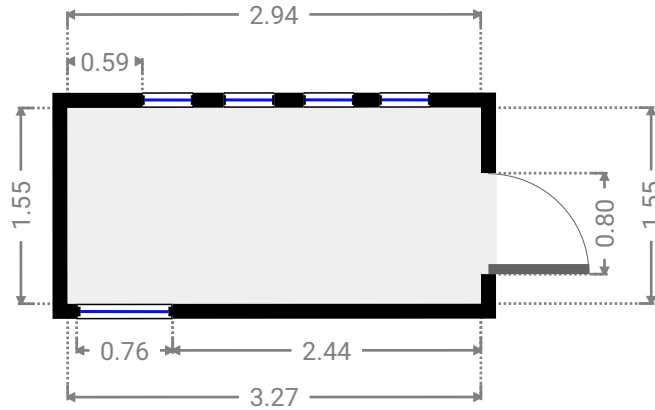
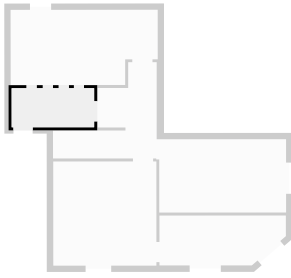

▼ **Chambre 1**  
1er étage

LARGEUR : 4.09 m • LONGUEUR : 4.13 m  
SURFACE : 16.90 m<sup>2</sup> • PÉRIMÈTRE : 16.45 m

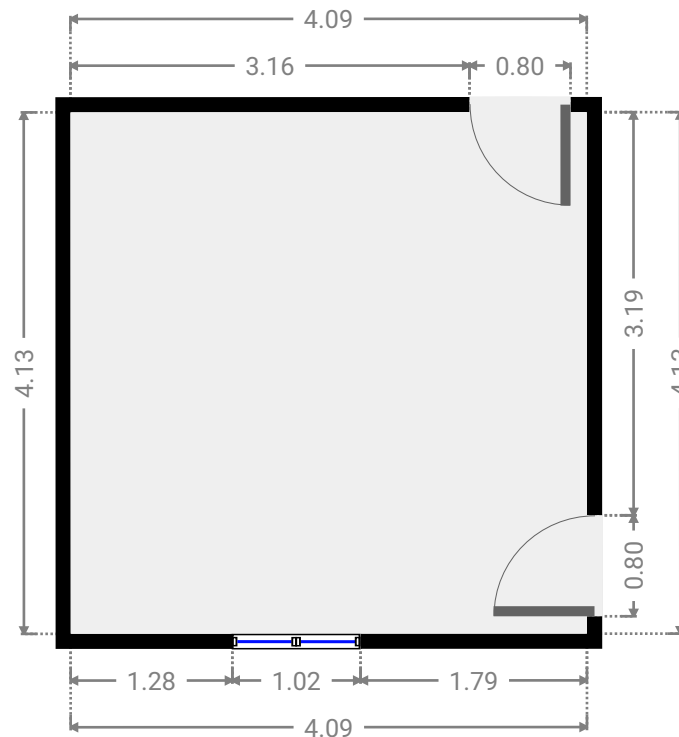
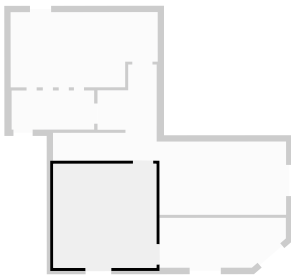

▼ **Chambre 2**  
1er étage

LARGEUR : 5.03 m • LONGUEUR : 2.91 m  
SURFACE : 14.63 m<sup>2</sup> • PÉRIMÈTRE : 15.88 m

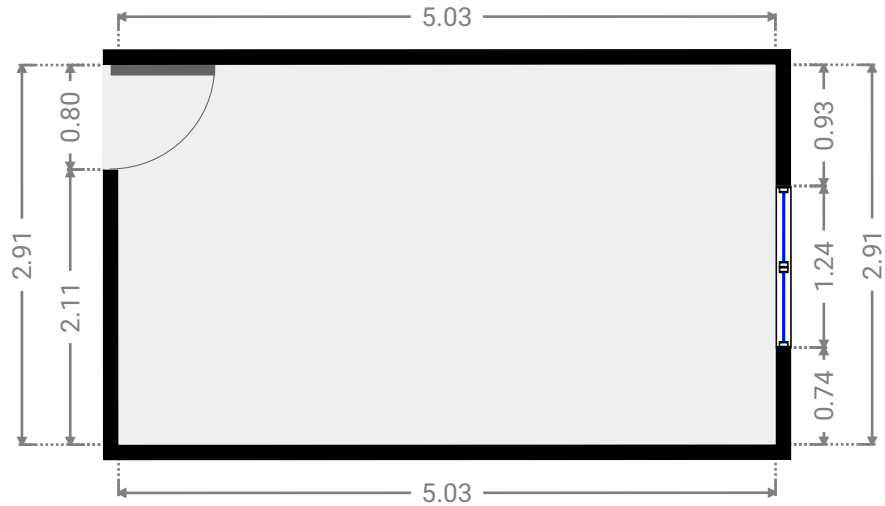
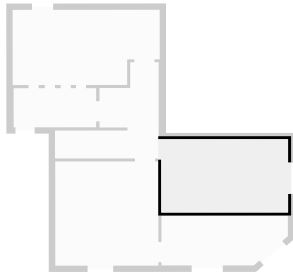

▼ **Dressing**  
1er étage

LARGEUR : 5.02 m • LONGUEUR : 1.98 m  
SURFACE : 9.13 m<sup>2</sup> • PÉRIMÈTRE : 13.25 m

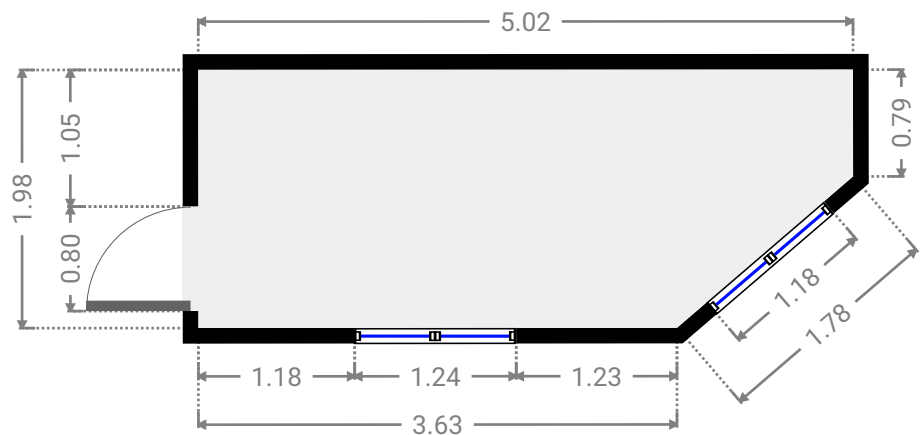
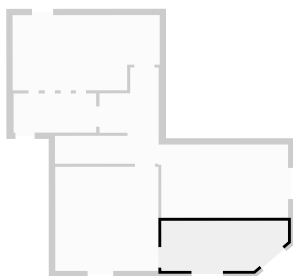

▼ **Hall de nuit**  
1er étage

LARGEUR : 4.11 m • LONGUEUR : 3.82 m  
SURFACE : 9.54 m<sup>2</sup> • PÉRIMÈTRE : 18.08 m

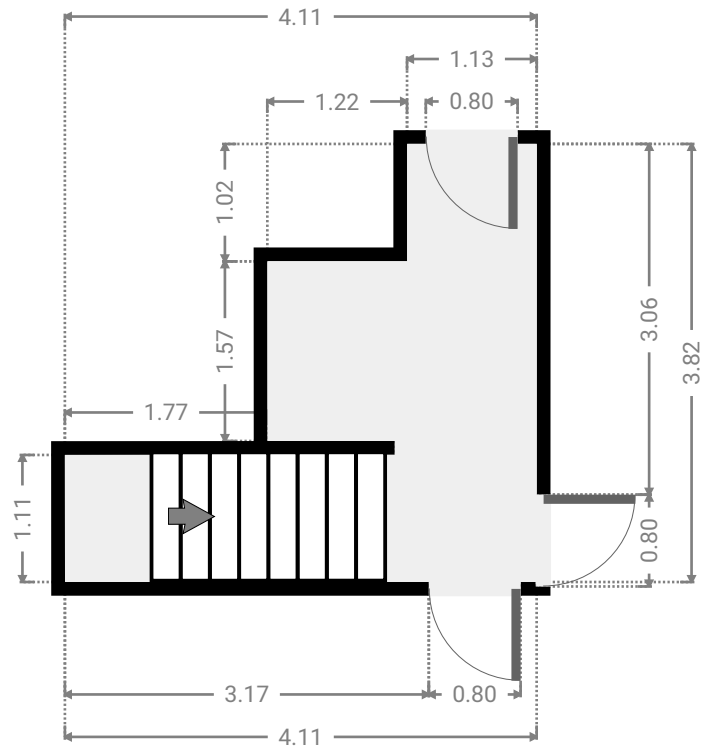
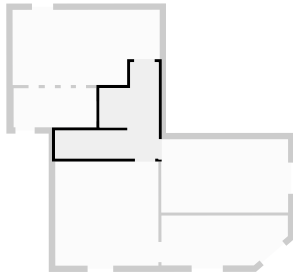

▼ **Salle de bains**  
1er étage

LARGEUR : 5.84 m • LONGUEUR : 2.98 m  
SURFACE : 16.09 m<sup>2</sup> • PÉRIMÈTRE : 17.64 m

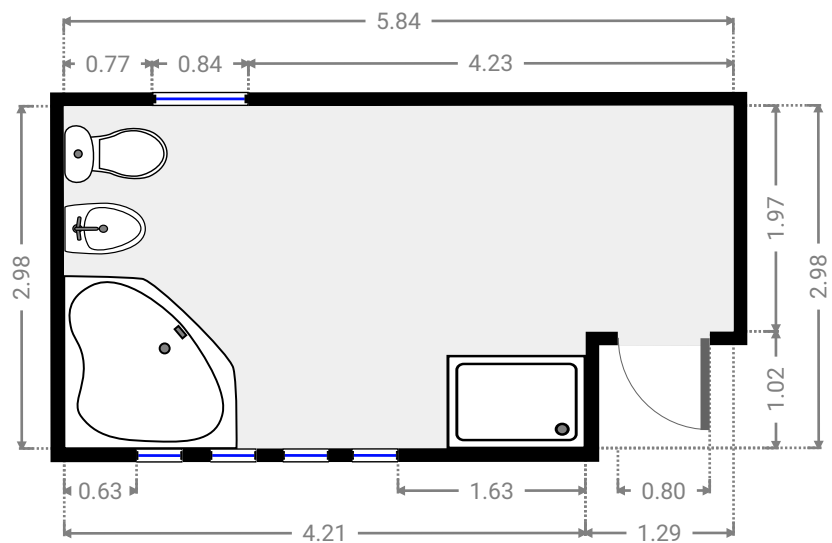
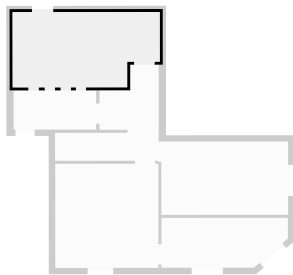

▼ 2e étage

SURFACE TOTALE : 45.26 m<sup>2</sup> • SURFACE HABITABLE : 0.00 m<sup>2</sup> • PIÈCES : 2

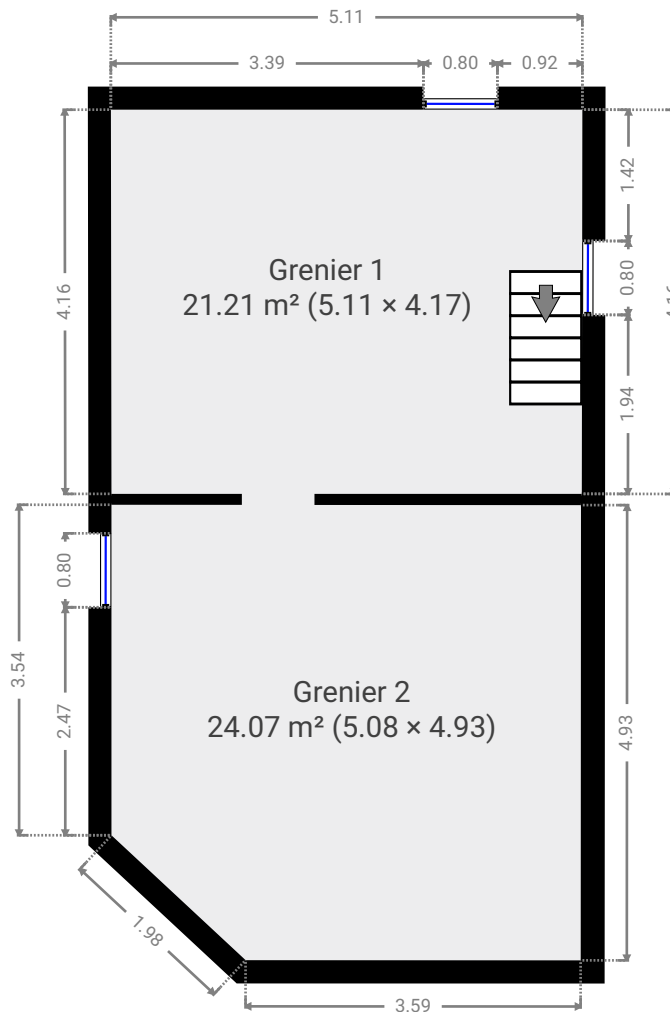

▼ Grenier 1  
2e étage

LARGEUR : 4.17 m • LONGUEUR : 5.11 m  
SURFACE : 21.21 m<sup>2</sup> • PÉRIMÈTRE : 18.52 m

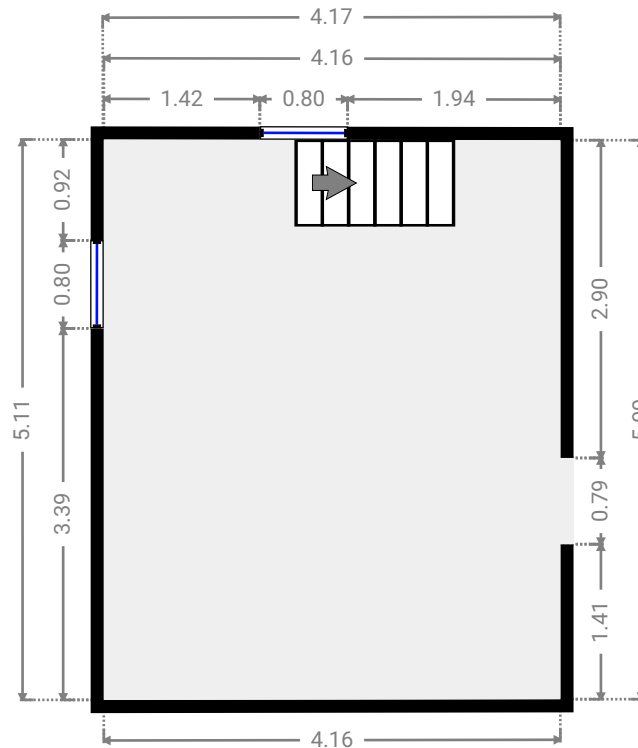
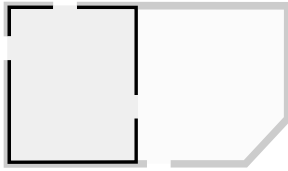

▼ Grenier 2  
2e étage

LARGEUR : 4.93 m • LONGUEUR : 5.08 m  
SURFACE : 24.07 m<sup>2</sup> • PÉRIMÈTRE : 19.20 m

