

# S15106

**ENVOYÉ PAR**  
Operateur 2 Servisco  
operateur2@servisco.be

---

**CRÉÉ LE**  
2022-11-17



<b>Surface totale</b> 67.68 m <sup>2</sup>	<b>Étages</b> 4	<b>Pièces</b> 6	<b>Salle de bain</b> 0
---	--------------------	--------------------	---------------------------

# S15106 Kimmo - Traversière

SURFACE TOTALE : 67.68 m<sup>2</sup> • SURFACE HABITABLE : 25.43 m<sup>2</sup> • ÉTAGES : 4 • PIÈCES : 6



## ▼ Sous-sol

SURFACE TOTALE : 9.99 m<sup>2</sup> • SURFACE HABITABLE : 9.99 m<sup>2</sup> • PIÈCES : 1

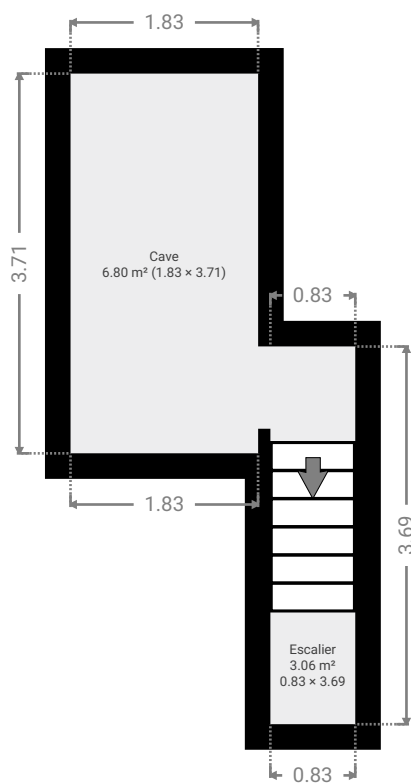

# S15106 Kimmo - Traversière

SURFACE TOTALE : 67.68 m<sup>2</sup> • SURFACE HABITABLE : 25.43 m<sup>2</sup> • ÉTAGES : 4 • PIÈCES : 6



## ▼ Cave Sous-sol

LARGEUR : 1.83 m • LONGUEUR : 3.71 m  
SURFACE : 6.80 m<sup>2</sup> • PÉRIMÈTRE : 11.09 m

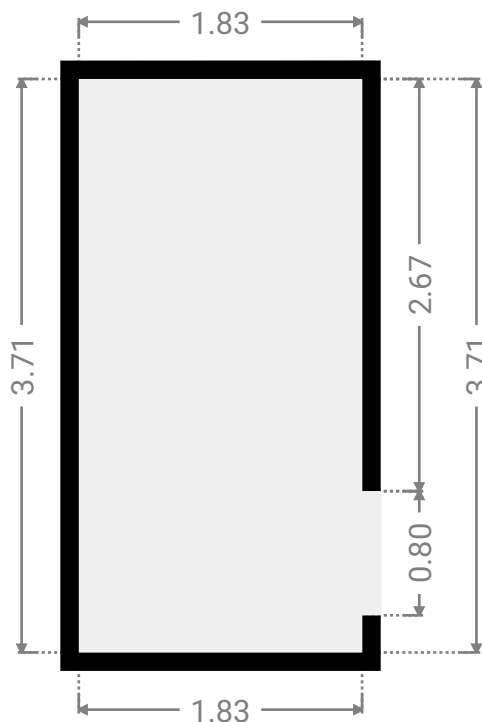

## ▼ Escalier Sous-sol

LARGEUR : 0.83 m • LONGUEUR : 3.69 m  
SURFACE : 3.06 m<sup>2</sup> • PÉRIMÈTRE : 9.04 m

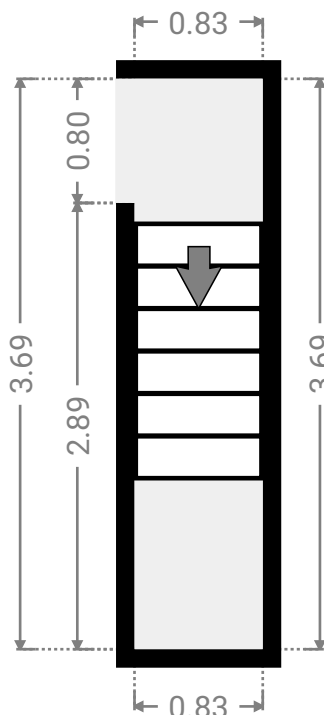
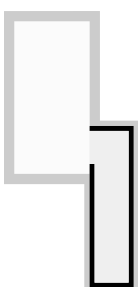

▼ Rez-de-chaussée

SURFACE TOTALE : 22.49 m<sup>2</sup> • SURFACE HABITABLE : 0.00 m<sup>2</sup> • PIÈCES : 1

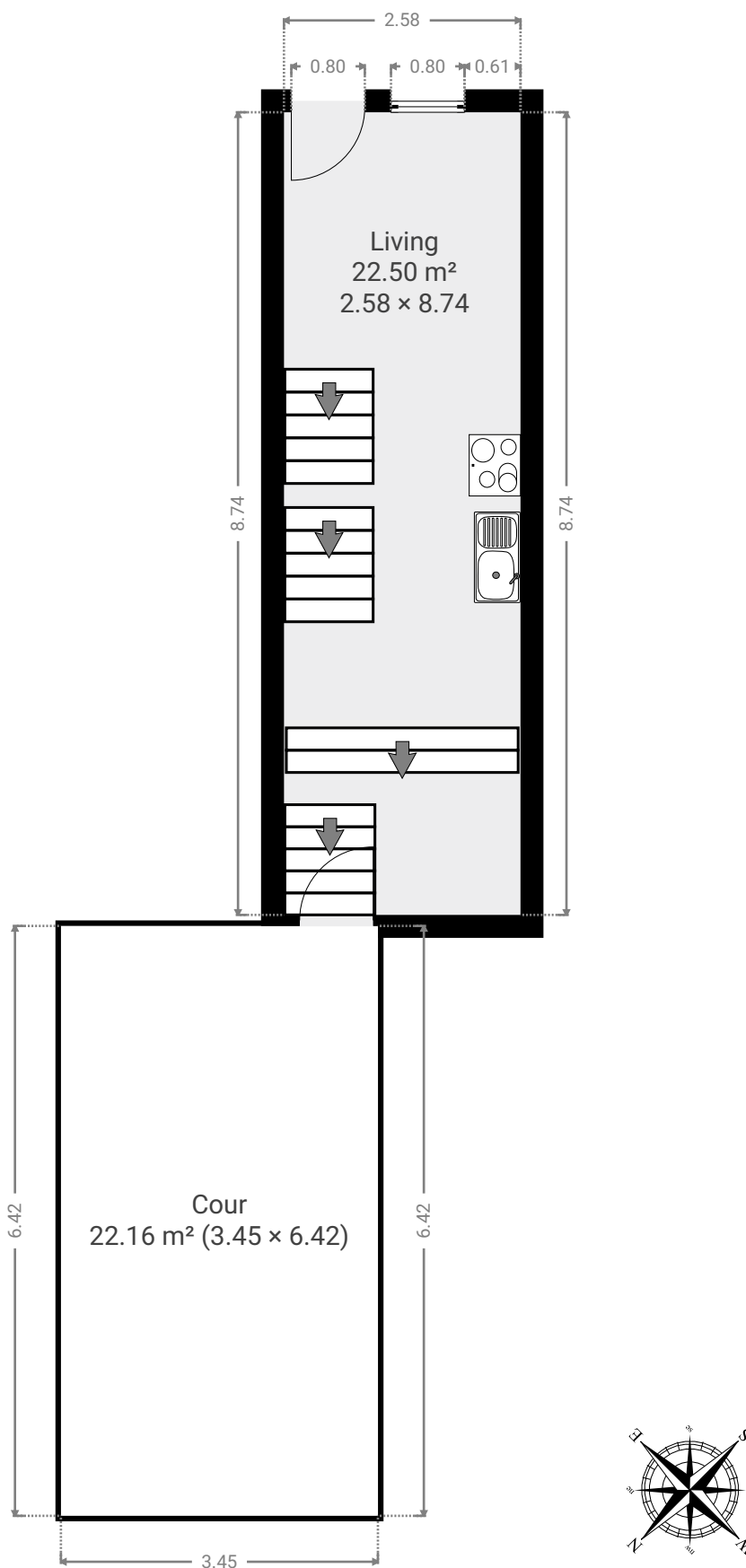

# S15106 Kimmo - Traversière

SURFACE TOTALE : 67.68 m<sup>2</sup> • SURFACE HABITABLE : 25.43 m<sup>2</sup> • ÉTAGES : 4 • PIÈCES : 6



## ▼ Living Rez-de-chaussée

LARGEUR : 2.58 m • LONGUEUR : 8.74 m  
SURFACE : 22.50 m<sup>2</sup> • PÉRIMÈTRE : 22.63 m

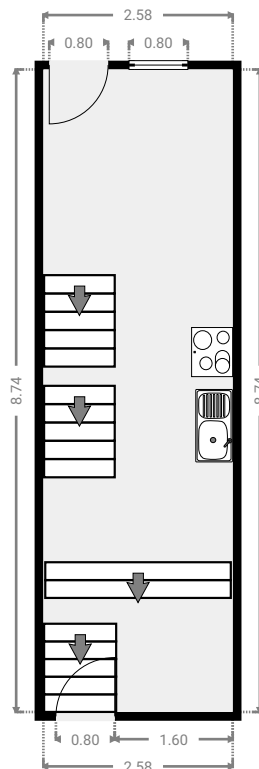
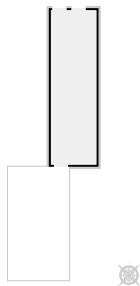

## ▼ Cour Rez-de-chaussée

LARGEUR : 3.45 m • LONGUEUR : 6.42 m  
SURFACE : 22.16 m<sup>2</sup> • PÉRIMÈTRE : 19.75 m

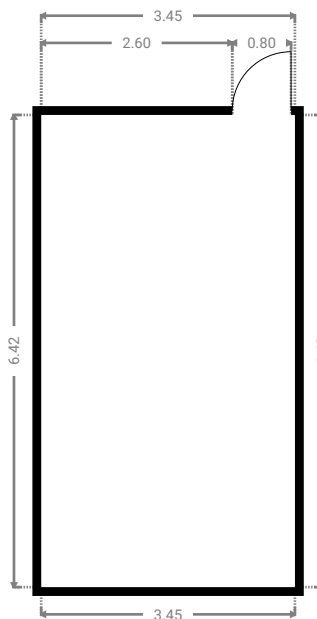
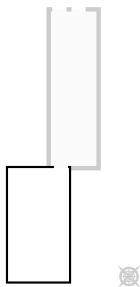

## ▼ 1er étage

SURFACE TOTALE : 18.77 m<sup>2</sup> • SURFACE HABITABLE : 13.90 m<sup>2</sup> • PIÈCES : 2

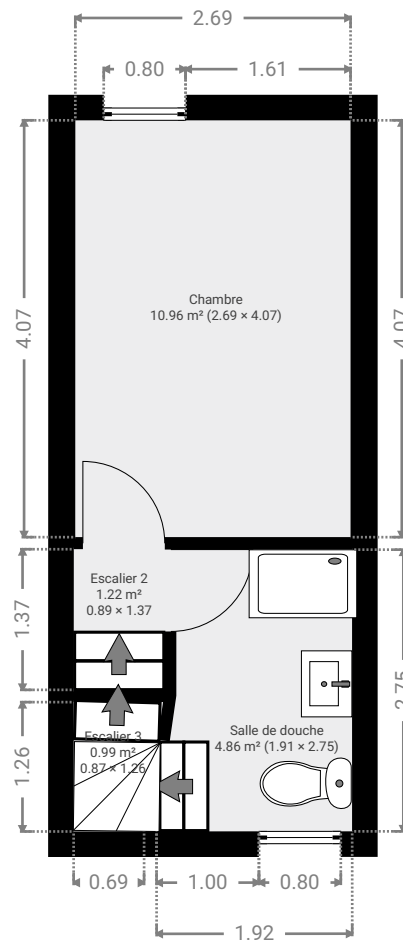

▼ **Chambre**  
1er étage

LARGEUR : 2.69 m • LONGUEUR : 4.07 m  
SURFACE : 10.96 m<sup>2</sup> • PÉRIMÈTRE : 13.53 m

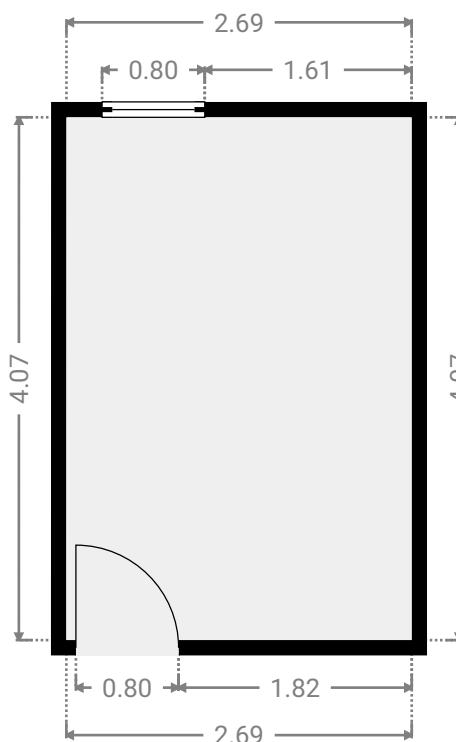
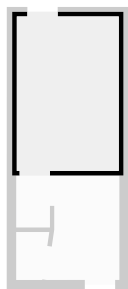

▼ **Escalier 2**  
1er étage

LARGEUR : 0.89 m • LONGUEUR : 1.37 m  
SURFACE : 1.22 m<sup>2</sup> • PÉRIMÈTRE : 4.53 m

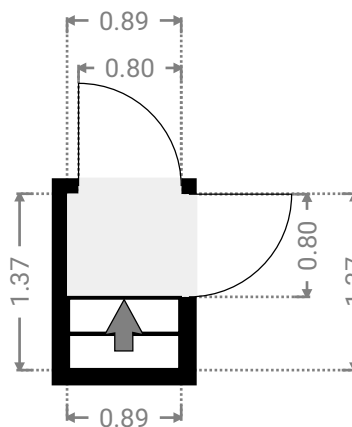
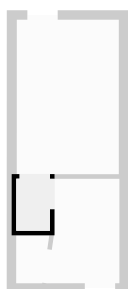

▼ Escalier 3  
1er étage

LARGEUR : 0.87 m • LONGUEUR : 1.26 m  
SURFACE : 0.99 m<sup>2</sup> • PÉRIMÈTRE : 4.10 m

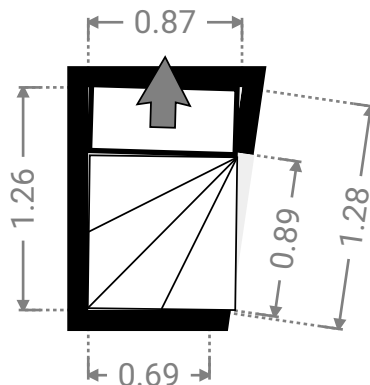

▼ Salle de douche  
1er étage

LARGEUR : 1.91 m • LONGUEUR : 2.75 m  
SURFACE : 4.86 m<sup>2</sup> • PÉRIMÈTRE : 9.15 m

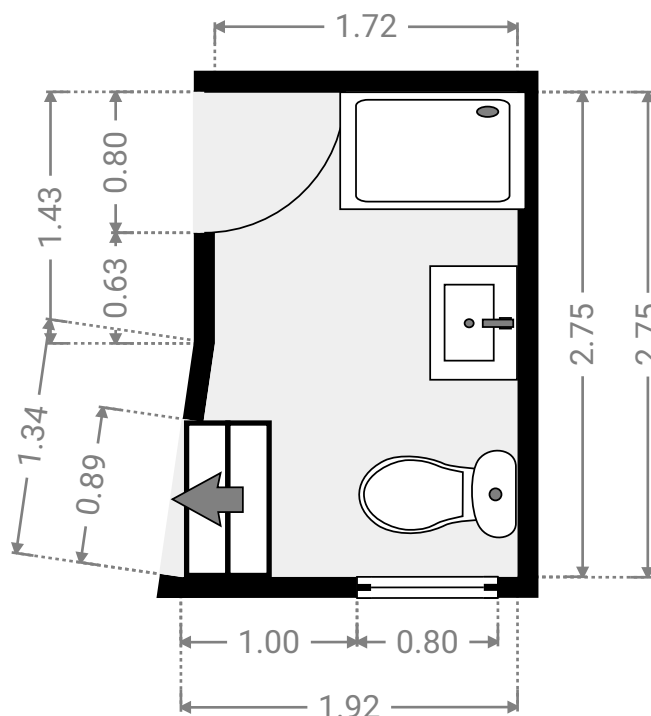
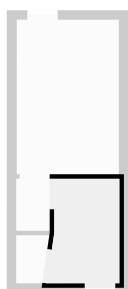

▼ 2e étage

SURFACE TOTALE : 16.44 m<sup>2</sup> • SURFACE HABITABLE : 1.54 m<sup>2</sup> • PIÈCES : 2

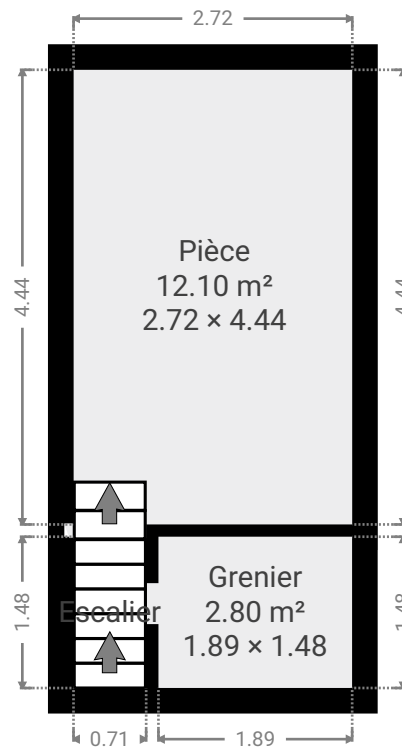

▼ Escalier  
2e étage

LARGEUR : 0.71 m • LONGUEUR : 1.48 m  
SURFACE : 1.05 m<sup>2</sup> • PÉRIMÈTRE : 4.38 m

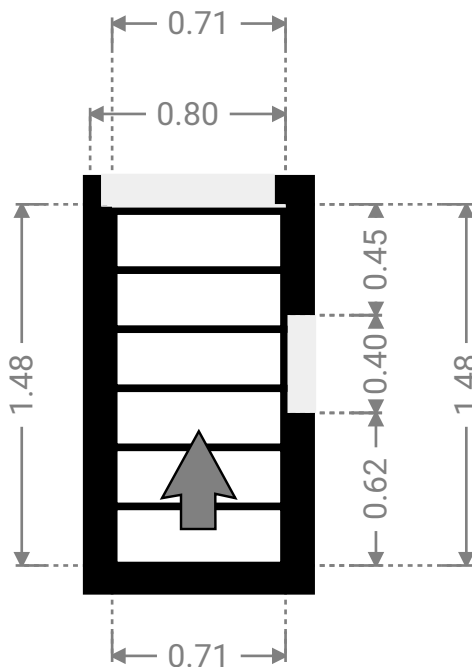
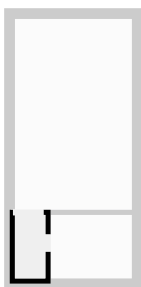

▼ Grenier  
2e étage

LARGEUR : 1.89 m • LONGUEUR : 1.48 m  
SURFACE : 2.80 m<sup>2</sup> • PÉRIMÈTRE : 6.74 m

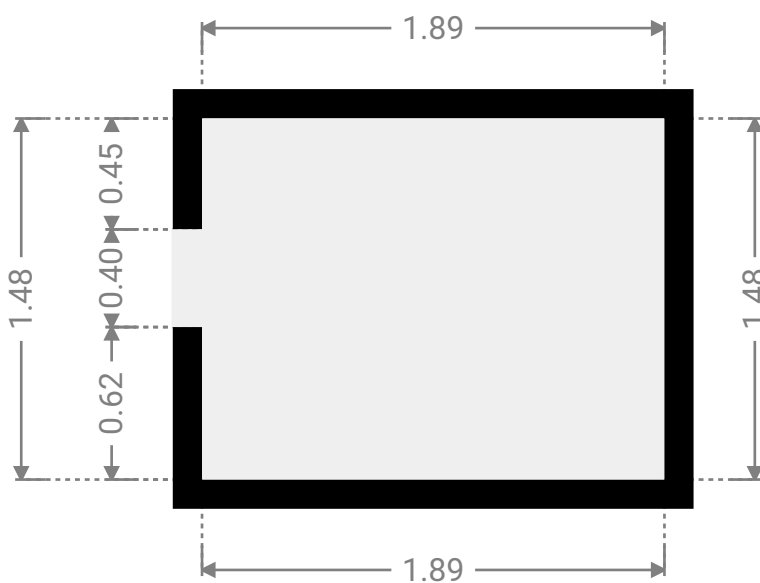

# S15106 Kimmo - Traversière

SURFACE TOTALE : 67.68 m<sup>2</sup> • SURFACE HABITABLE : 25.43 m<sup>2</sup> • ÉTAGES : 4 • PIÈCES : 6



## ▼ Pièce 2e étage

LARGEUR : 2.72 m • LONGUEUR : 4.44 m  
SURFACE : 12.10 m<sup>2</sup> • PÉRIMÈTRE : 14.33 m

