

# s12379

ENVOYÉ PAR  
ADMIN Servisco  
magicplan@servisco.be

---

CRÉÉ LE  
2022-03-25

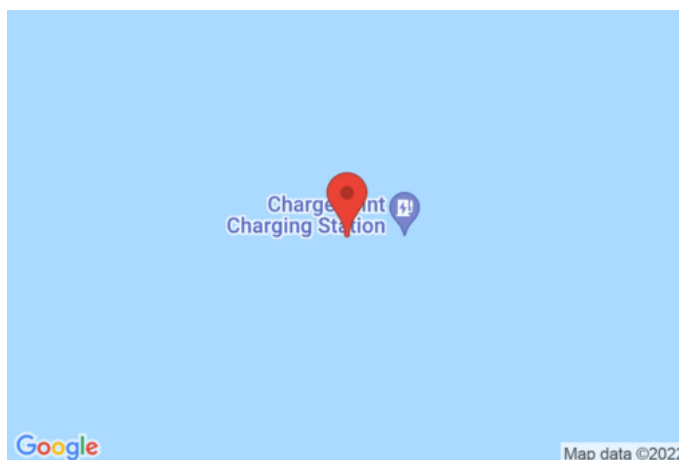

<b>Surface totale</b> 254.25 m <sup>2</sup>	<b>Étages</b> 4	<b>Pièces</b> 19	<b>Salle de bain</b> 0
--	--------------------	---------------------	---------------------------

▼ **Sous-sol**

SURFACE TOTALE : 48.47 m<sup>2</sup> • SURFACE HABITABLE : 42.11 m<sup>2</sup> • PIÈCES : 4

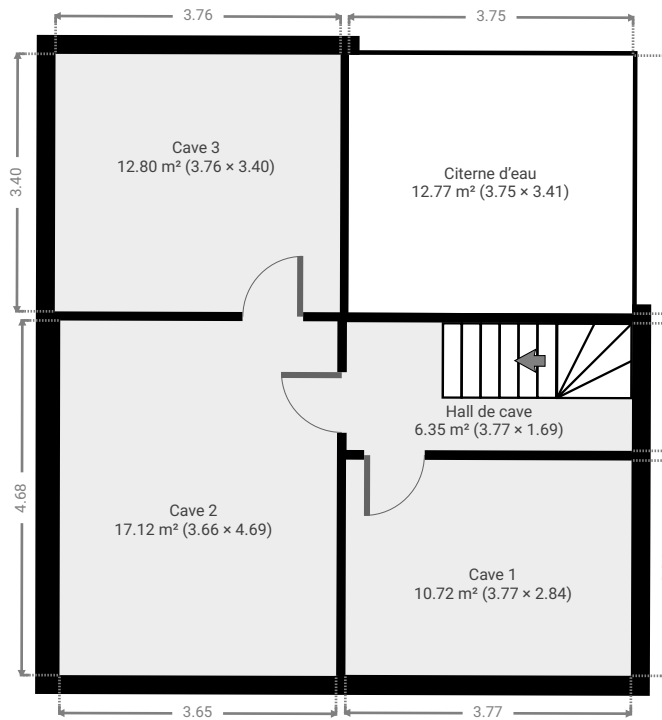

▼ **Cave 3**  
Sous-sol

LARGEUR : 3.76 m • LONGUEUR : 3.40 m  
SURFACE : 12.80 m<sup>2</sup> • PÉRIMÈTRE : 14.33 m

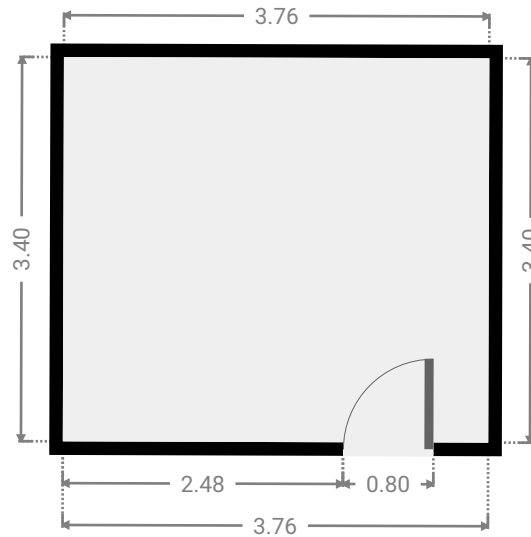
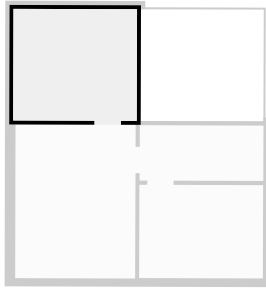

▼ **Cave 2**  
Sous-sol

LARGEUR : 3.66 m • LONGUEUR : 4.69 m  
SURFACE : 17.12 m<sup>2</sup> • PÉRIMÈTRE : 16.68 m

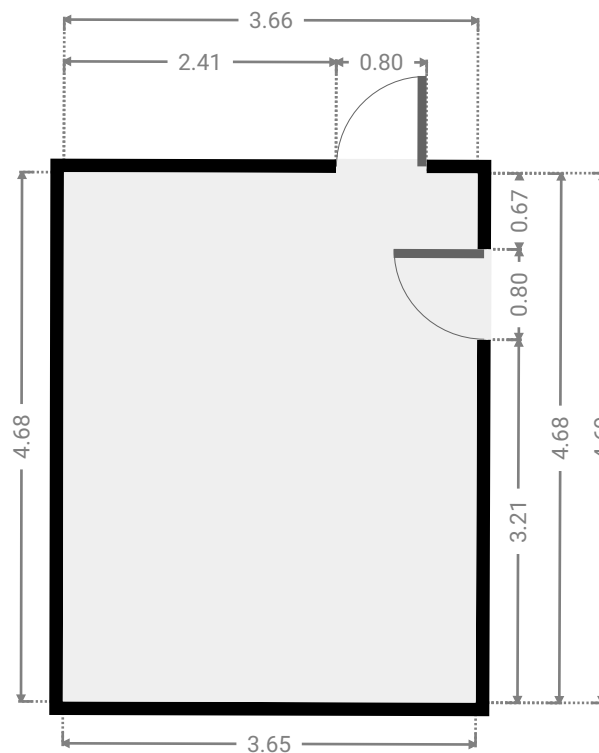
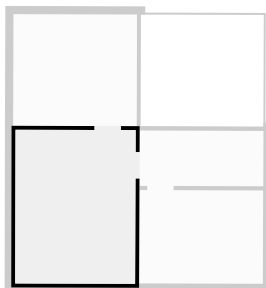

▼ **Cave 1**  
Sous-sol

LARGEUR : 3.77 m • LONGUEUR : 2.84 m  
SURFACE : 10.72 m<sup>2</sup> • PÉRIMÈTRE : 13.23 m

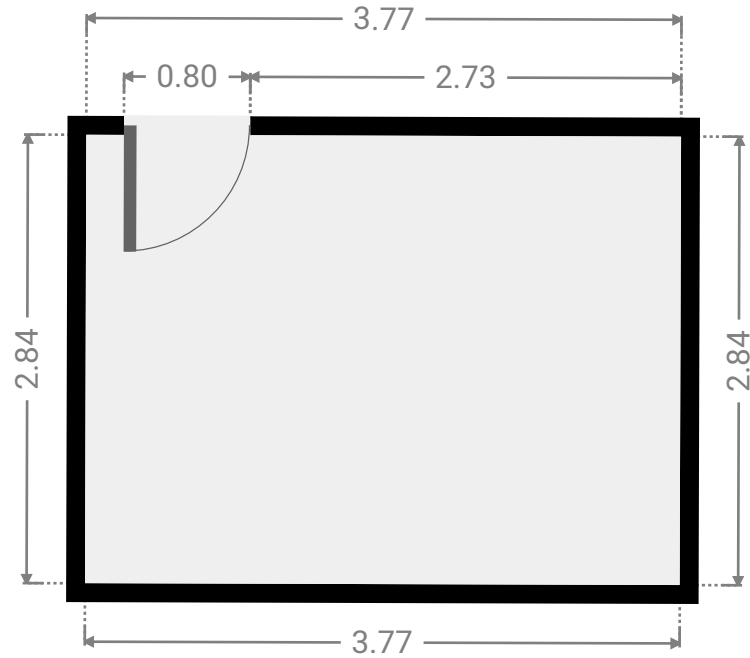
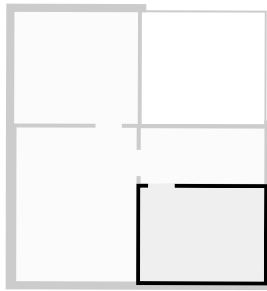

▼ **Hall de cave**  
Sous-sol

LARGEUR : 3.77 m • LONGUEUR : 1.69 m  
SURFACE : 6.35 m<sup>2</sup> • PÉRIMÈTRE : 10.91 m

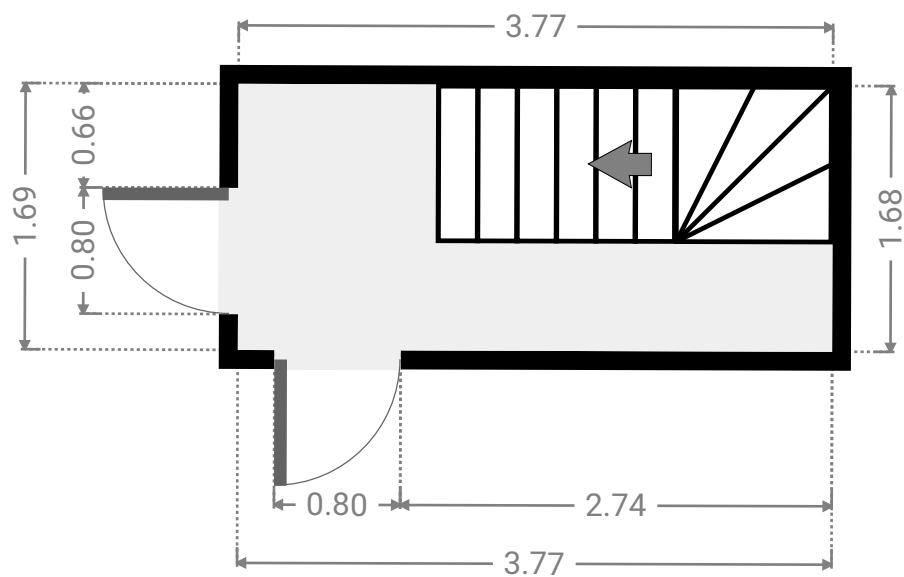
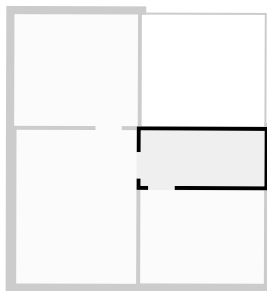

▼ Citerne d'eau  
Sous-sol

LARGEUR : 3.75 m • LONGUEUR : 3.41 m  
SURFACE : 12.77 m<sup>2</sup> • PÉRIMÈTRE : 14.31 m

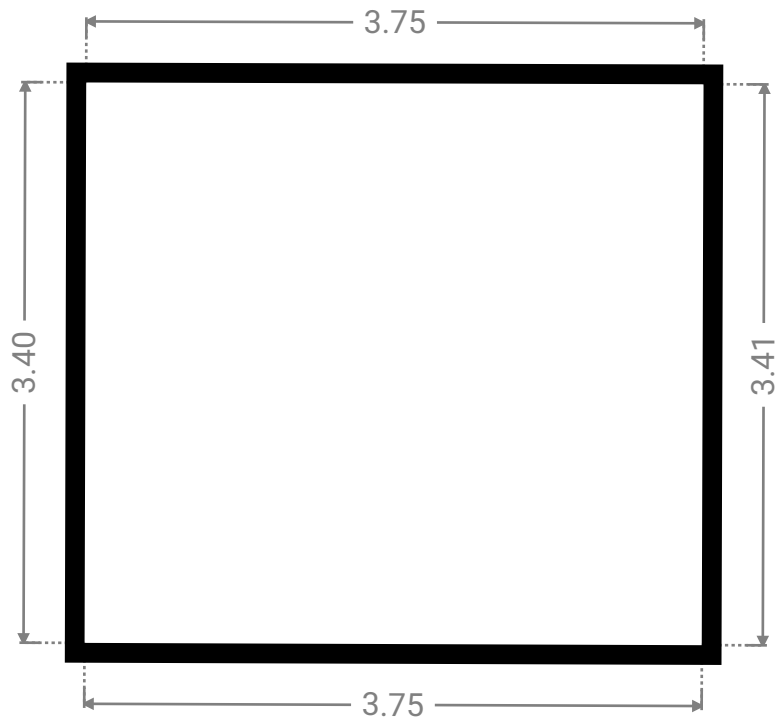
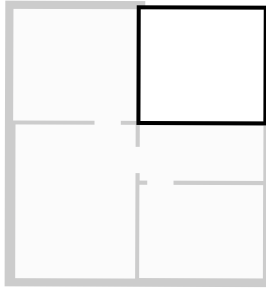

▼ Rez-de-chaussée

SURFACE TOTALE : 106.98 m<sup>2</sup> • SURFACE HABITABLE : 32.57 m<sup>2</sup> • PIÈCES : 6

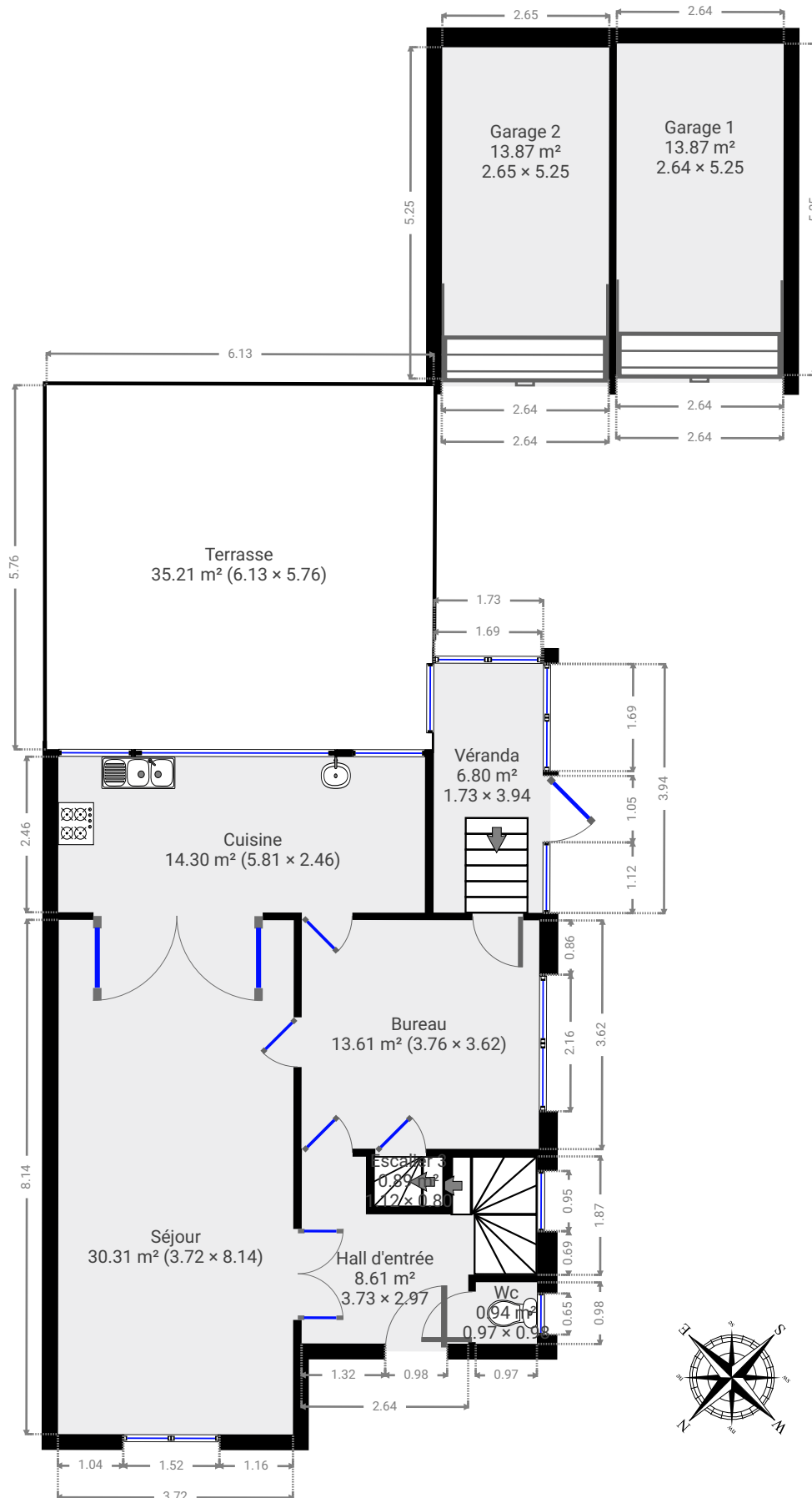

▼ **Hall d'entrée**  
Rez-de-chaussée

LARGEUR : 3.73 m • LONGUEUR : 2.97 m  
SURFACE : 8.61 m<sup>2</sup> • PÉRIMÈTRE : 15.22 m

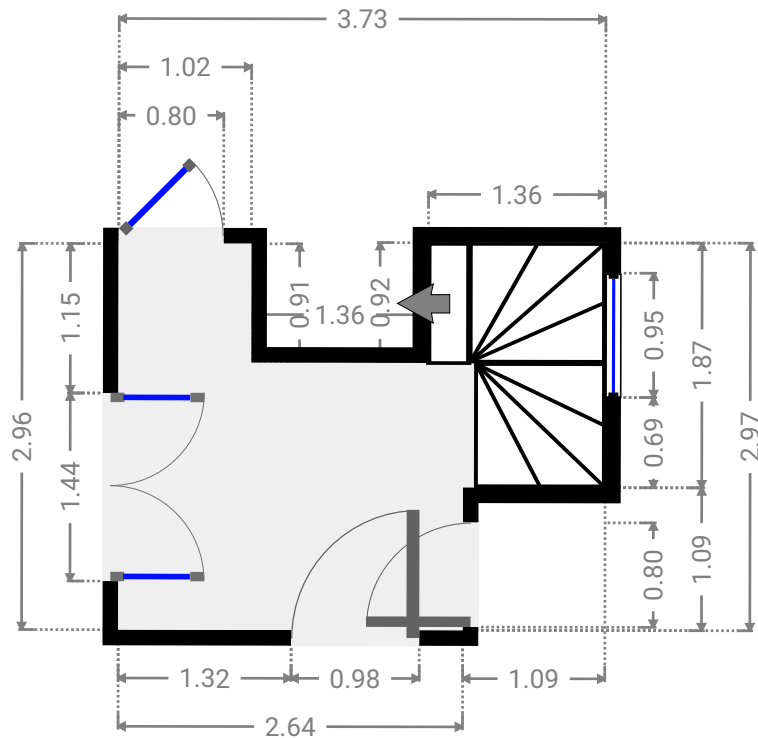

▼ **Wc**  
Rez-de-chaussée

LARGEUR : 0.97 m • LONGUEUR : 0.98 m  
SURFACE : 0.94 m<sup>2</sup> • PÉRIMÈTRE : 3.89 m

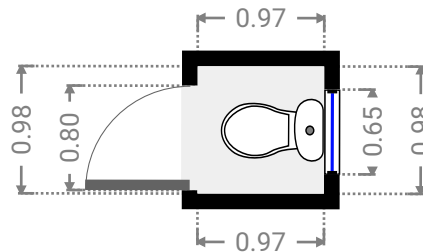

▼ **Bureau**  
Rez-de-chaussée

LARGEUR : 3.76 m • LONGUEUR : 3.62 m  
SURFACE : 13.61 m<sup>2</sup> • PÉRIMÈTRE : 14.76 m

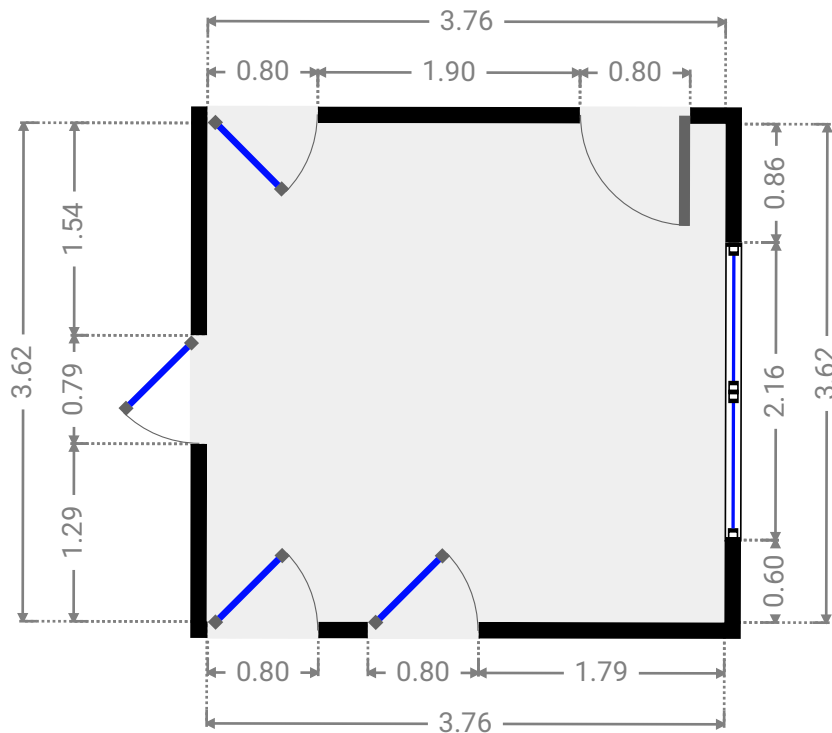
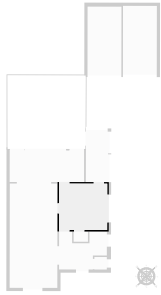

▼ **Escalier 3**  
Rez-de-chaussée

LARGEUR : 1.12 m • LONGUEUR : 0.80 m  
SURFACE : 0.89 m<sup>2</sup> • PÉRIMÈTRE : 3.83 m

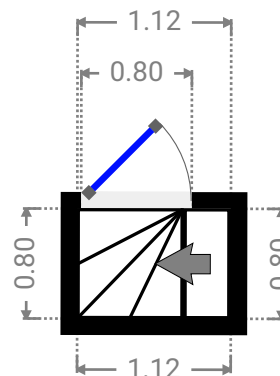

▼ **Véranda**  
Rez-de-chaussée

LARGEUR : 1.73 m • LONGUEUR : 3.94 m  
SURFACE : 6.80 m<sup>2</sup> • PÉRIMÈTRE : 11.33 m

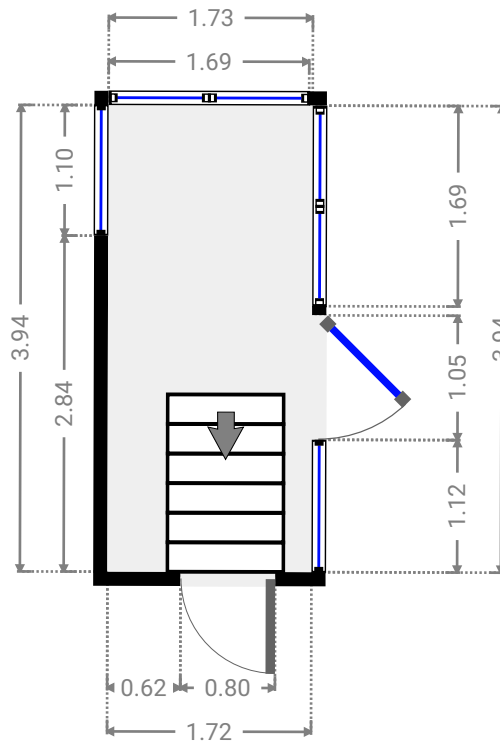
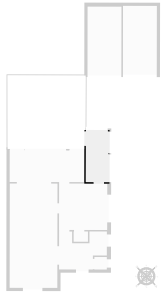

▼ **Cuisine**  
Rez-de-chaussée

LARGEUR : 5.81 m • LONGUEUR : 2.46 m  
SURFACE : 14.30 m<sup>2</sup> • PÉRIMÈTRE : 16.54 m

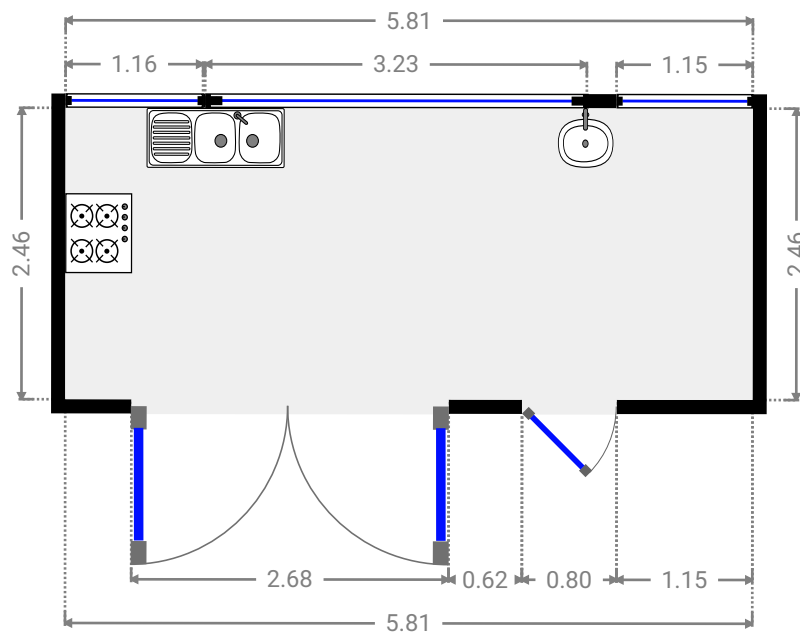
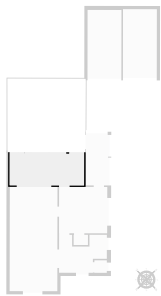

▼ **Séjour**  
Rez-de-chaussée

LARGEUR : 3.72 m • LONGUEUR : 8.14 m  
SURFACE : 30.31 m<sup>2</sup> • PÉRIMÈTRE : 23.73 m

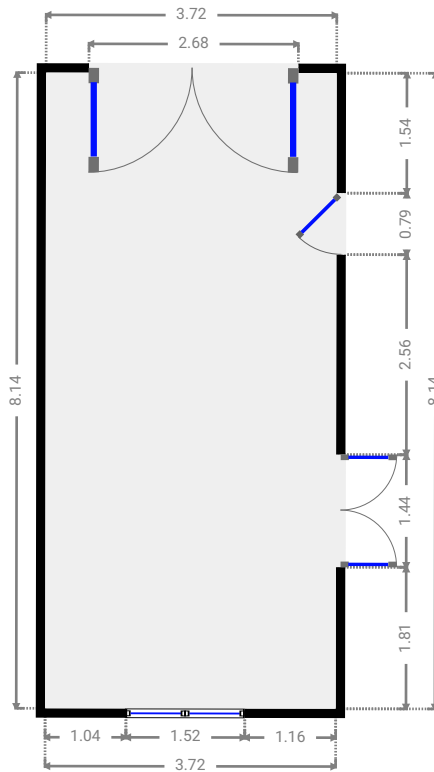
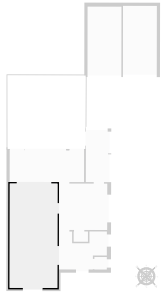

▼ **Garage 1**  
Rez-de-chaussée

LARGEUR : 2.64 m • LONGUEUR : 5.25 m  
SURFACE : 13.87 m<sup>2</sup> • PÉRIMÈTRE : 15.78 m

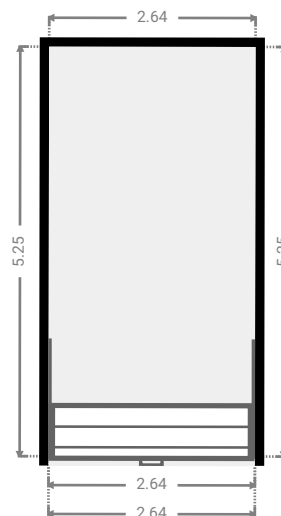

▼ **Garage 2**  
Rez-de-chaussée

LARGEUR : 2.65 m • LONGUEUR : 5.25 m  
SURFACE : 13.87 m<sup>2</sup> • PÉRIMÈTRE : 15.78 m

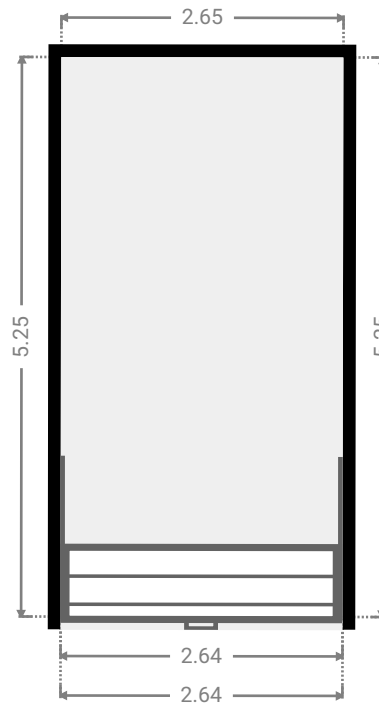

▼ **Terrasse**  
Rez-de-chaussée

LARGEUR : 6.13 m • LONGUEUR : 5.76 m  
SURFACE : 35.21 m<sup>2</sup> • PÉRIMÈTRE : 23.74 m

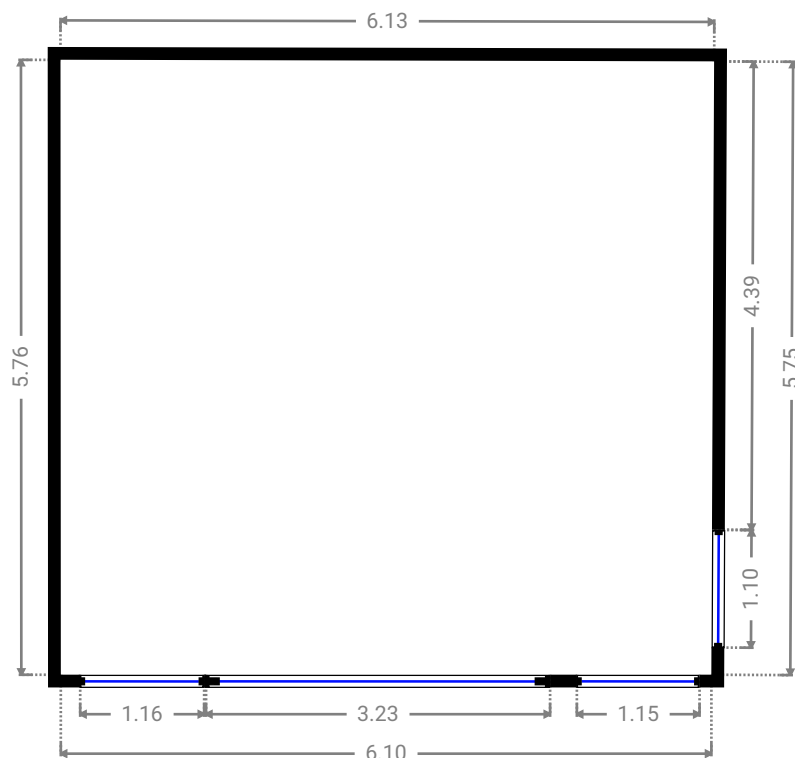
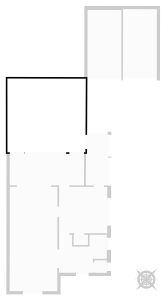

▼ 1er étage

SURFACE TOTALE : 63.01 m<sup>2</sup> • SURFACE HABITABLE : 46.20 m<sup>2</sup> • PIÈCES : 6

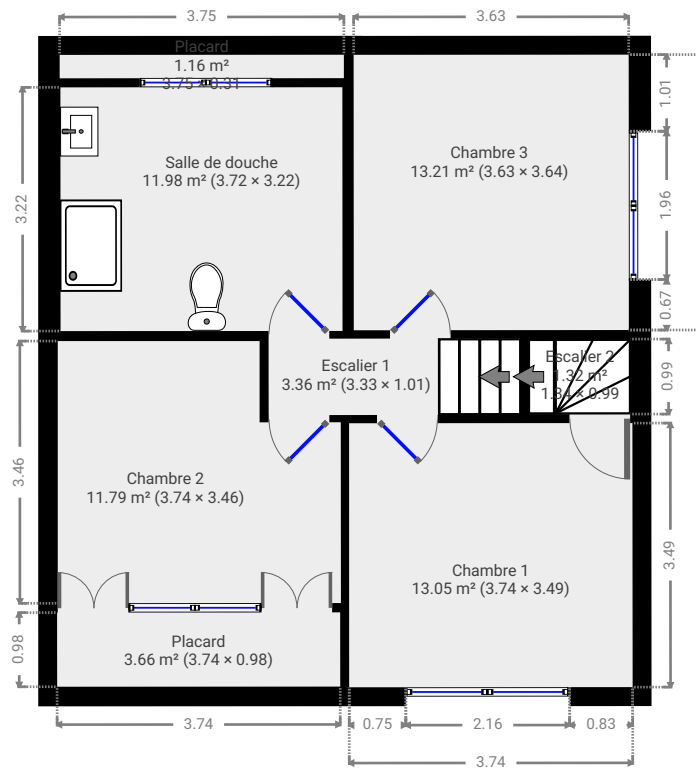

▼ Escalier 1  
1er étage

LARGEUR : 3.33 m • LONGUEUR : 1.01 m  
SURFACE : 3.36 m<sup>2</sup> • PÉRIMÈTRE : 8.67 m

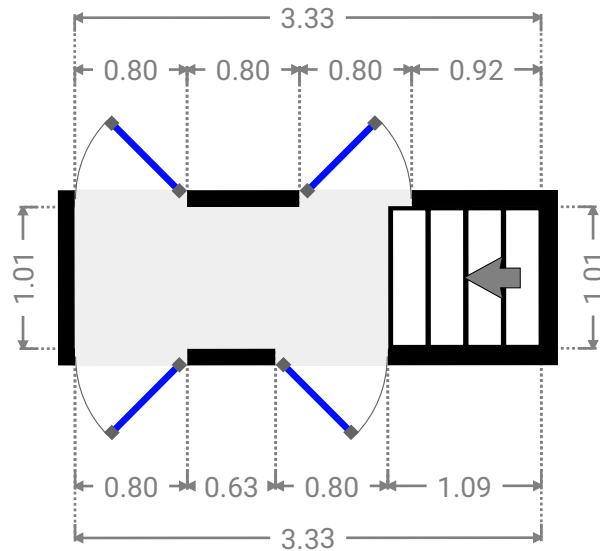
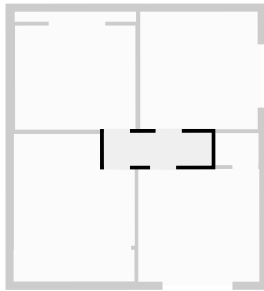

▼ Chambre 1  
1er étage

LARGEUR : 3.74 m • LONGUEUR : 3.49 m  
SURFACE : 13.05 m<sup>2</sup> • PÉRIMÈTRE : 14.46 m

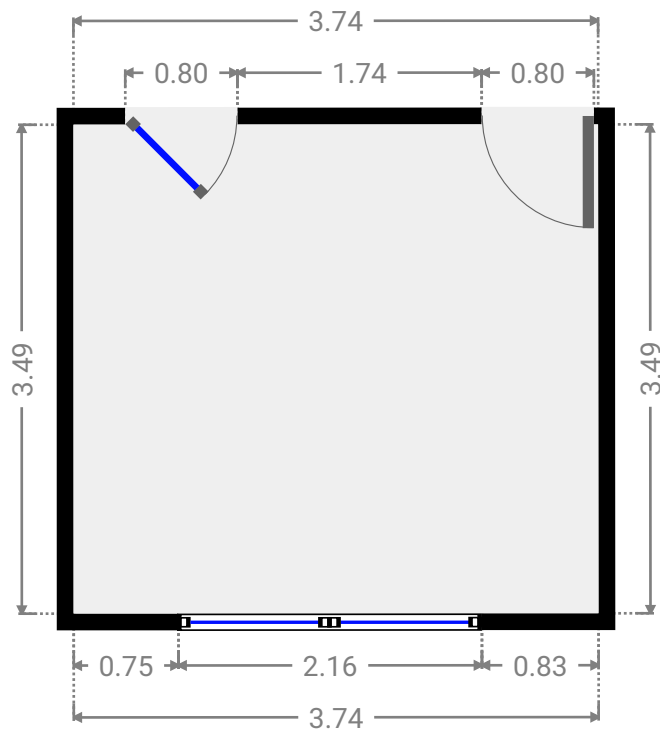
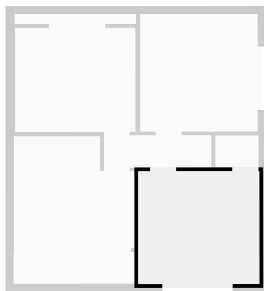

▼ **Chambre 2**  
1er étage

LARGEUR : 3.74 m • LONGUEUR : 3.46 m  
SURFACE : 11.79 m<sup>2</sup> • PÉRIMÈTRE : 14.40 m

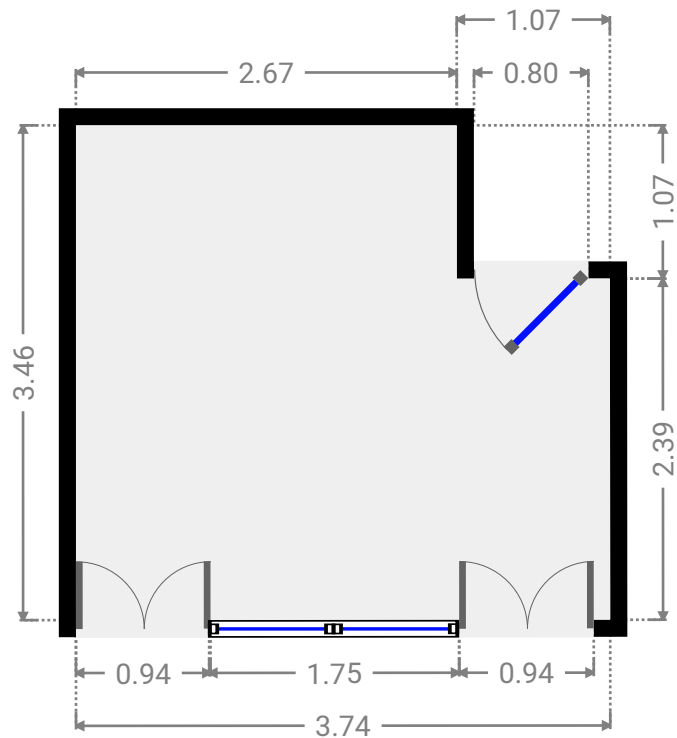
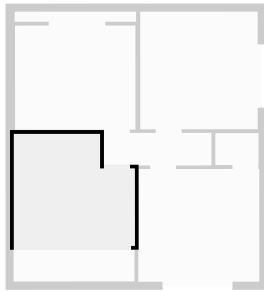

▼ **Placard**  
1er étage

LARGEUR : 3.74 m • LONGUEUR : 0.98 m  
SURFACE : 3.66 m<sup>2</sup> • PÉRIMÈTRE : 9.44 m

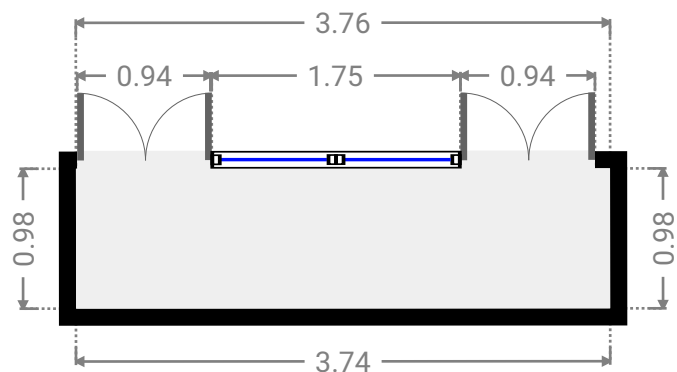
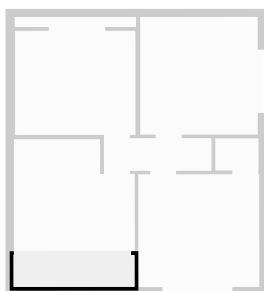

▼ **Salle de douche**  
1er étage

LARGEUR : 3.72 m • LONGUEUR : 3.22 m  
SURFACE : 11.98 m<sup>2</sup> • PÉRIMÈTRE : 13.88 m

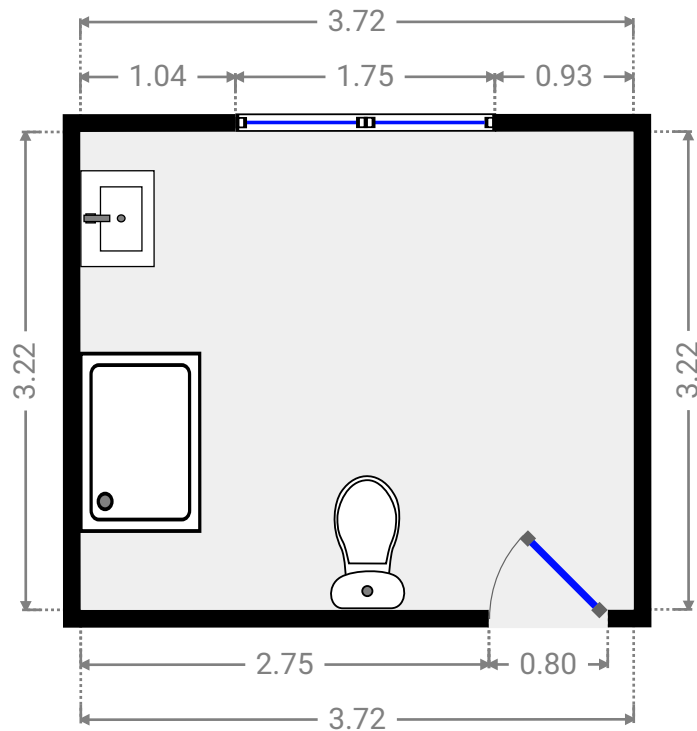
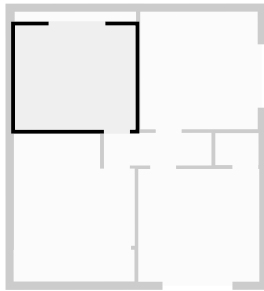

▼ **Chambre 3**  
1er étage

LARGEUR : 3.63 m • LONGUEUR : 3.64 m  
SURFACE : 13.21 m<sup>2</sup> • PÉRIMÈTRE : 14.54 m

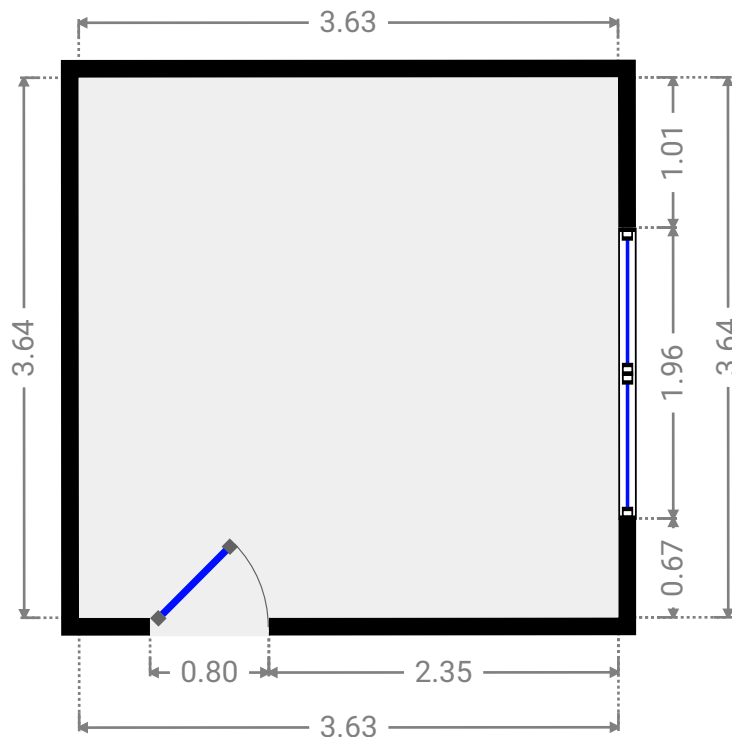
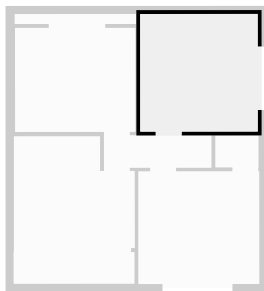

▼ Escalier 2  
1er étage

LARGEUR : 1.34 m • LONGUEUR : 0.99 m  
SURFACE : 1.32 m<sup>2</sup> • PÉRIMÈTRE : 4.65 m

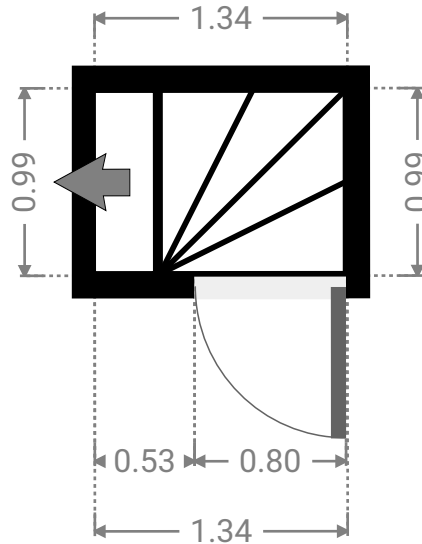
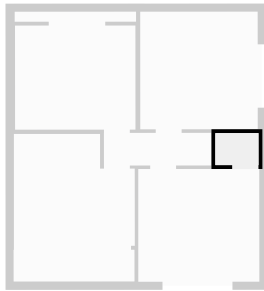

▼ Placard  
1er étage

LARGEUR : 3.75 m • LONGUEUR : 0.31 m  
SURFACE : 1.16 m<sup>2</sup> • PÉRIMÈTRE : 8.13 m

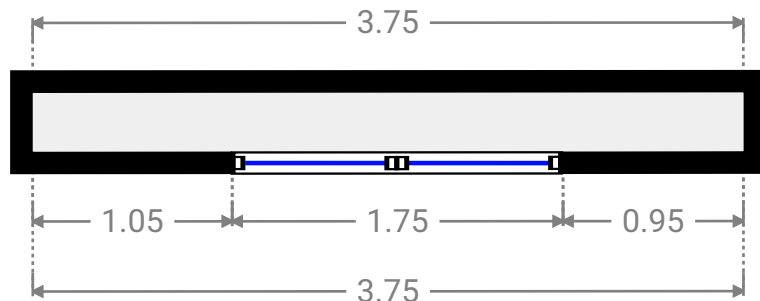
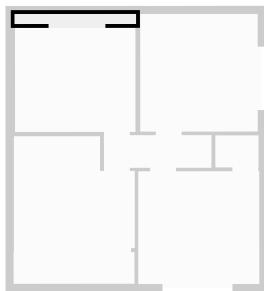

▼ 2e étage

SURFACE TOTALE : 35.81 m<sup>2</sup> • SURFACE HABITABLE : 4.11 m<sup>2</sup> • PIÈCES : 3

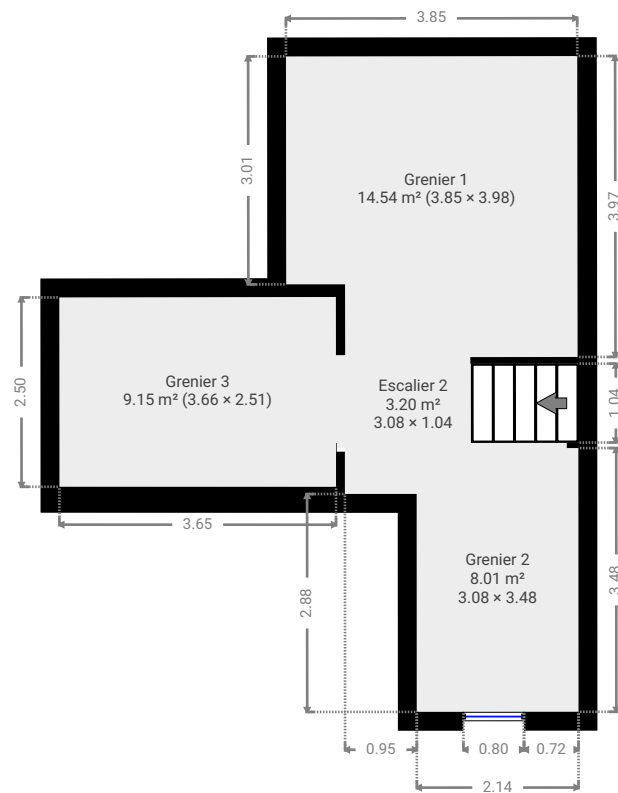

▼ Grenier 2  
2e étage

LARGEUR : 3.08 m • LONGUEUR : 3.48 m  
SURFACE : 8.01 m<sup>2</sup> • PÉRIMÈTRE : 13.13 m

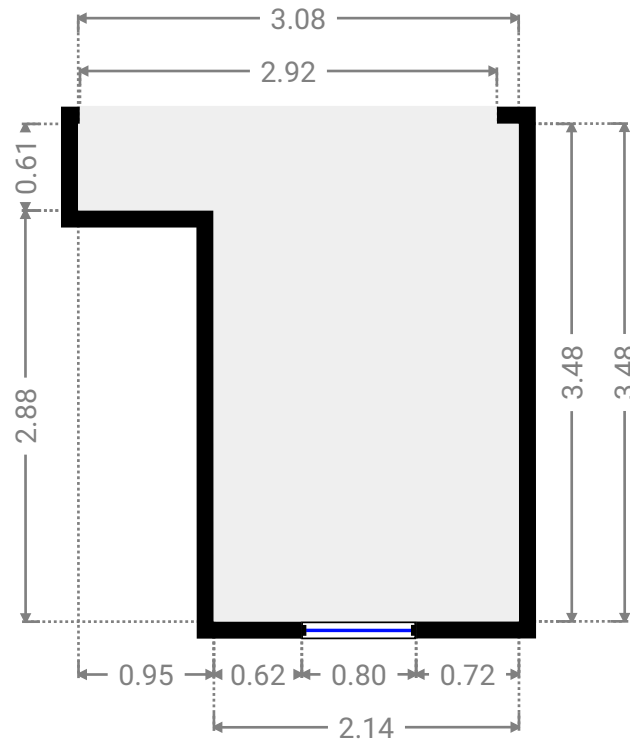
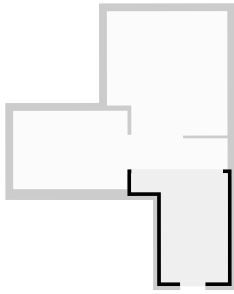

▼ Escalier 2  
2e étage

LARGEUR : 3.08 m • LONGUEUR : 1.04 m  
SURFACE : 3.20 m<sup>2</sup> • PÉRIMÈTRE : 8.23 m

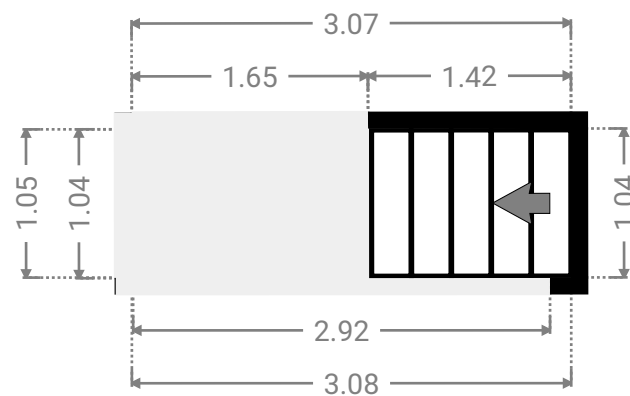
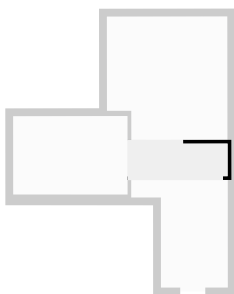

▼ **Grenier 3**  
2e étage

LARGEUR : 3.66 m • LONGUEUR : 2.51 m  
SURFACE : 9.15 m<sup>2</sup> • PÉRIMÈTRE : 12.31 m

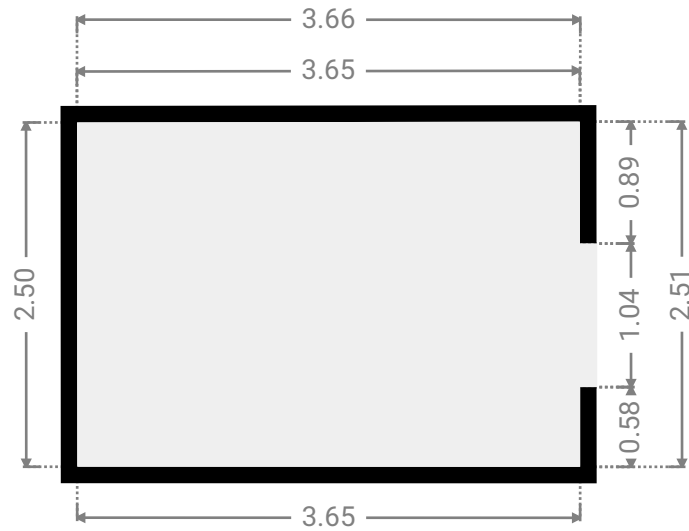
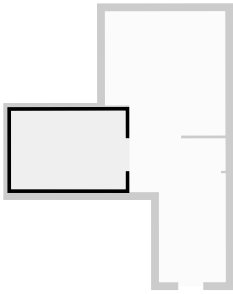

▼ **Grenier 1**  
2e étage

LARGEUR : 3.85 m • LONGUEUR : 3.98 m  
SURFACE : 14.54 m<sup>2</sup> • PÉRIMÈTRE : 15.64 m

