

▼ Rez-de-chaussée

SURFACE TOTALE : 134.10 m² • SURFACE HABITABLE : 84.44 m² • PIÈCES : 14

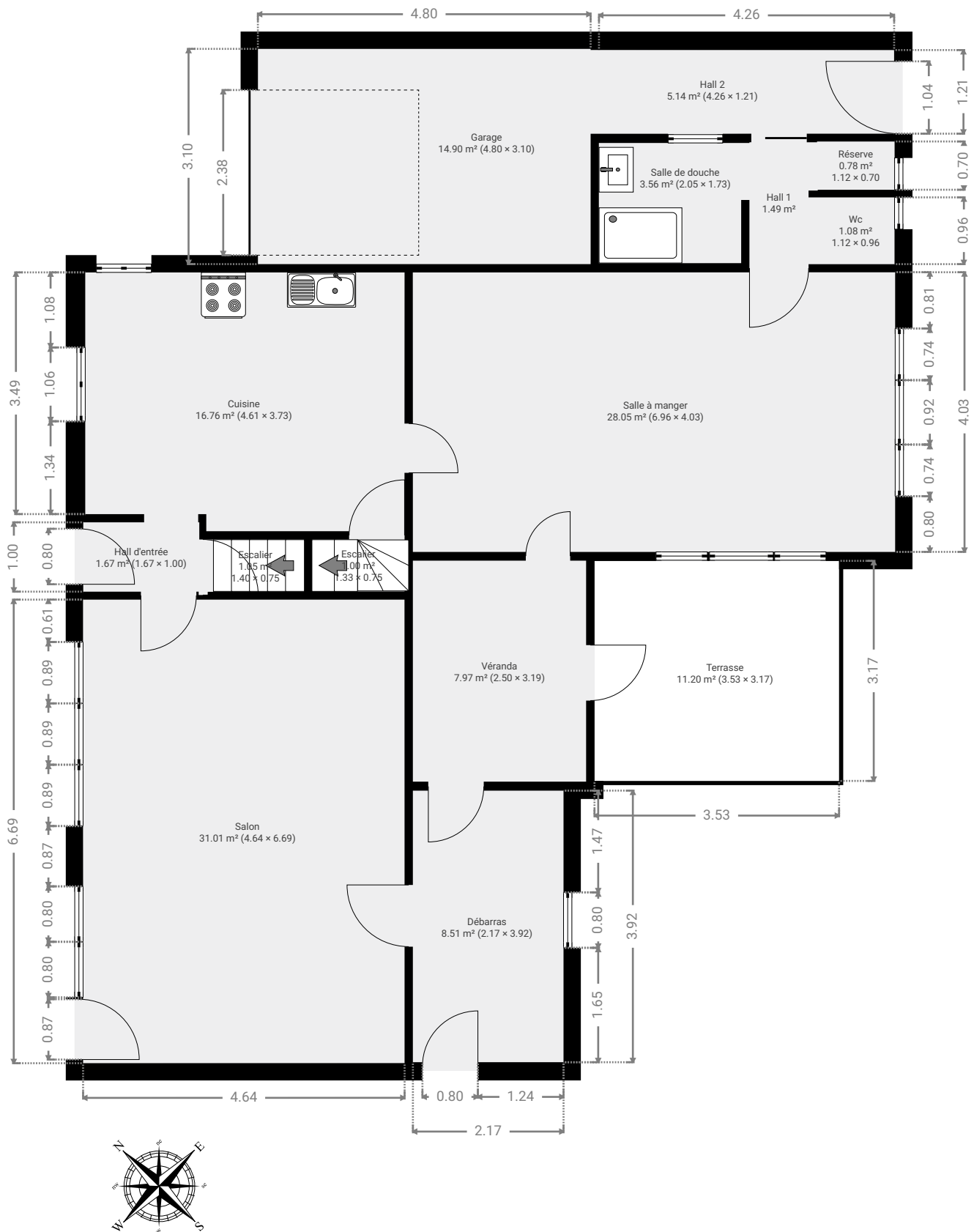

▼ **Cuisine**
Rez-de-chaussée

LARGEUR : 3.73 m • LONGUEUR : 4.61 m
SURFACE : 16.76 m² • PÉRIMÈTRE : 16.68 m

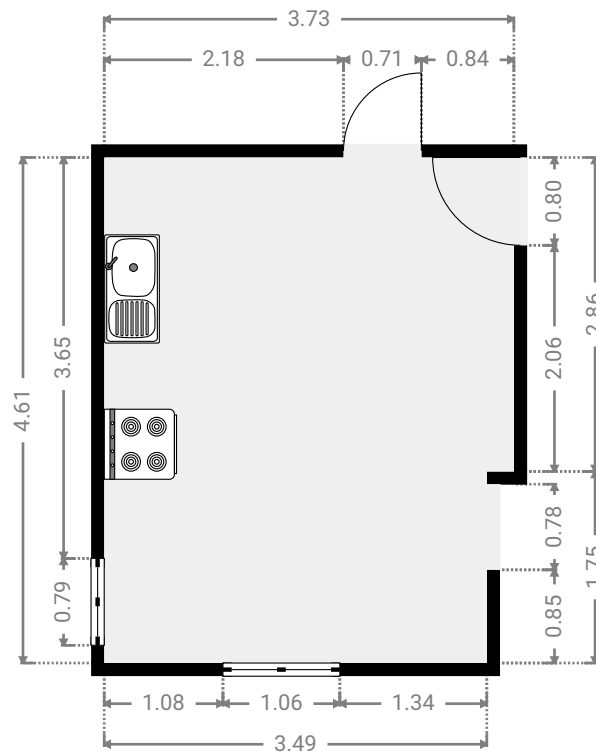
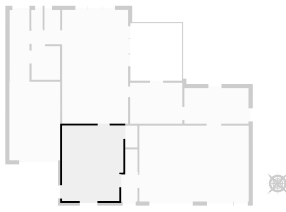

▼ **Débarras**
Rez-de-chaussée

LARGEUR : 3.92 m • LONGUEUR : 2.17 m
SURFACE : 8.51 m² • PÉRIMÈTRE : 12.18 m

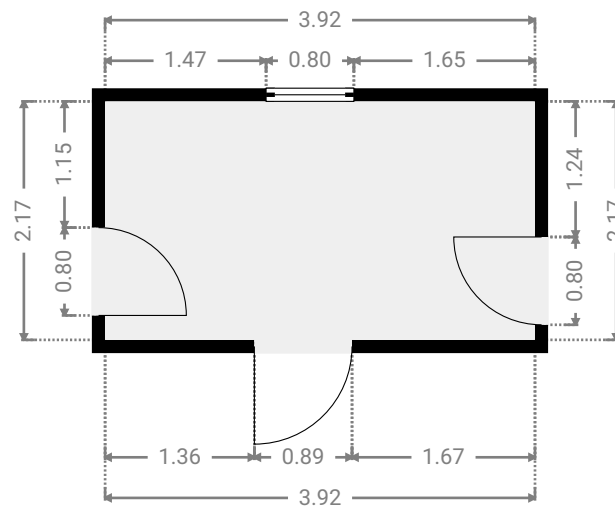
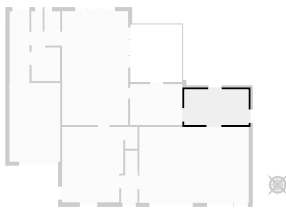

▼ Escalier
Rez-de-chaussée

LARGEUR : 0.75 m • LONGUEUR : 1.40 m
SURFACE : 1.05 m² • PÉRIMÈTRE : 4.31 m

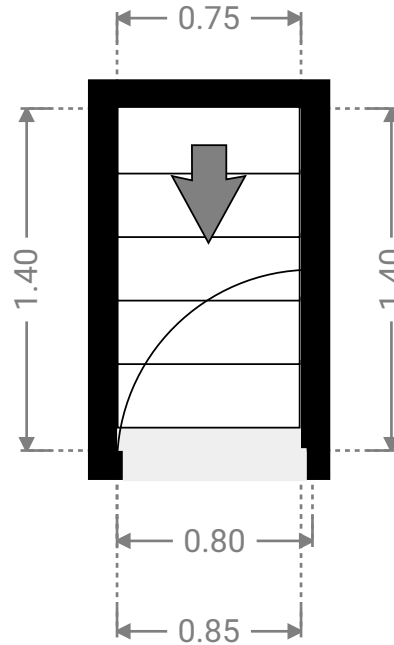
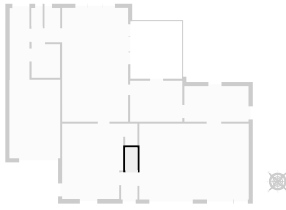

▼ Escalier
Rez-de-chaussée

LARGEUR : 0.75 m • LONGUEUR : 1.33 m
SURFACE : 1.00 m² • PÉRIMÈTRE : 4.16 m

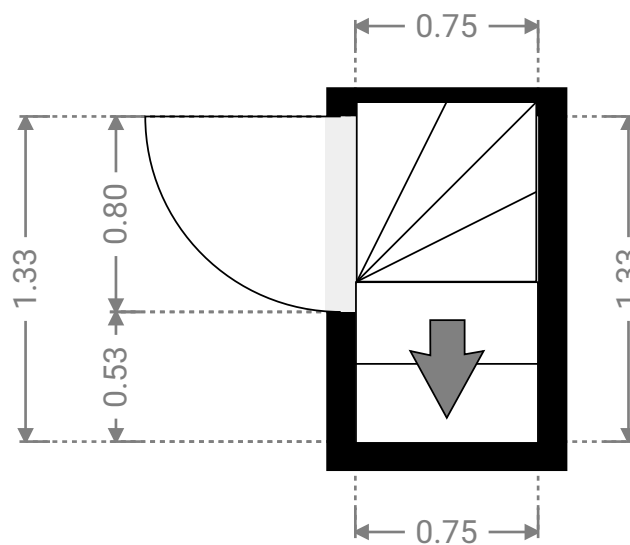
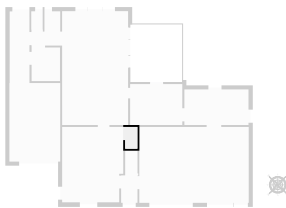

▼ **Garage**
Rez-de-chaussée

LARGEUR : 3.10 m • LONGUEUR : 4.80 m
SURFACE : 14.90 m² • PÉRIMÈTRE : 15.81 m

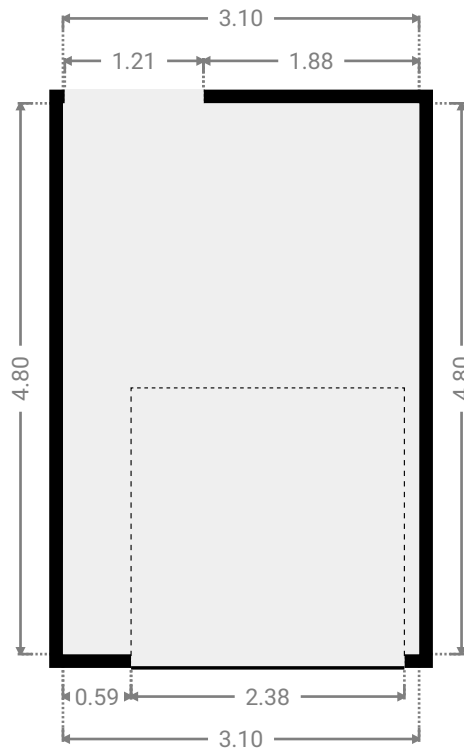
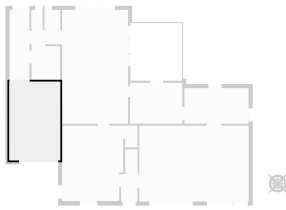

▼ **Hall 1**
Rez-de-chaussée

LARGEUR : 1.75 m • LONGUEUR : 0.85 m
SURFACE : 1.49 m² • PÉRIMÈTRE : 5.20 m

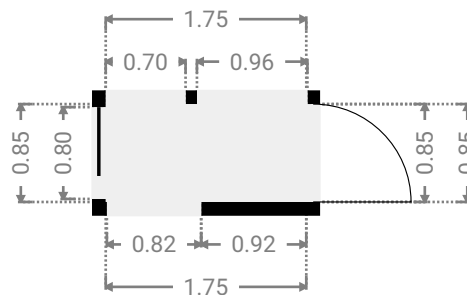
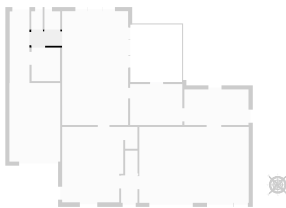

▼ **Hall 2**
Rez-de-chaussée

LARGEUR : 1.21 m • LONGUEUR : 4.26 m
SURFACE : 5.14 m² • PÉRIMÈTRE : 10.93 m

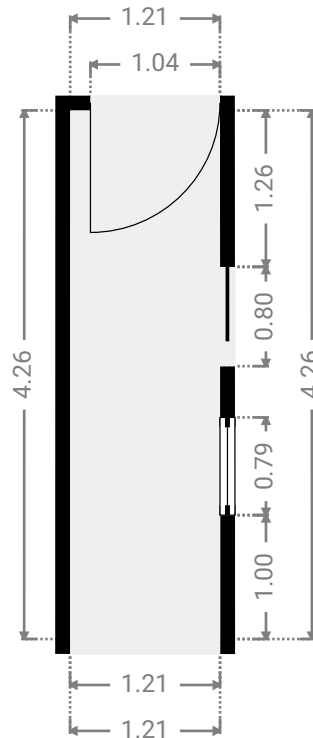
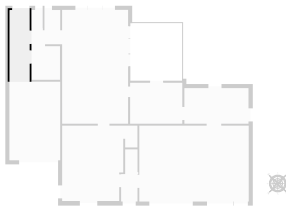

▼ **Hall d'entrée**
Rez-de-chaussée

LARGEUR : 1.00 m • LONGUEUR : 1.67 m
SURFACE : 1.67 m² • PÉRIMÈTRE : 5.35 m

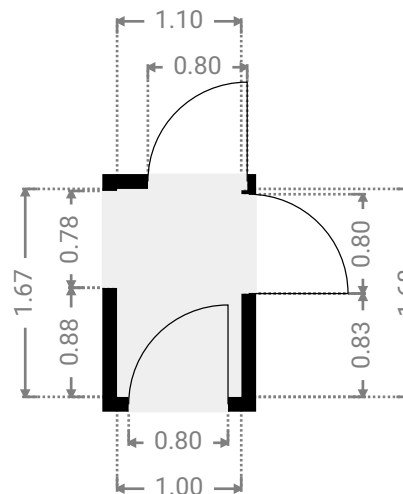
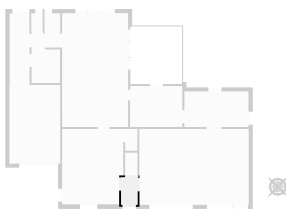

▼ Réserve
Rez-de-chaussée

LARGEUR : 0.70 m • LONGUEUR : 1.12 m
SURFACE : 0.78 m² • PÉRIMÈTRE : 3.63 m

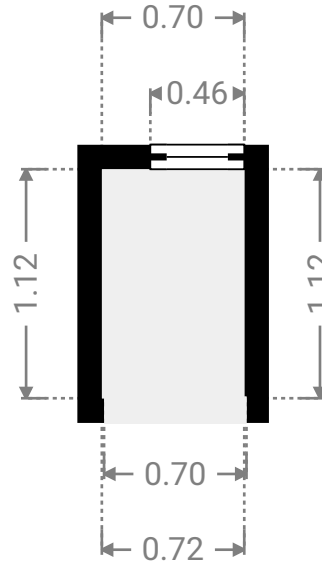
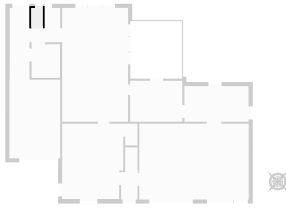

▼ Salle de douche
Rez-de-chaussée

LARGEUR : 1.73 m • LONGUEUR : 2.05 m
SURFACE : 3.56 m² • PÉRIMÈTRE : 7.57 m

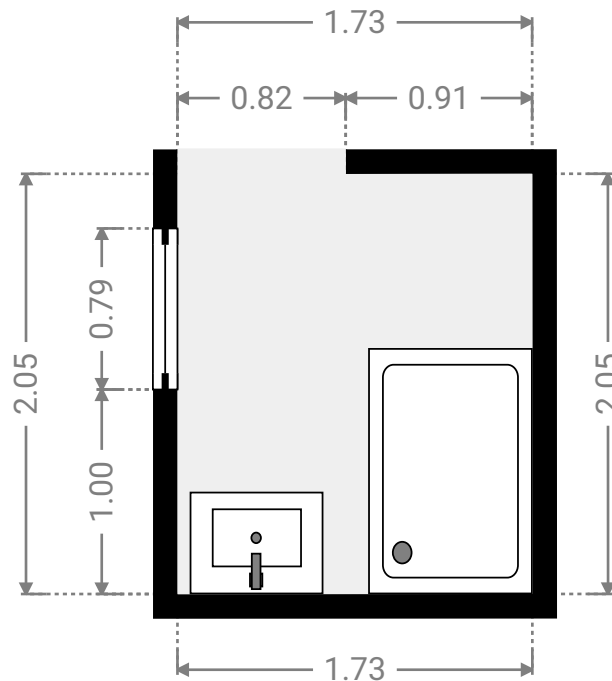
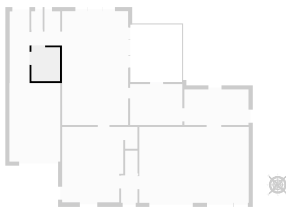

▼ **Salle à manger**
Rez-de-chaussée

LARGEUR : 4.03 m • LONGUEUR : 6.96 m
SURFACE : 28.05 m² • PÉRIMÈTRE : 21.98 m

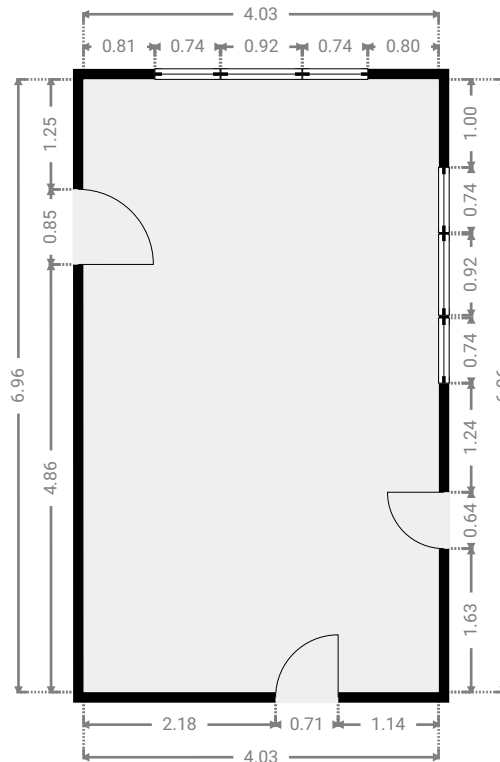
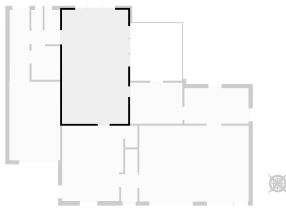

▼ **Salon**
Rez-de-chaussée

LARGEUR : 6.69 m • LONGUEUR : 4.64 m
SURFACE : 31.01 m² • PÉRIMÈTRE : 22.65 m

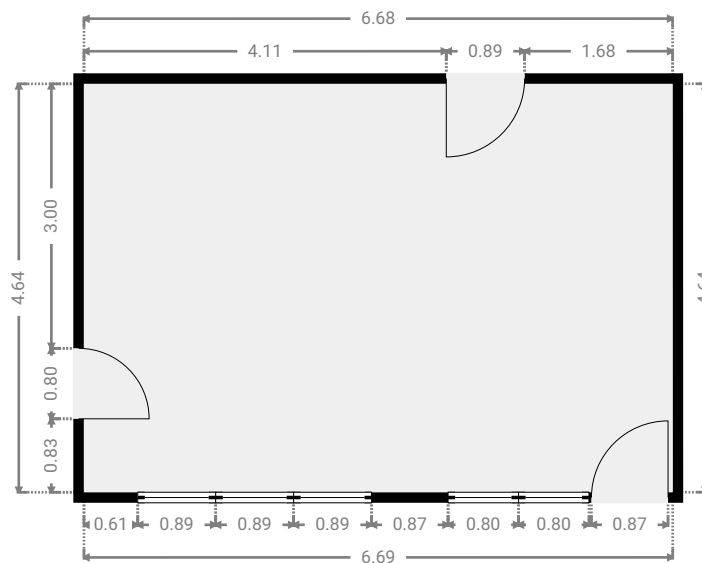
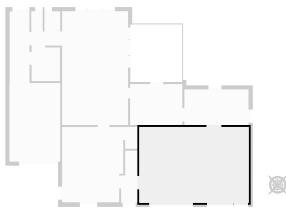

▼ **Terrasse**
Rez-de-chaussée

LARGEUR : 3.17 m • LONGUEUR : 3.53 m
SURFACE : 11.20 m² • PÉRIMÈTRE : 13.40 m

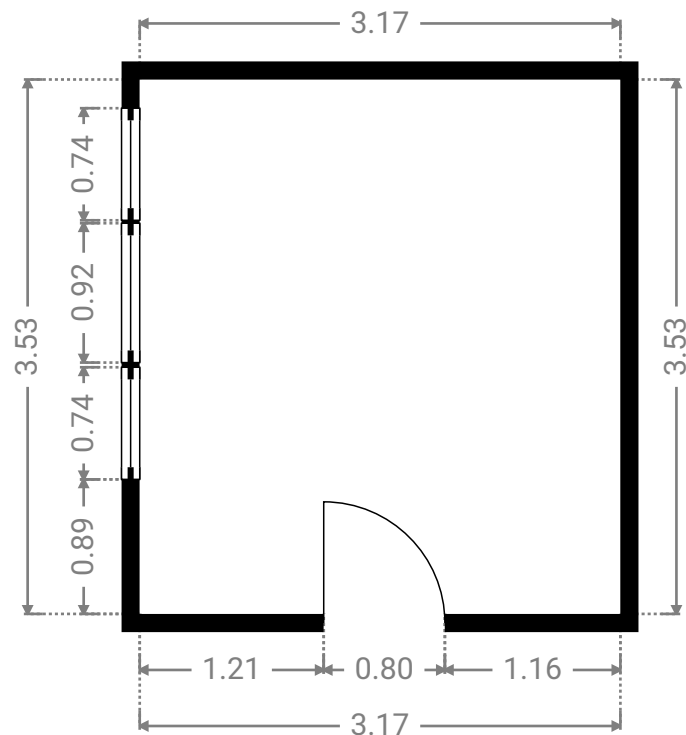
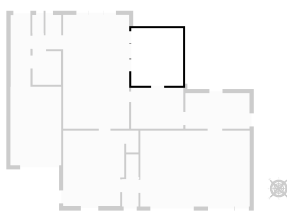

▼ **Véranda**
Rez-de-chaussée

LARGEUR : 3.19 m • LONGUEUR : 2.50 m
SURFACE : 7.97 m² • PÉRIMÈTRE : 11.37 m

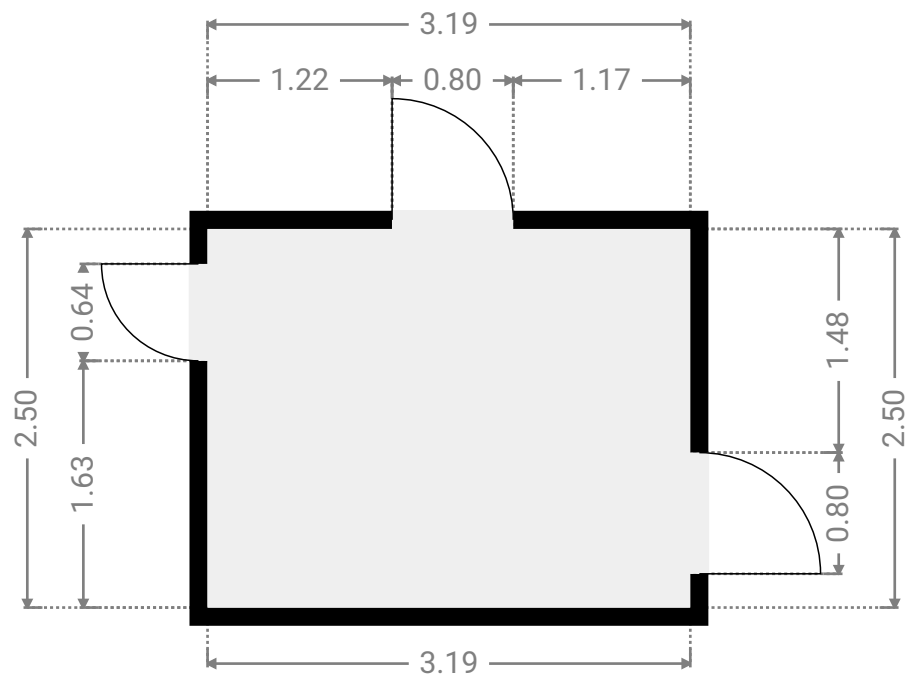
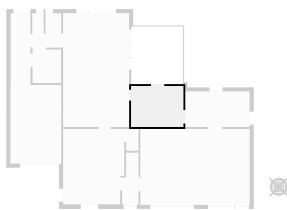

▼ **Wc**
Rez-de-chaussée

LARGEUR : 0.96 m • LONGUEUR : 1.12 m
SURFACE : 1.08 m² • PÉRIMÈTRE : 4.16 m

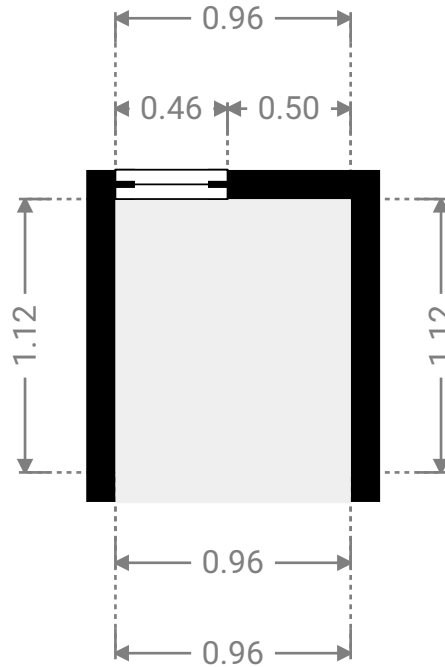
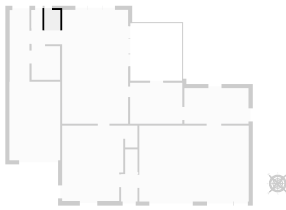

▼ 1er étage

SURFACE TOTALE : 48.89 m² • SURFACE HABITABLE : 48.89 m² • PIÈCES : 5

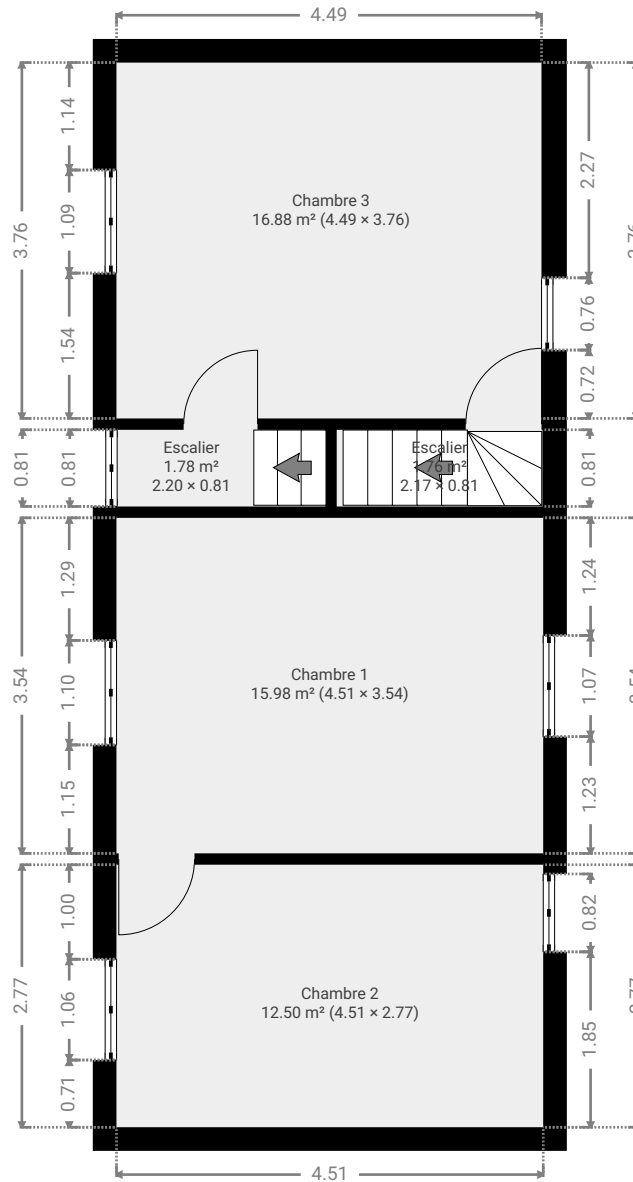

▼ **Chambre 1**
1er étage

LARGEUR : 3.54 m • LONGUEUR : 4.51 m
SURFACE : 15.98 m² • PÉRIMÈTRE : 16.11 m

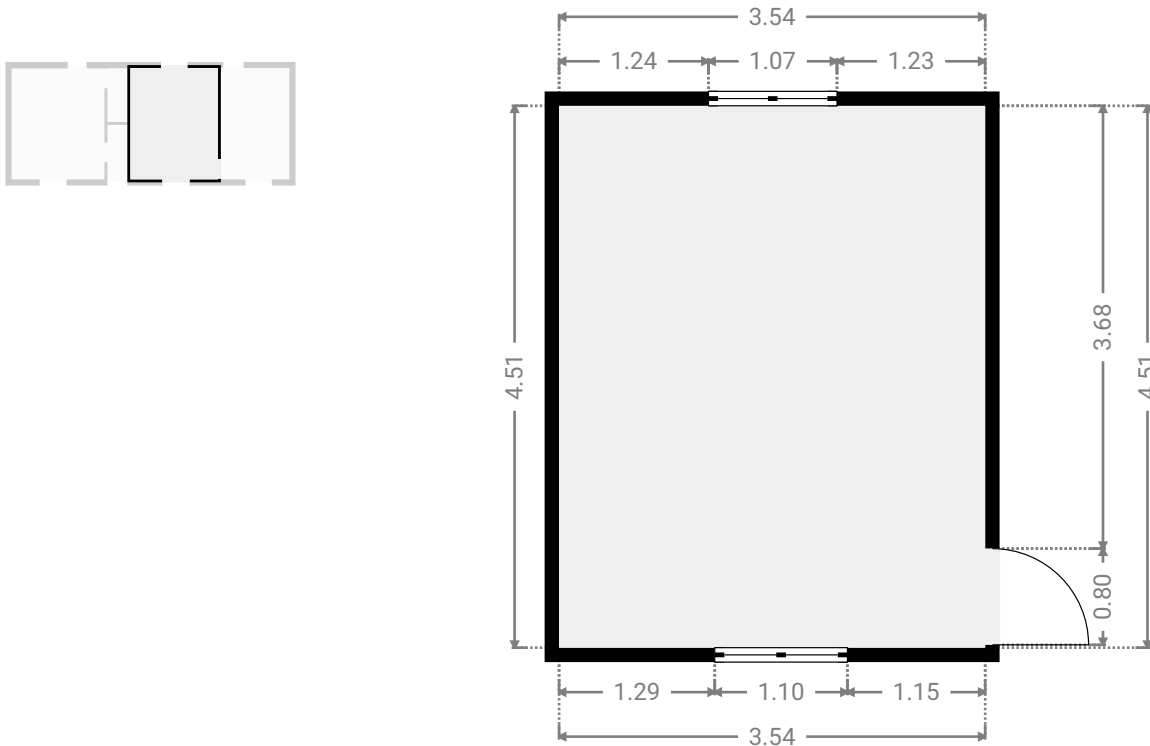

▼ **Chambre 2**
1er étage

LARGEUR : 2.77 m • LONGUEUR : 4.51 m
SURFACE : 12.50 m² • PÉRIMÈTRE : 14.56 m

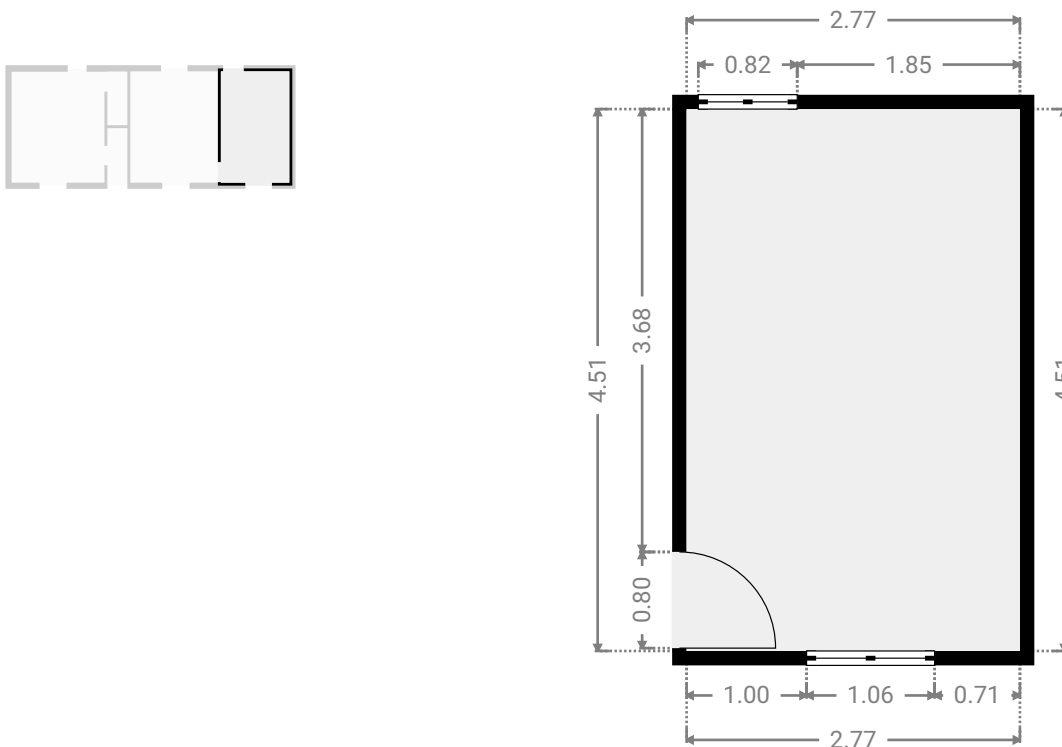

▼ **Chambre 3**
1er étage

LARGEUR : 3.76 m • LONGUEUR : 4.49 m
SURFACE : 16.88 m² • PÉRIMÈTRE : 16.50 m

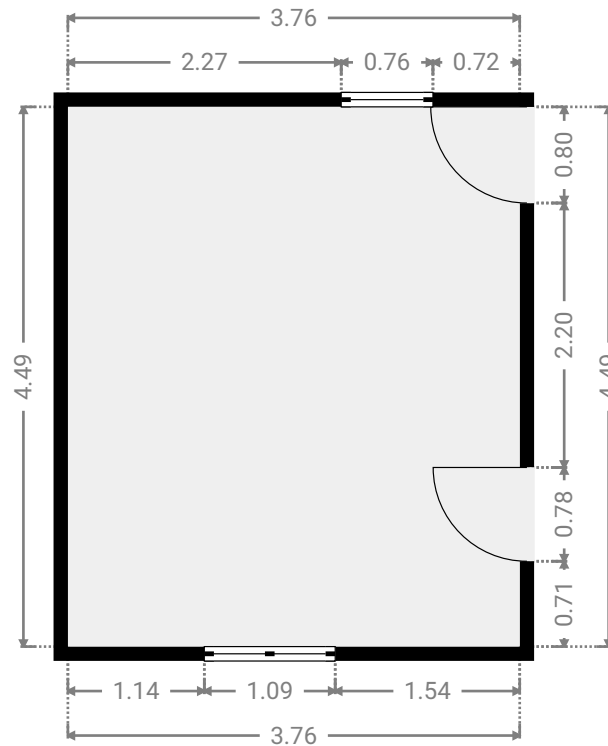
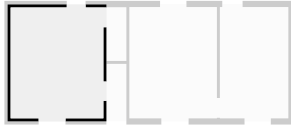

▼ **Escalier**
1er étage

LARGEUR : 0.81 m • LONGUEUR : 2.20 m
SURFACE : 1.78 m² • PÉRIMÈTRE : 6.02 m

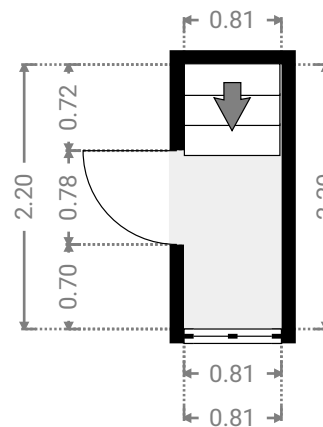
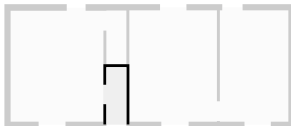

▼ Escalier
1er étage

LARGEUR : 0.81 m • LONGUEUR : 2.17 m
SURFACE : 1.76 m² • PÉRIMÈTRE : 5.97 m

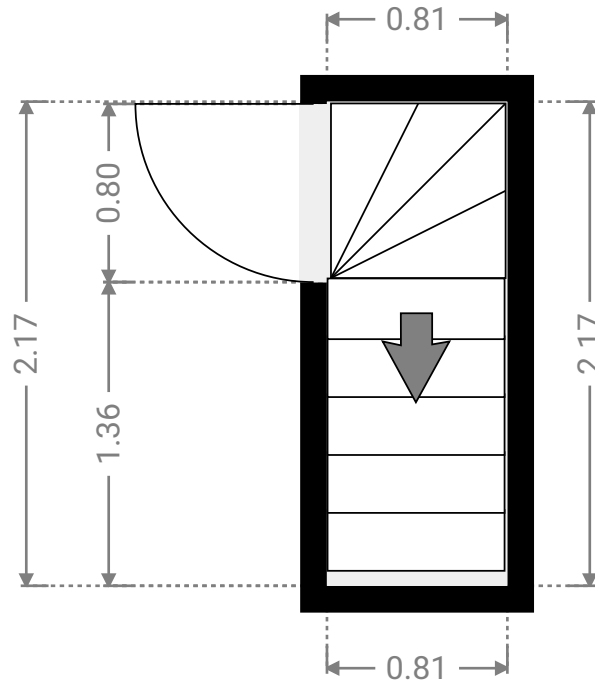
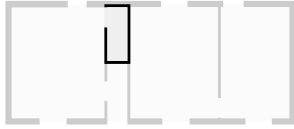

▼ 2e étage

SURFACE TOTALE : 50.05 m² • SURFACE HABITABLE : 0.00 m² • PIÈCES : 3

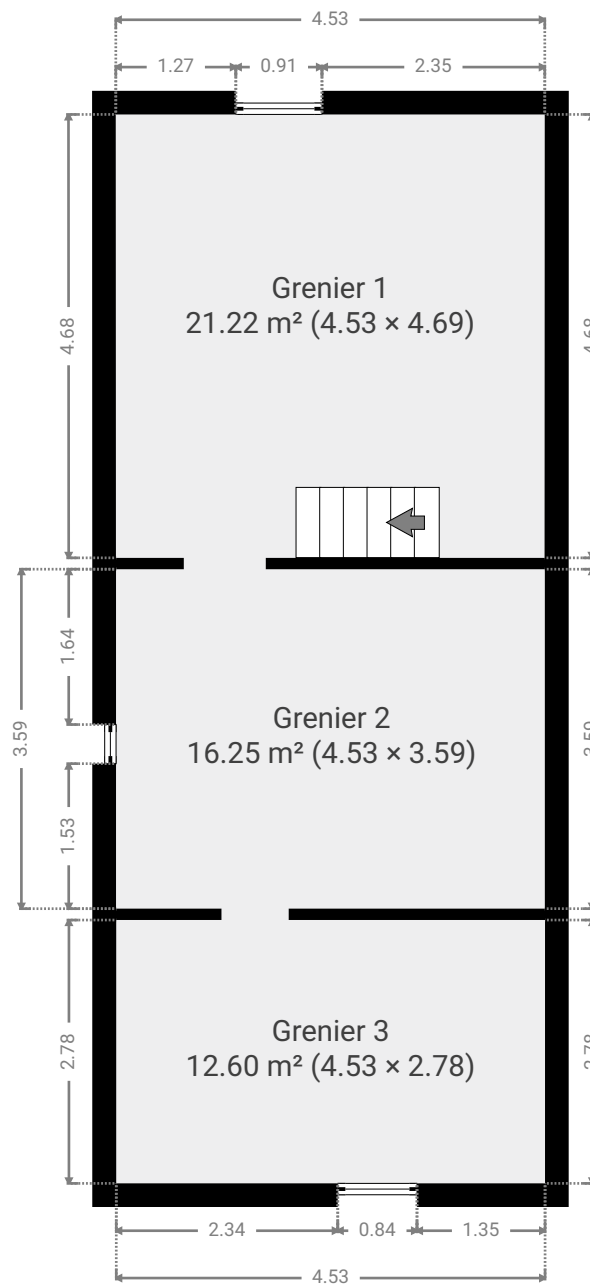

▼ Grenier 1
2e étage

LARGEUR : 4.69 m • LONGUEUR : 4.53 m
SURFACE : 21.22 m² • PÉRIMÈTRE : 18.43 m

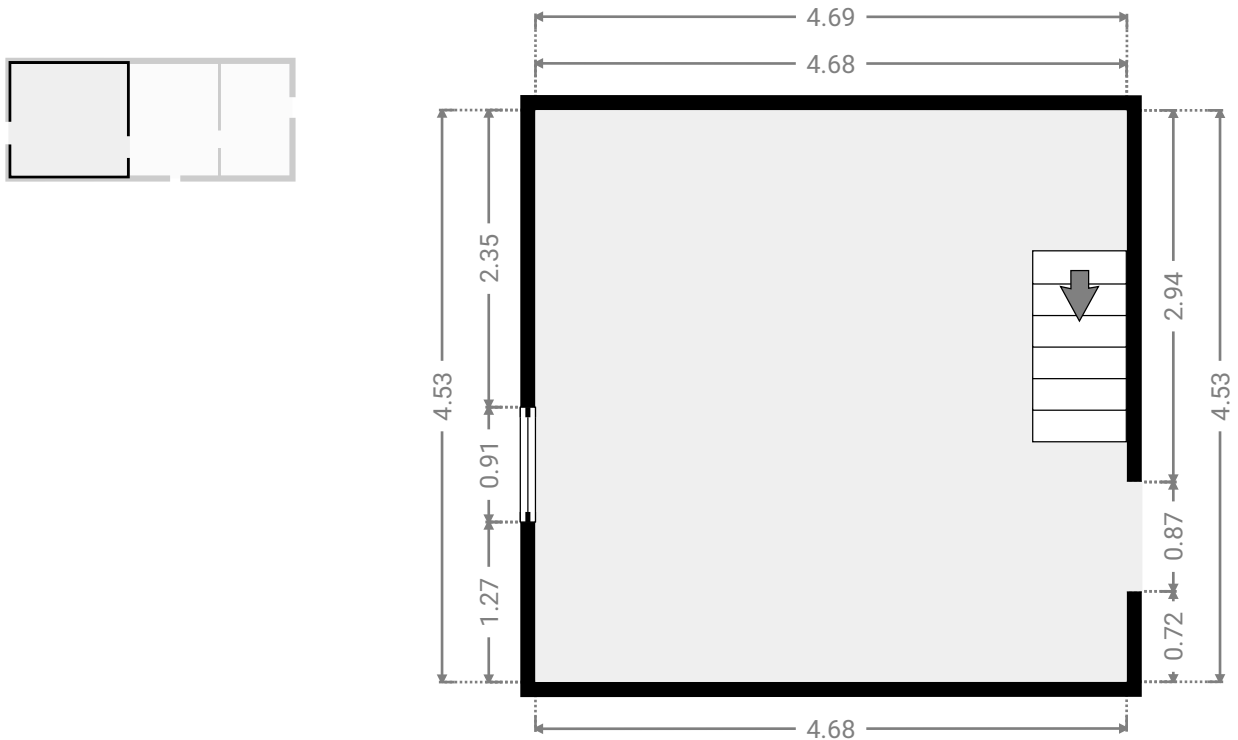

▼ Grenier 2
2e étage

LARGEUR : 3.59 m • LONGUEUR : 4.53 m
SURFACE : 16.25 m² • PÉRIMÈTRE : 16.23 m

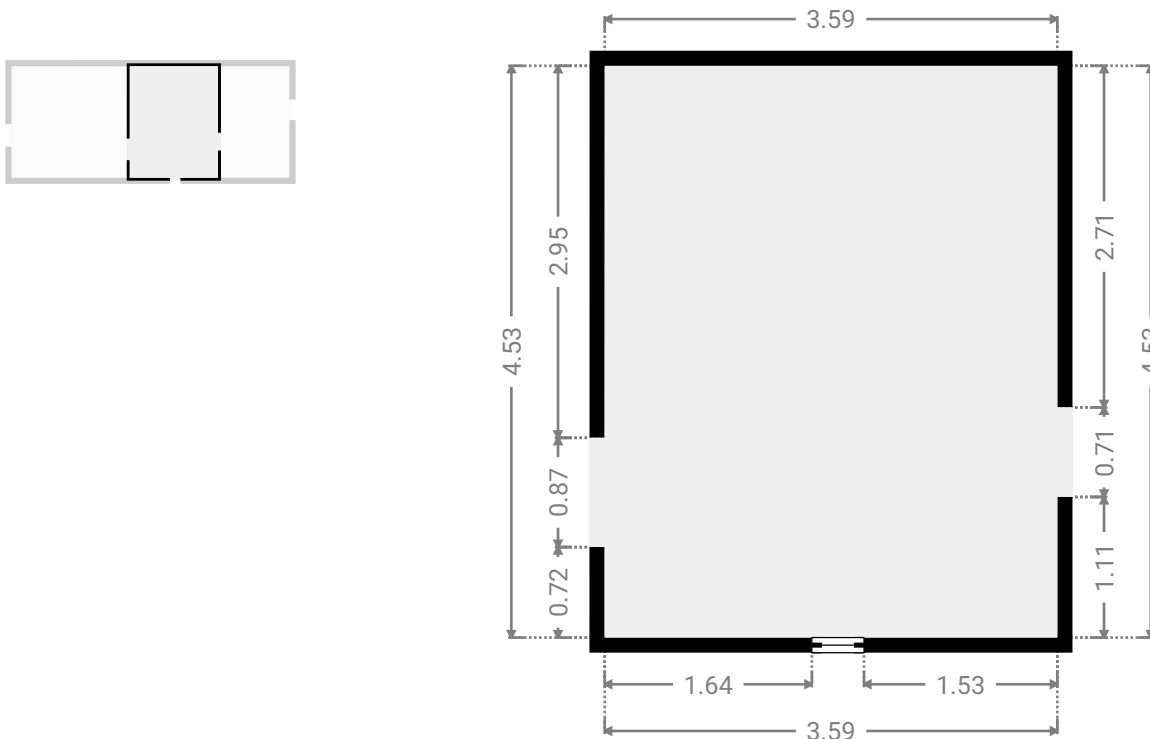

▼ Grenier 3
2e étage

LARGEUR : 2.78 m • LONGUEUR : 4.53 m
SURFACE : 12.60 m² • PÉRIMÈTRE : 14.62 m

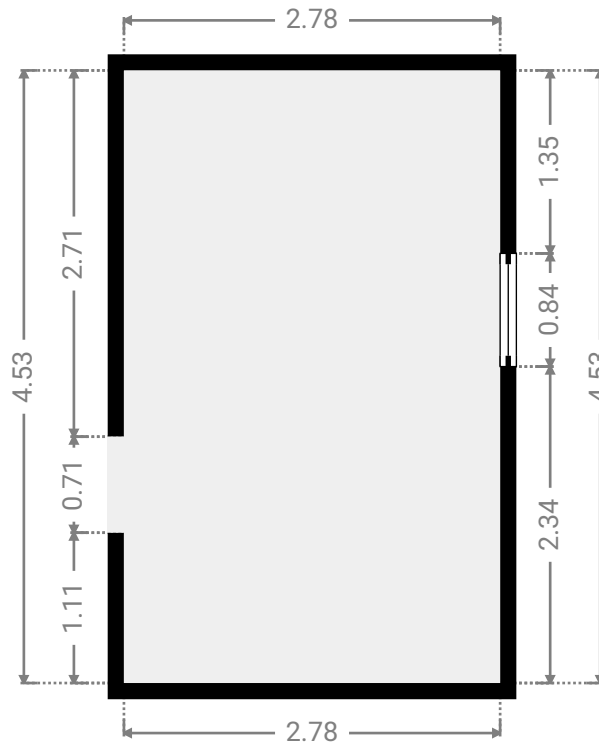

▼ **Sous-sol**

SURFACE TOTALE : 34.13 m² • SURFACE HABITABLE : 17.84 m² • PIÈCES : 4

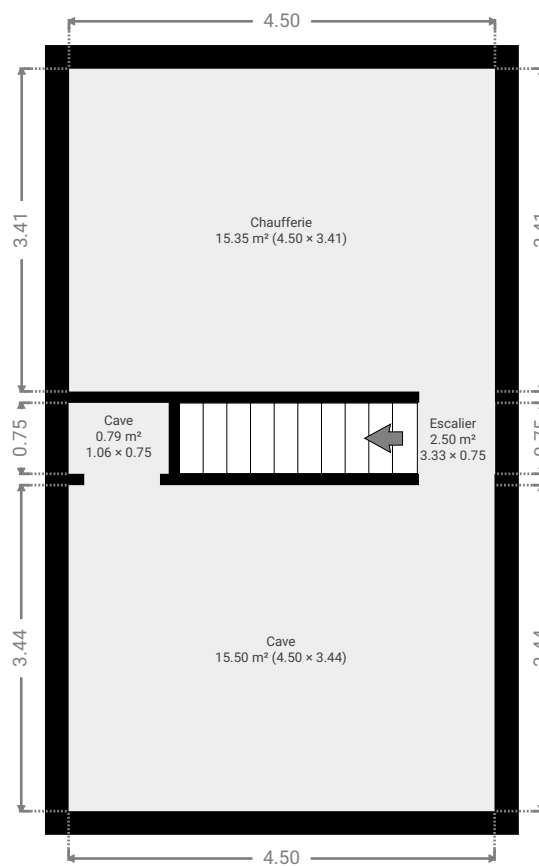

▼ **Cave**
Sous-sol

LARGEUR : 3.44 m • LONGUEUR : 4.50 m
SURFACE : 15.50 m² • PÉRIMÈTRE : 15.89 m

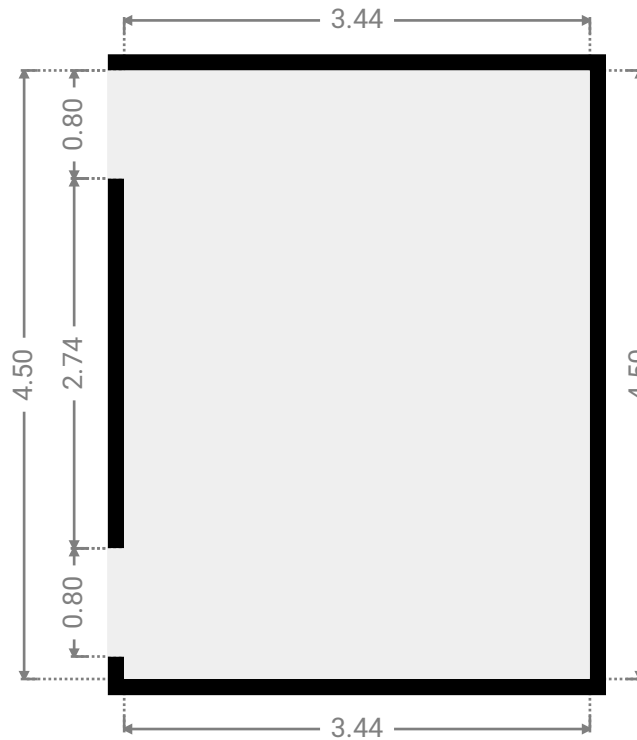
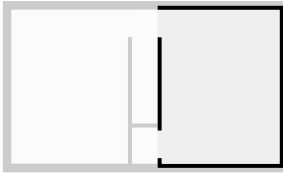

▼ **Cave**
Sous-sol

LARGEUR : 0.75 m • LONGUEUR : 1.06 m
SURFACE : 0.79 m² • PÉRIMÈTRE : 3.62 m

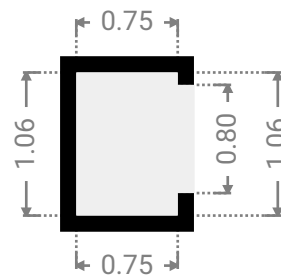
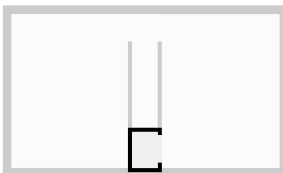

▼ **Chaufferie**
Sous-sol

LARGEUR : 3.41 m • LONGUEUR : 4.50 m
SURFACE : 15.35 m² • PÉRIMÈTRE : 15.82 m

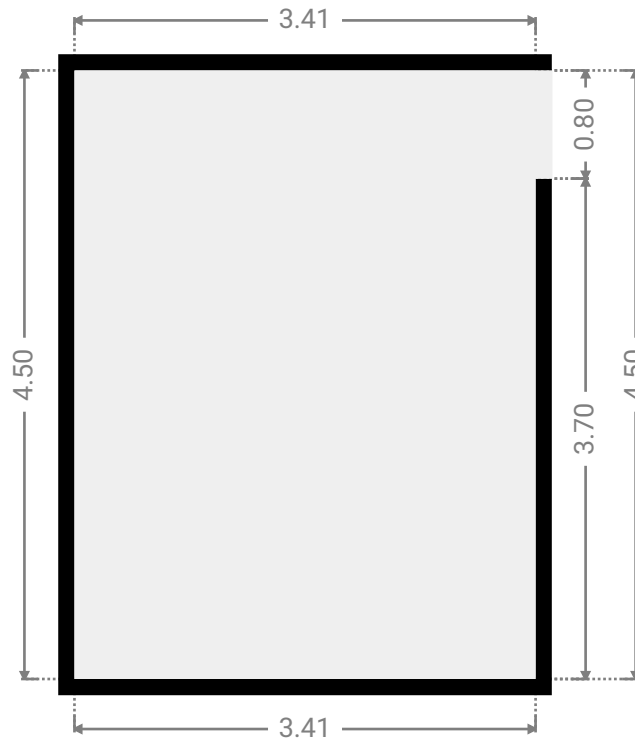
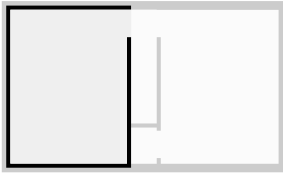

▼ **Escalier**
Sous-sol

LARGEUR : 0.75 m • LONGUEUR : 3.33 m
SURFACE : 2.50 m² • PÉRIMÈTRE : 8.16 m

