

# s28499

CRÉÉ LE  
2025-12-04

<b>Surface totale</b> 286.22 m <sup>2</sup>	<b>Étages</b> 3	<b>Pièces</b> 19	<b>Salle de bains</b> 1
--	--------------------	---------------------	----------------------------

▼ Rez-de-chaussée

SURFACE TOTALE : 146.66 m<sup>2</sup> • SURFACE HABITABLE : 115.78 m<sup>2</sup> • PIÈCES : 12

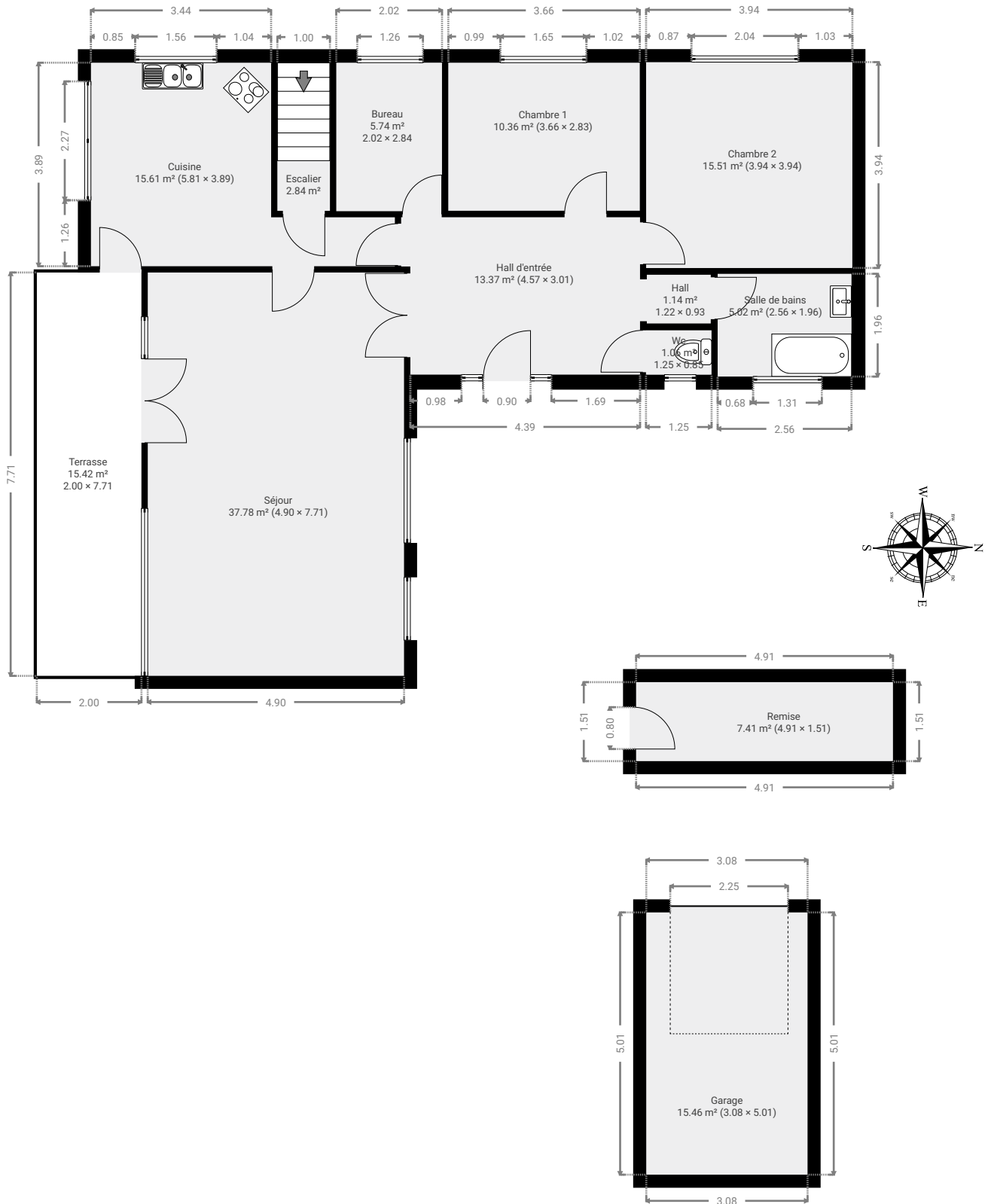

▼ **Bureau**  
Rez-de-chaussée

LARGEUR : 2.02 m • LONGUEUR : 2.84 m  
SURFACE : 5.74 m<sup>2</sup> • PÉRIMÈTRE : 9.72 m

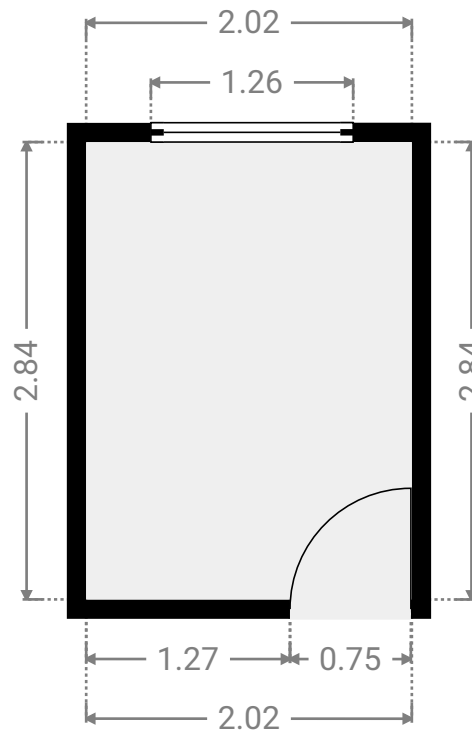
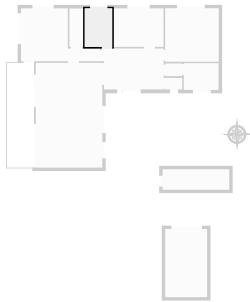

▼ **Chambre 1**  
Rez-de-chaussée

LARGEUR : 3.66 m • LONGUEUR : 2.83 m  
SURFACE : 10.36 m<sup>2</sup> • PÉRIMÈTRE : 12.98 m

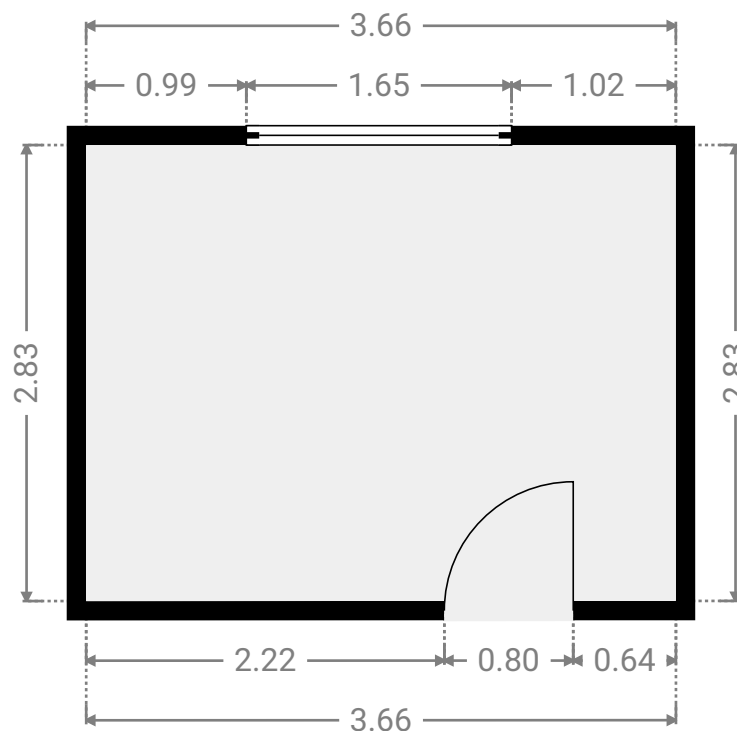
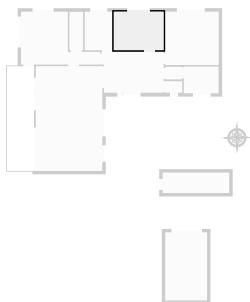

▼ **Chambre 2**  
Rez-de-chaussée

LARGEUR : 3.94 m • LONGUEUR : 3.94 m  
SURFACE : 15.51 m<sup>2</sup> • PÉRIMÈTRE : 15.75 m

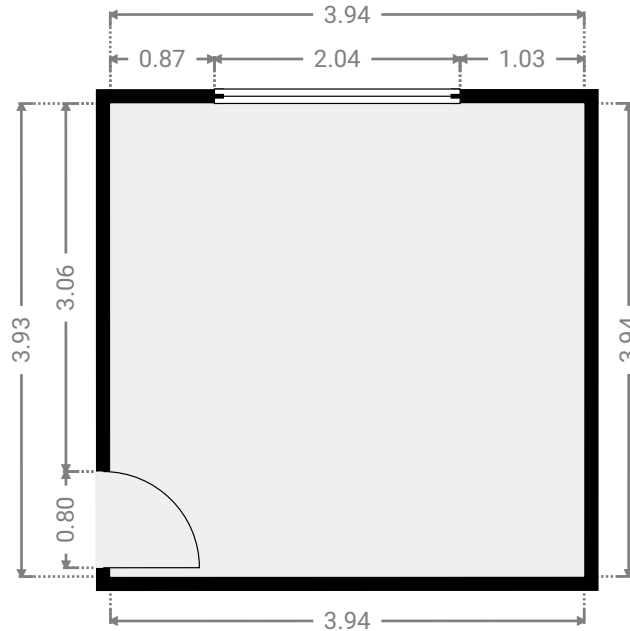
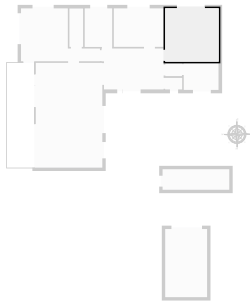

▼ **Cuisine**  
Rez-de-chaussée

LARGEUR : 5.81 m • LONGUEUR : 3.89 m  
SURFACE : 15.61 m<sup>2</sup> • PÉRIMÈTRE : 19.40 m

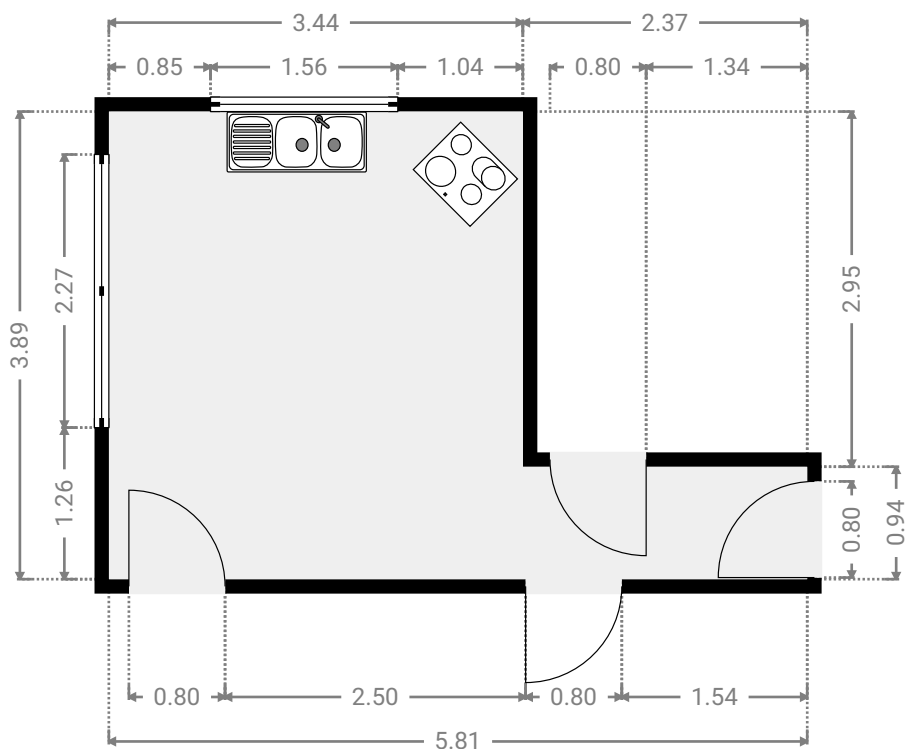
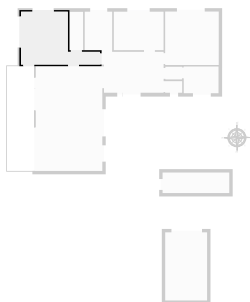

▼ **Escalier**  
Rez-de-chaussée

LARGEUR : 1.00 m • LONGUEUR : 2.82 m  
SURFACE : 2.84 m<sup>2</sup> • PÉRIMÈTRE : 7.65 m

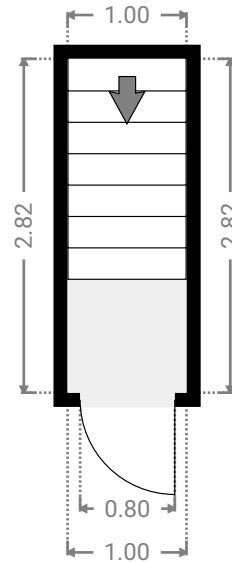
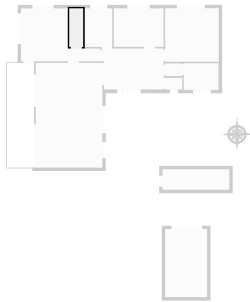

▼ **Garage**  
Rez-de-chaussée

LARGEUR : 3.08 m • LONGUEUR : 5.01 m  
SURFACE : 15.46 m<sup>2</sup> • PÉRIMÈTRE : 16.19 m

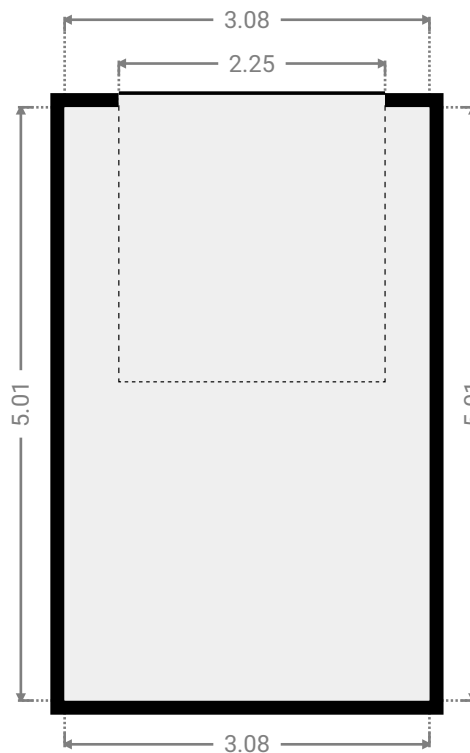
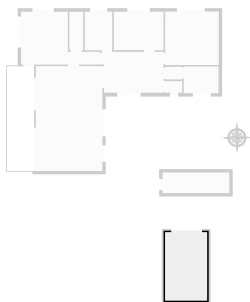

▼ **Hall**  
Rez-de-chaussée

LARGEUR : 1.22 m • LONGUEUR : 0.93 m  
SURFACE : 1.14 m<sup>2</sup> • PÉRIMÈTRE : 4.30 m

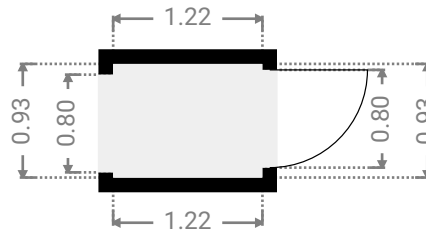
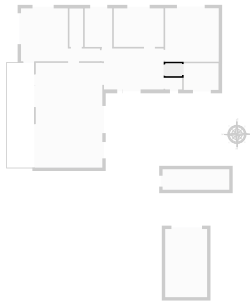

▼ **Hall d'entrée**  
Rez-de-chaussée

LARGEUR : 4.57 m • LONGUEUR : 3.01 m  
SURFACE : 13.37 m<sup>2</sup> • PÉRIMÈTRE : 15.15 m

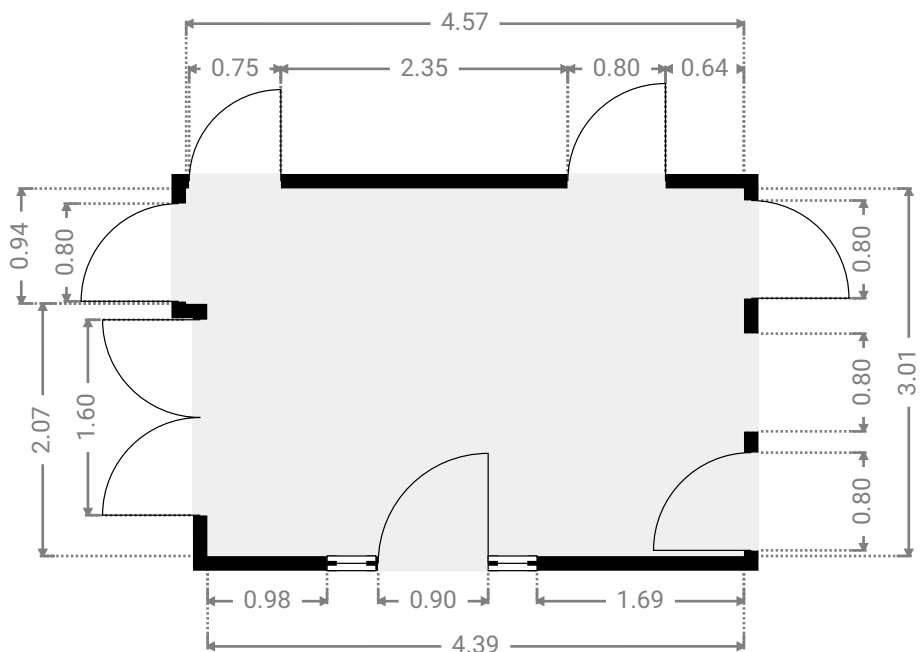
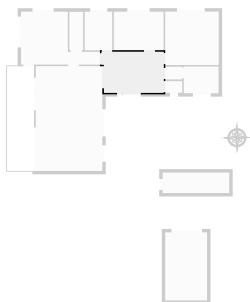

▼ **Remise**  
Rez-de-chaussée

LARGEUR : 4.91 m • LONGUEUR : 1.51 m  
SURFACE : 7.41 m<sup>2</sup> • PÉRIMÈTRE : 12.84 m

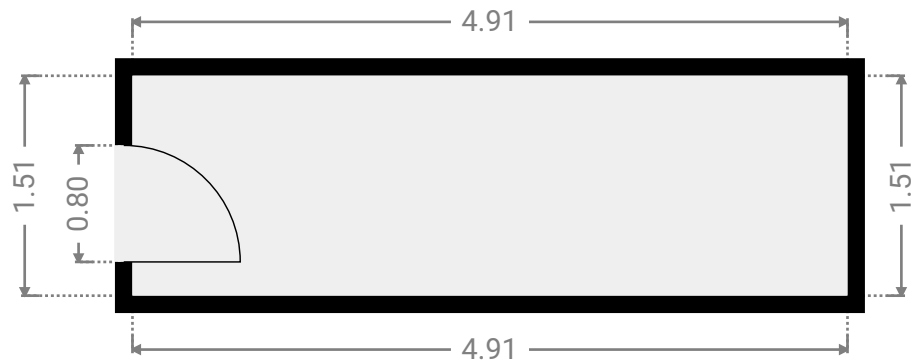
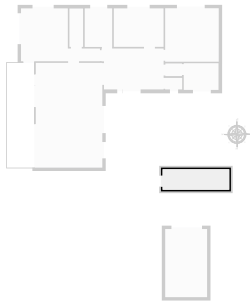

▼ **Salle de bains**  
Rez-de-chaussée

LARGEUR : 2.56 m • LONGUEUR : 1.96 m  
SURFACE : 5.02 m<sup>2</sup> • PÉRIMÈTRE : 9.04 m

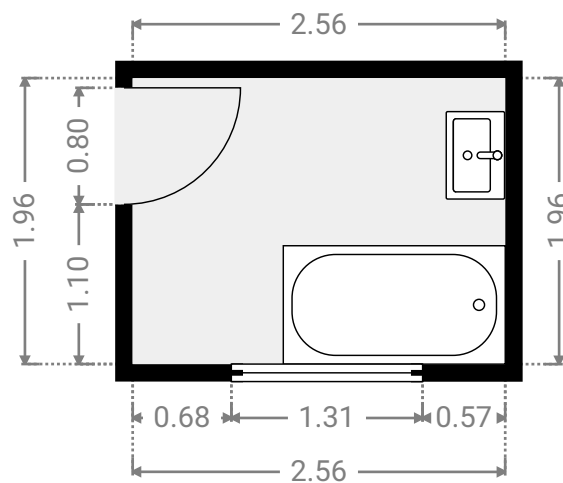
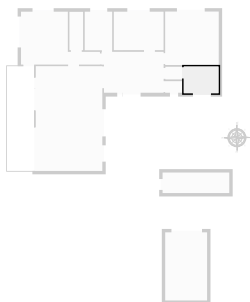

▼ **Séjour**  
Rez-de-chaussée

LARGEUR : 4.90 m • LONGUEUR : 7.71 m  
SURFACE : 37.78 m<sup>2</sup> • PÉRIMÈTRE : 25.22 m

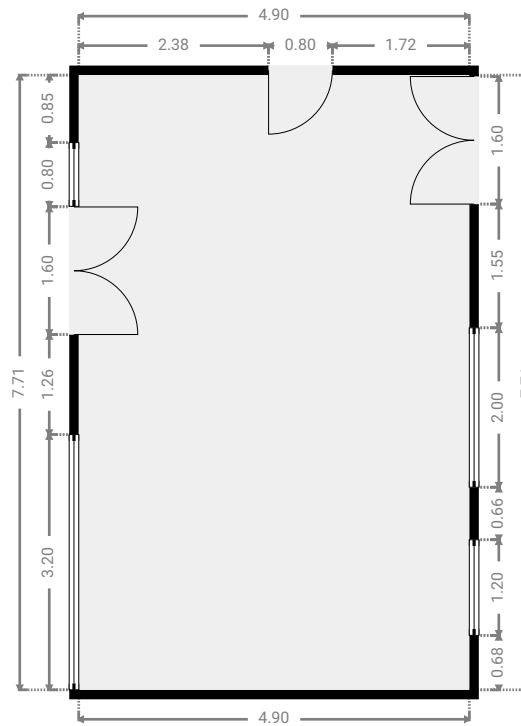
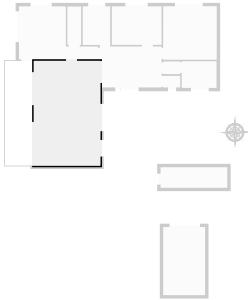

▼ **Terrasse**  
Rez-de-chaussée

LARGEUR : 2.00 m • LONGUEUR : 7.71 m  
SURFACE : 15.42 m<sup>2</sup> • PÉRIMÈTRE : 19.42 m

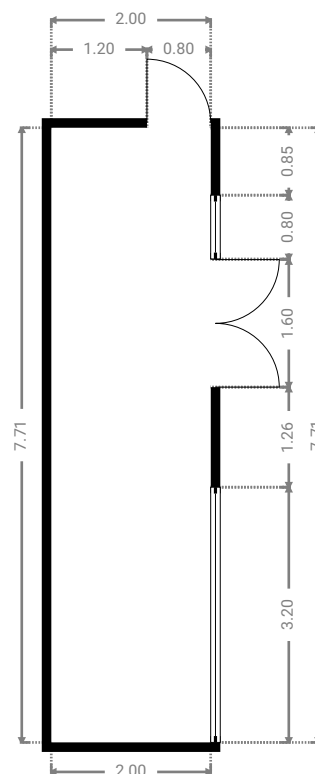
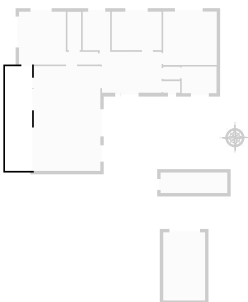

▼ Wc  
Rez-de-chaussée

LARGEUR : 1.25 m • LONGUEUR : 0.85 m  
SURFACE : 1.06 m<sup>2</sup> • PÉRIMÈTRE : 4.20 m

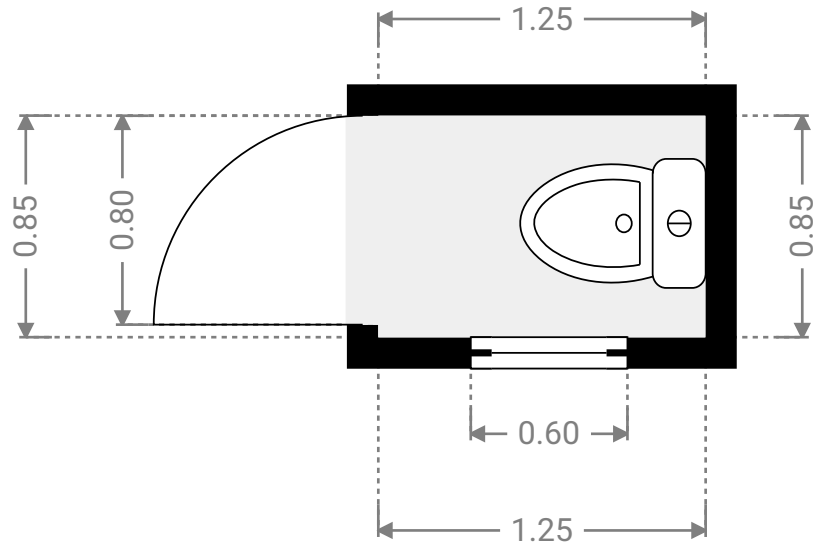
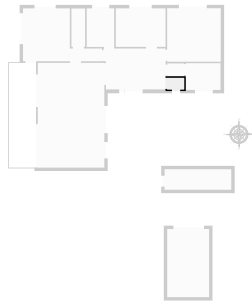

▼ 1er étage

SURFACE TOTALE : 65.19 m<sup>2</sup> • SURFACE HABITABLE : 65.19 m<sup>2</sup> • PIÈCES : 1

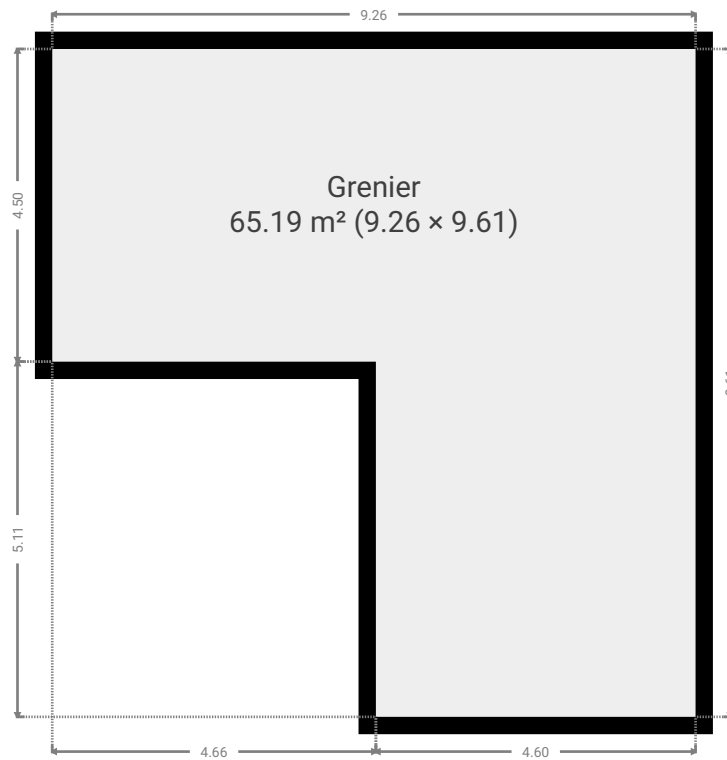

▼ Grenier  
1er étage

LARGEUR : 9.61 m • LONGUEUR : 9.26 m  
SURFACE : 65.19 m<sup>2</sup> • PÉRIMÈTRE : 37.75 m

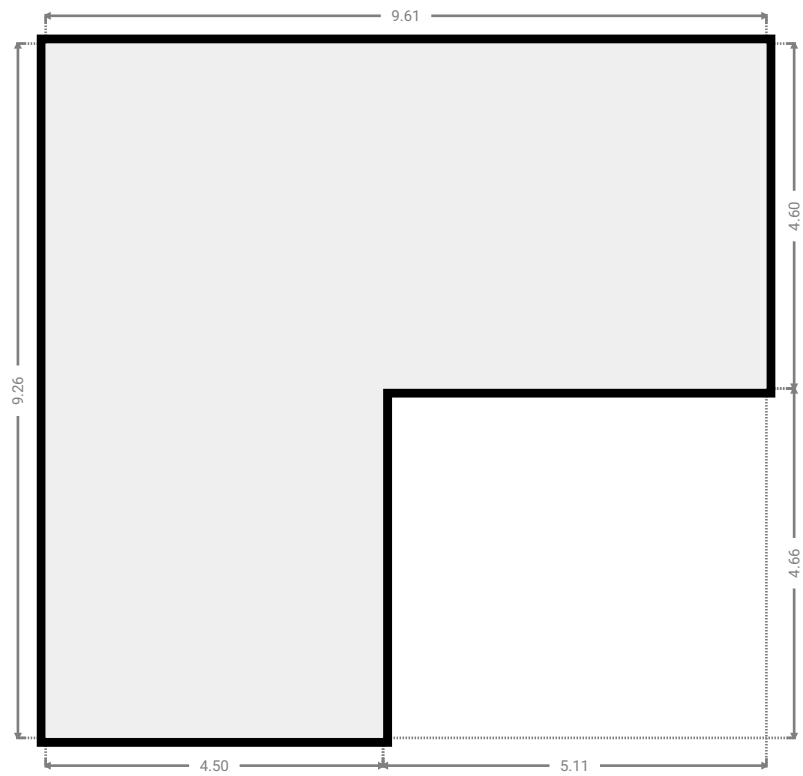
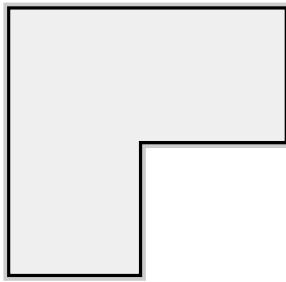

▼ **Sous-sol**

SURFACE TOTALE : 74.38 m<sup>2</sup> • SURFACE HABITABLE : 74.38 m<sup>2</sup> • PIÈCES : 6

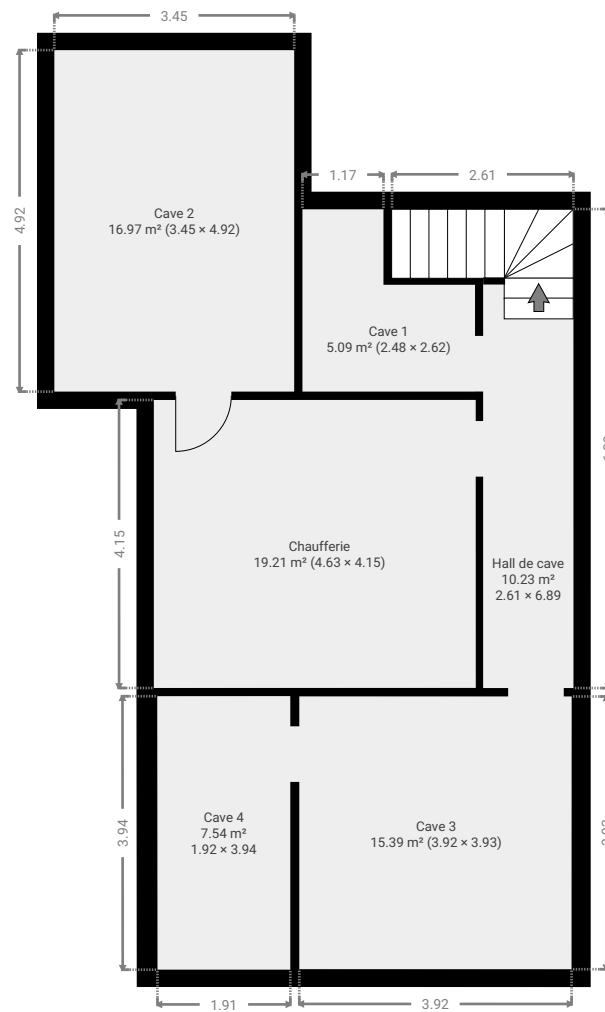

▼ **Cave 1**  
Sous-sol

LARGEUR : 2.62 m • LONGUEUR : 2.48 m  
SURFACE : 5.09 m<sup>2</sup> • PÉRIMÈTRE : 10.22 m

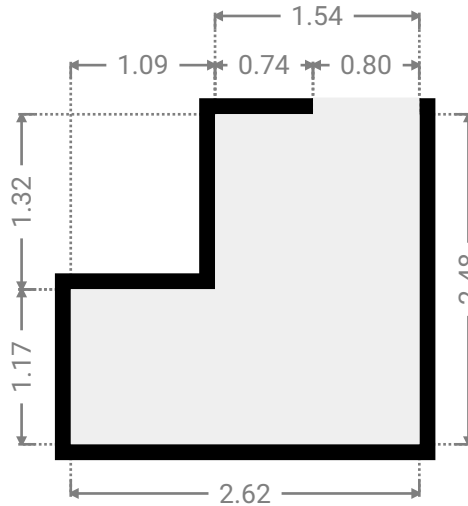
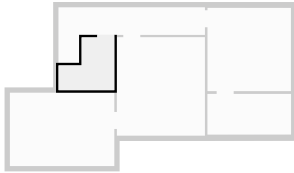

▼ **Cave 2**  
Sous-sol

LARGEUR : 4.92 m • LONGUEUR : 3.45 m  
SURFACE : 16.97 m<sup>2</sup> • PÉRIMÈTRE : 16.74 m

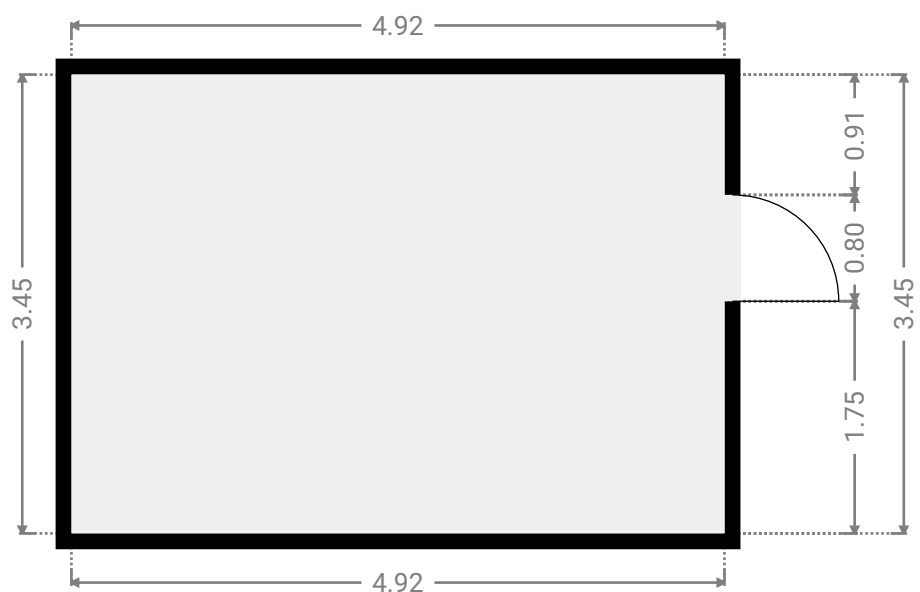
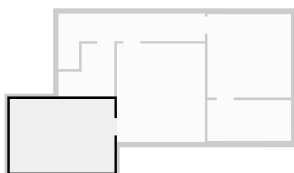

▼ **Cave 3**  
Sous-sol

LARGEUR : 3.93 m • LONGUEUR : 3.92 m  
SURFACE : 15.39 m<sup>2</sup> • PÉRIMÈTRE : 15.69 m

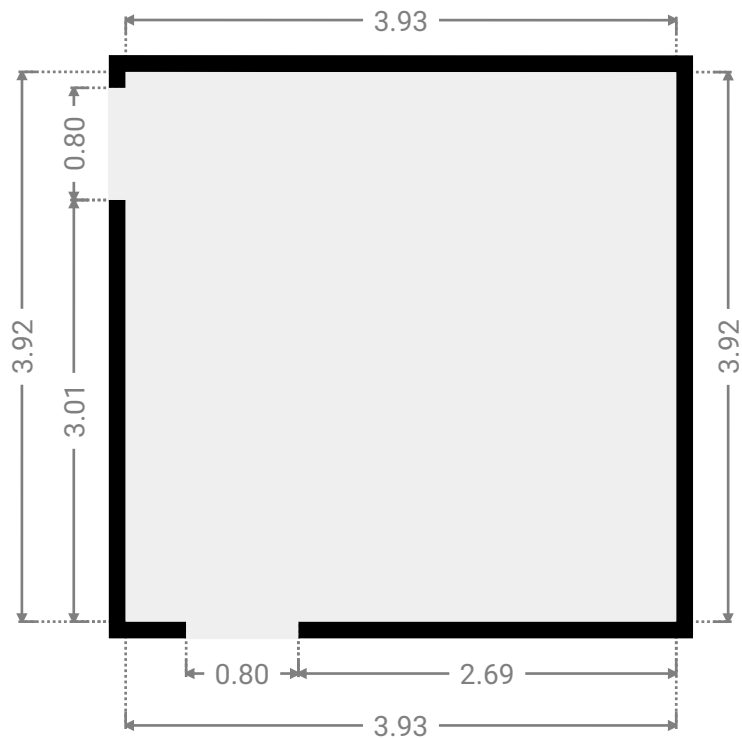
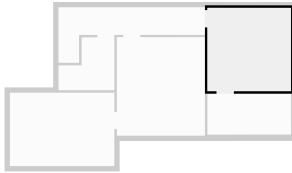

▼ **Cave 4**  
Sous-sol

LARGEUR : 3.94 m • LONGUEUR : 1.92 m  
SURFACE : 7.54 m<sup>2</sup> • PÉRIMÈTRE : 11.70 m

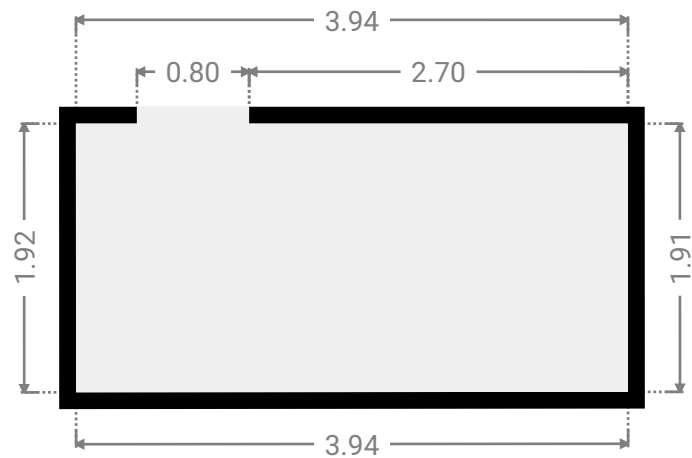
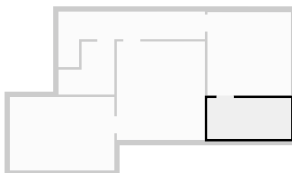

▼ **Chaufferie**  
Sous-sol

LARGEUR : 4.15 m • LONGUEUR : 4.63 m  
SURFACE : 19.21 m<sup>2</sup> • PÉRIMÈTRE : 17.56 m

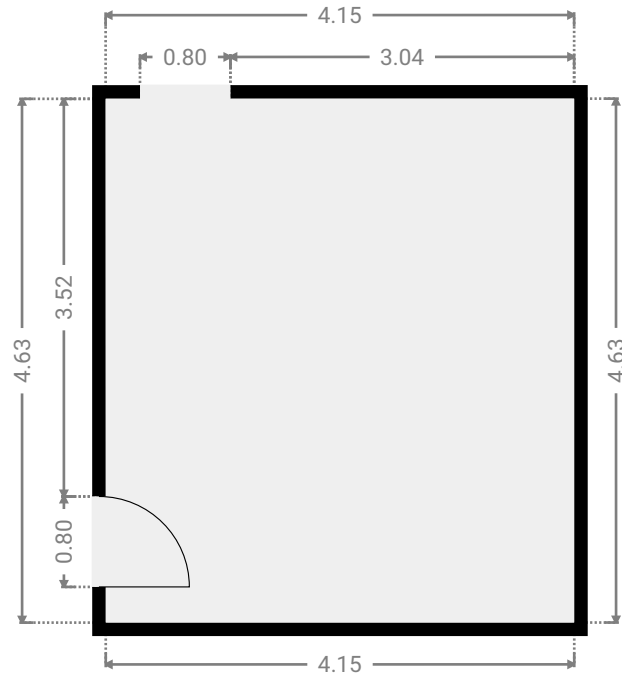
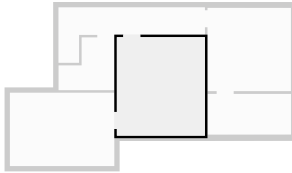

▼ **Hall de cave**  
Sous-sol

LARGEUR : 6.89 m • LONGUEUR : 2.61 m  
SURFACE : 10.23 m<sup>2</sup> • PÉRIMÈTRE : 19.01 m

